

18-7/5

NO. 1 JAARGANG 1

HET BLAD VOOR FILMAMATEURS

074-772882

F 1.- PER MAAND



F	E	Z	O
---	---	---	---

MET DIT KEER O.A.:

HOE HET ALLEMAAL GEKOMEN IS...

VAN DE PENNINGMEESTER...

FILM VAN DE MAAND

FILMBOEK VAN DE MAAND

DE 10 FEZOTIPS V/D MAAND

THE RETURN OF SAWS!

ETC. ETC. ETC. ETC.

FEZO-ADVENTURES

WAAR GEBEURDE "AVONTUREN" BELEEFD DOOR FEZO TIJDENS FILMOP-
NAMEN.

ZATERDAG-8 AUGUSTUS 1981:

Terwijl we al enkele opnames gemaakt hadden, voor THE RETURN OF JAWS, ergens bij "de bouw", werd besloten om nog een shot te filmen. Namelijk JAMES BOND die een groep gangsters achtervolgt. Vanzelfsprekend lopen "gangsters" niet met hoepeltjes over straat, dus dosten wij ze uit met enkele "wapens": oa. een wettig toegestaan alarmpistooltje, een deffecte luchtdrukpistool, een plastic pistool van een tv-spel, een katapult waarmee je letterlijk niets maar dan ook niets mee weg kon schieten, twee padvindermessen en een half-kompleet plasticen pistooltje dat we nog dezelfde dag bij de rommelmarkt voor een kwartje hadden gekocht. Toen gingen we naar het winkelcentrum Hasselo om daar te filmen. Daar wij andere mensen niet lastig wilden vallen, begaven wij ons naar het trottoir boven het winkelcentrum, om de eenvoudige reden dat daar bijna geen mens komt. Toen wij daar een scene aan het opnemen waren heeft, waarschijnlijk, de een of andere "mevrouw" ons gezien en met de detectiveroman, die ze de avond tevoren gelezen had, nog vers in het geheugen belde ze de politie: "help help, hier zijn jonge lui die op kleine kindertjes schieten!" Wat zal ze zich trots gevoeld hebben als ze gezien had hoe we evenlater door twee agenten werden overrompeld. Nietsvermoedend waren we bezig met het bespreken van de volgende opname toen twee nogal zenuwachtige agenten op ons af kwamen, al pratend omdat ze bang waren dat we er anders vandoor gingen: "Ja jongens! Blijf even staan! We willen even met jullie praten!" Van dat praten bleek niet veel terecht te komen. We moesten onze "wapens" op een hoopje gooien. Is dit alles?, vroegen ze. "Ja dat is echt alles". De agenten waren kennelijk niet erg overtuigt want ze begonnen ons, op zijn zachts gezegd, kei hard te fouilleren. Natuurlijk vonden ze niets meer. De twee agenten bestonden uit een brildragende en eentje die zich "voorstelde" als zijnde agent eintjes (of eindjes). Eintjes NAM het woord: Ja, die wapens zijn jullie natuurlijk kwijt. We zullen ze in een container vernietigen. Jullie boffen nog dat we jullie geen proces-verbaal krijgen." -wat zijn wij toch boffers!- "Hebben jullie thuis nog zulke dingen?" "Nee." "Dus jullie hebben thuis geen wapens meer?" "Nee." "Hebben jullie thuis echt geen wapens meer?" "Nee". Wij vertelden ze meerdere malen zonder succes dat we die spullen voor een film gebruikten. Ook het feit dat we een filmcamera op statief bij ons hadden overtuigde de heren niet. Aanvankelijk leek het erop dat de brildragende agent zijn ongelijk inzag want hij wilde ons enkele wapens terug geven, maar Eintjes bleef kei-hard. Toen begonnen we met het afvuren van feiten die allen ons gelijk gaven. Resultaat: "Als we binnen een maand niets van de wijkagent horen, vernietigen we de wapens!" En weg waren ze. Direct daarna belden we de wijkagent (J. Quinten) op. Hij zelf was niet thuis maar zijn vrouw zou hem op het politie opbellen. Een half uurtje later kwam de wijkagent naar een onzer leden en gaf ons onze wapens terug. Het recht had voor de zoveelste maal in de aardse historie gezegenviert!

FEZO-HUMOR :



FEZO

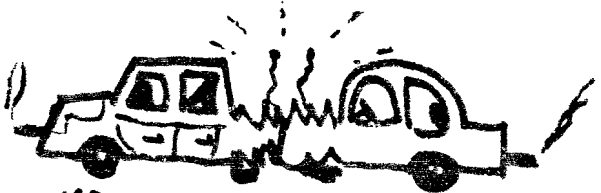

KRATS



OF WE HET NOG EENS OVER KUNNEN DOEN?!?

- ZOALS 4 KLOKKE THUIS TIKT TIKT IE IN DE FEZO BIOSCOOPTAAL OOK -

FILMSHOP: RAT

BOUW ZELF UW EIGEN FILMZON

FILMZON BOUWPAKKET 10,-

SCHOOLREED

IF YOU CAN'T BEAT THEM, BECOME MEMBER OF THEM: FEZO

IK SUU HIZ WIS SULLIE ZIS

WORDEN LID VAN FEZO



MEESTER



Vraag aan de redactie:
 Als ik een vliegtuigje van het maandblad NOVA vouw, zweeft ie altijd zo mooi... Maar vliegtuigjes van het maandblad FEZO storten gelijk neer... Hoe kan dat???

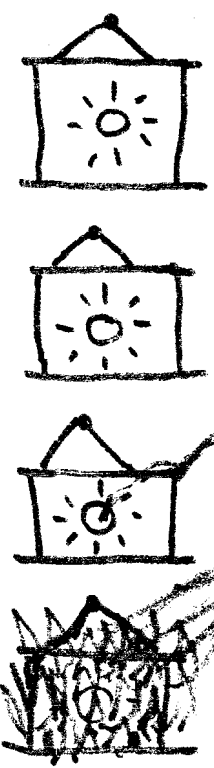

FEZO - WEDSTRIJD

④

MAAK ZELF EEN PASSENDE
CARTOON BIJ DE TEKST

- DE WINNAAR WORDT IN
'T VOLGENDE NR BEKEND
GEMAAKT

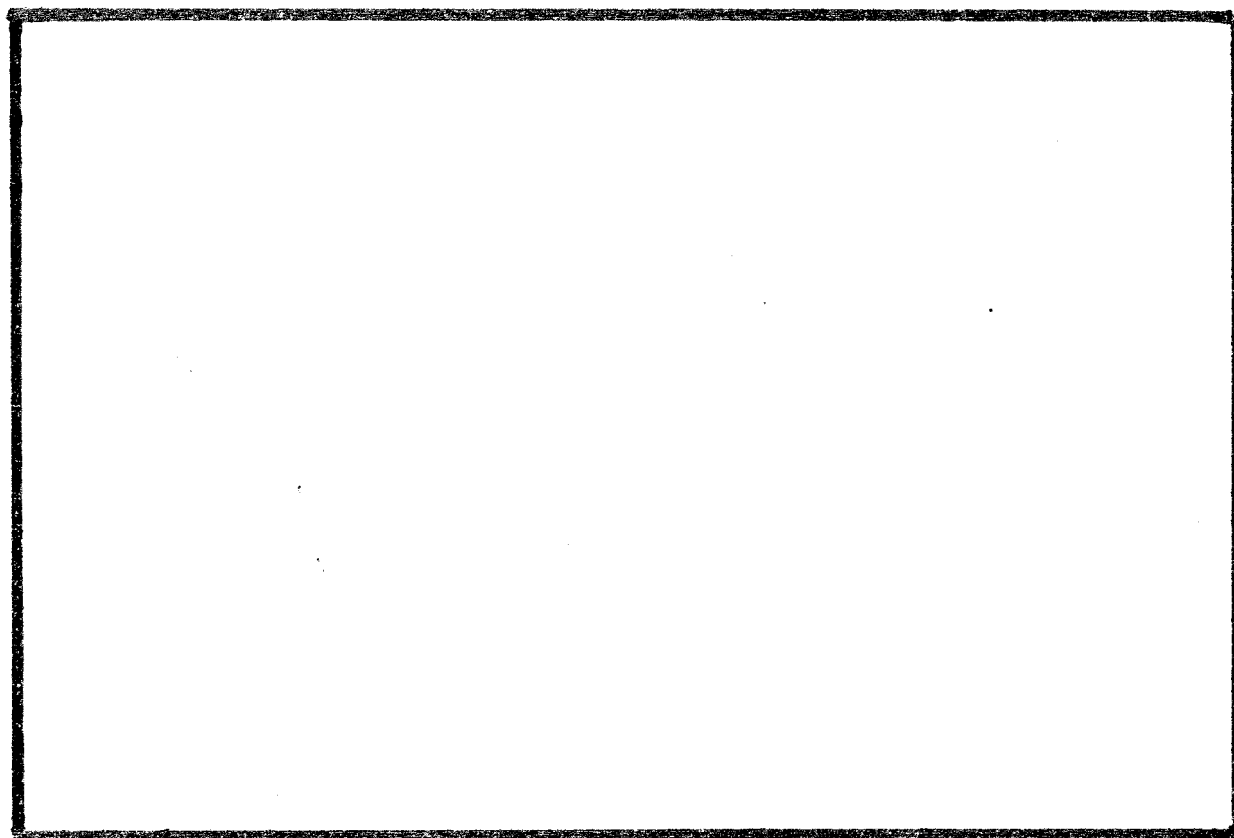

"KUNT U MIJ EVEN
HELPEN?"

VOOR 25 AUGUSTUS
OPSTUREN NAAR:
FEZO P. MONTEUXSTR. 63
7550-EE HENGELO

fezonewsfezonewsfezonewsfezonewsfezonewsfezonewsfezonewsfezonews

DE TIEN FEZOFILMTIPS VAN DE MAAND!

Tip 1: De omkeertruc. Wanneer u een scene filmt met omgekeerde kamera dan verschijnt deze scene later op het scherm ook omgekeerd. Dwz. de hoofden van de personen wijzen naar beneden en de benen naar boven. Monteert u deze scene nu zo dat de personen gewoon rechtop staan, dan ziet u de scene van achteren naar voren. De personen lopen dus achteruit. Met deze truc kan men leuke dingen doen, maar er is een maar... De super 8 film bestaat uit een soort dun celotape waarop de kleuren van de beeltjes als het ware opgespoten zijn. Wanneer men bij deze truc de film omdraait, dan verwisseld de voor- en achterkant ook, zodat de kant met de kleuren nu in de richting van de projectielamp zitten inplaats van richting projectiescherm. Daardoor moeten de kleuren bij het projecteren eerst nog door het doorzichtige celotape. Hierdoor worden deze scenes iets minder scherp dan normaal. Pas deze truc dan ook niet te vaak toe in uw films.

enkele mogelijkheden met de omkeertruc zijn:

a/ Meneer a heeft een hark in de handen. De tanden van de hark rusten op de rug van meneer b. Meneer a trekt (zwaait) zo snel mogelijk de hark achteruit. Eindresultaat: A slaat B keihard met een hark in de rug. Hierop zijn ontelbare variaties mogelijk, zoals: A steekt B met mes. A slaat B met pan in het gezicht. A trapt B in de maag. A springt op hoge muur. ENZ.

Voor de professionels:

Begin de scene met iemand die een mes in de rug heeft. (met een plankje aan een riem bevestigd en de riem verstoppen onder een trui en het mes voorzichtig door het truitje in het plankje steken) Giet wat verdwijnt (verkrijgbaar bij feestartikelenzaken) rond het mes en zorg ervoor dat een onzichtbaar nijlondraadje aan het mes bevestigd is (bv vissnoer). Een medewerker houdt het snoertje strak terwijl u "over de kop" filmt hoe de inkt verdwijnt. Is de inkt verdwenen dan trekt de medewerker het mes keihard uit het plankje. Eindresultaat: Mes vliegt in iemands rug, bloed stroomt uit de wond. Natuurlijk eerst filmen dat iemand het mes gooit. Dat de verdwijnt blauw is is geen bezwaar zolang u ervoor zorgt dat het truitje (of T-shirt) niet wit is.

Laat de spelers een lange scene geheel achteruit spelen waarin ook een klap met bv een hamer op iemands hoofd achteruitgespeeld wordt. Moeilijk maar de moeite waard!



b/ Film bv water uit een kraan, een kind van een glijbaan, een etende man, een pianospeler, een biljarter, een schrijver etc.etc.

Tip 2: De stoptruc. De stoptruc werkt, met een stevig statief, als volgt: Eerst filmt u iemand die een kennis tegenkomt. Dan filmt u dat ze elkaar de hand geven, STOP! De kennis gaat weg maar de ander blijft PRECIES ZO staan, zoals hij stond toen de camera stopte. Film verder dat de overgeblevene zijn hand terug trekt en verbaasd rond kijkt. A springt in de lucht, STOP! 10 meter verder springt A weer in de lucht, maar nu filmt u alleen het neerkomen. Film een lopende hond, STOP! Onthouw de plek waar de hond was toen u stopte en zet een kat op dezelfde plaats neer. Zorg dat een medewerker klaar staat om te filmen en houdt de kat stevig vast, maar zorg wel dat de kat daar geen last van heeft. Zeg tegen de cameraman: "Wanneer ik ja zeg, film." Laat de kat los, spring achteruit en zeg tergelijktijd "Ja!!" ps. Zet de kat in de zelfde richting waarheen de hond voorheen liep. etc.etc.

Tip 3: De eenbeeldjesknoptruc. Hiervoor is eveneens een stevig statief vereist. Zoals gezegd zet u uw camera op de eenbeeldje-knop en stel de camera in op bv een voetpad. Zet een paar schoenen op het voetpad, net buiten beeld. Neem 2 beeldjes. Zet de eerste schoen net in beeld, neem 2 beeldjes. Zet de eerste schoen steeds iets verder en neem steeds 2 beeldjes, net zo lang totdat deze schoen een stap heeft afgelegd. Nu doet u het zelfde met de tweede schoen, maar dan wel een stap verder. Daarna gaat u weer door met de eerste schoen. Zo kunt u ze hele afstanden laten afleggen. Iets meer werk maar een veel leuker eindresultaat krijgt u, wanneer u "een wedstrijd houdt" tussen drie paar schoenen, inklusief prijsuitreiking op een erepodium door een laars. Zo zijn er nog ontelbare mogelijkheden waarbij u letterlijk elk voorwerp kunt laten bewegen, letters kunt laten schrijven, mensen kunt laten rijden, tekenfilms en animatiefilms maken, wolken laten razen, planten uit de grond laten schieten, een kamertje zichzelf laat opruimen etc.etc.

Tip 4: De overvloeier. Heeft u een camera met slechts weinig mogelijkheden? Dan volgt hier een tip die u zeer goed gebruiken kunt. Film scene 1. Scene 1 duurt bv 20 sec. Film scene 2 (ook 20 sec.), maar voordat u scene 2 filmt haalt u de batterijen uit uw filmcamera en doet ze er verkeerd in. Dus +pool wordt -pool en -pool wordt +pool. Film nu 5 sec. lang (dus na scene 1) met de hand voor uw lens (zwart dus). Door de omgekeerde batterijen spoelt de camera uw filmpje 5 sec. terug zonder dat er wat met het beeld gebeurt, vanwege uw hand voor de lens. Nu kunt u scene 2 filmen. U heeft nu een overvloeier gemaakt. Ook met deze truc kunt u fantastische dingen doen. Film eerst 30 sec. lang een plein. Spoel 30 sec. terug en film (batterijen niet vergeten omte wisselen!) een spin op zwarte achtergrond (al het zwart wordt niet mee gefilmt daar uw film reeds eerder belicht is), en dit 30 sec. lang. Als eindresultaat heeft u een spin (reusachtig groot) die over een plein kruipt. Zo kunt u ook titels in uw film laten verschijnen en wat dacht u van een man die midden in de stad door een reusachtige worm wordt achtervolgt? Kortom een fantastische truc!

- Tip 5: Wanneer u uw film aan het monteren bent dan hebt u op een gegeven moment een overvloed van scènes op uw montagebank liggen. Deze scènes moeten natuurlijk op de goede wijze gemonteerd worden. Maarja... Wat was nou scene 1, en was was nou ook weer scene twee. Welnu, al deze problemen zijn eenvoudig op te lossen wanneer u een montageplank maakt. Kosten: Een beetje lijm! U neemt een plankje van bv 1 meter lang en 25 cm breed. Aan de bovenste kant (plank horizontaal gezien) lijmt u ongeveer 25 houten wasknijpers en hangt dit plankje aan de muur boven uw montagebank. Eventueel bekleedt u de binnenkanten van de wasknijpers met tekstiel, evenals het plankje (onder de wasknijpers).
- Tip 6: Bij tip 4 las u al hoe u een titel in een bewegend beeld kunt laten verschijnen. Hier volgt nog een andere mogelijkheid. Neem het stuk film waarop u de titel wilt hebben en zet dat in uw projector. Bauw nu een titelapparaat en projecteer daarop uw filmpje terwijl u tergelijktijd met de camera het projectiebeeld filmt. Het titelapparaat is er speciaal voor om een serie gegevens (bv hoofdrollen, regie etc.) langzaam van boven naar beneden door uw beeld te laten gaan. Voor een enkele titel kunt u net zo goed een vel papier nemen. ZIE TEKENING!
- Tip 7: Ook leuk om te weten is dat u zeer goed van de tv kunt filmen. Zet het beeld van de tv zo contrastrijk mogelijk en doof alle lichten om u heen (zover dat mogelijk is). Zorg dat de rand van het tv-beeld niet te zien is maar houdt de afstand: tv-camera zo klein mogelijk.
- Tip 8: Let op tegenlicht! Wanneer u een volautomatische camera heeft dan moet u uitkijken bij een tegenlichtopname. Wanneer er teveel licht in de lens valt past het diafragma van uw camera zich automatisch bij deze situatie aan, maar dat houdt in dat een eventuele persoon haast niet te zien is. Gebruik in zo'n geval een zonnekap.
- Tip 9: Uw projectielamp heeft bij veel gebruik veel te verduren. Zorg ervoor dat u deze lamp nooit aanraakt, bv bij het erin zetten en zorg er eveneens voor dat u met de projector nergens tegen aan stoot, vlak na de projectie. Houdt eventuele zwarte stukjes in uw film zo klein mogelijk want als de lamp al veelvuldig is gebruikt en wanneer men met de projector vlak na het projecteren ergens tegenaan heeft gestoten, dan kan zo'n zwart stukje net even te veel zijn, waardoor de lamp doorbrand.

TIP 5:

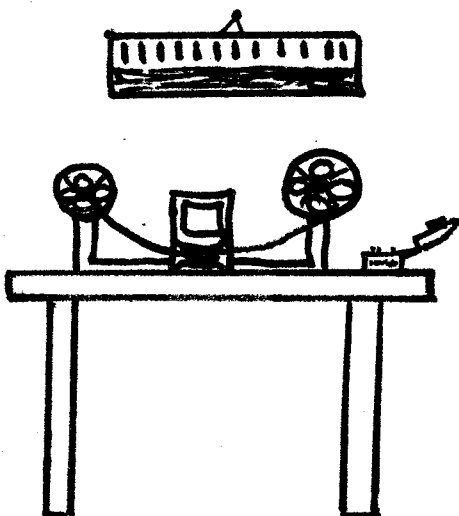

TIP 6:

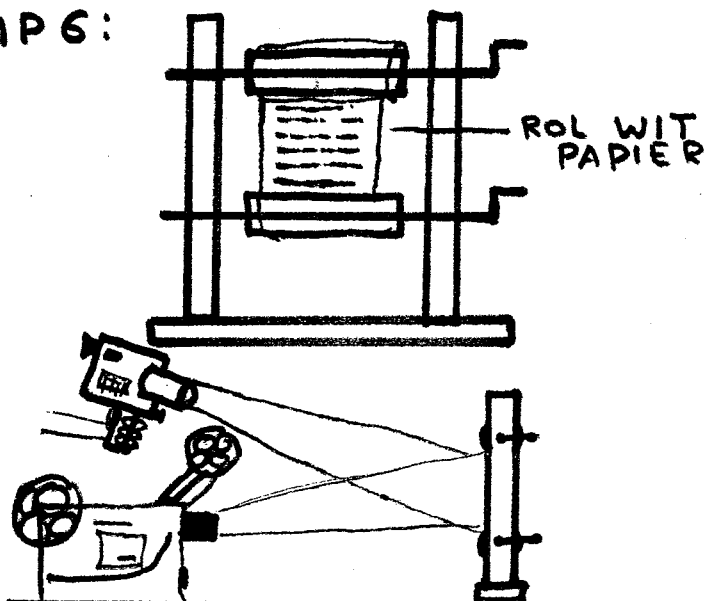

Tip 10: Maak uw films niet te eentonig. Een film waarin men steeds hetzelfde ziet is ronduit saai. Evenals een film waarin je alle gebeurtenissen van te voren kunt voorspellen. Pas daarom af en toe enkele "trucs" toe. Maak gebruik van de mogelijkheden die uw camera u biedt. Gebruik uw zoom! Of zorg voor iets totaal onverwachts in uw filmpje, want dat maakt een film juist boeiend!

THE RETURN OF JAWS!

Het volgende stukje is bestemd diegenen die de film "The return of Jaws" willen draaien...

The return of Jaws is een spectaculaire James Bondfilm, opgenomen in Hengelo en Duitsland. De door ons vastgestelde minimum leeftijd is 12 jaar. De film zelf:

Tom Jackson, een zeer berucht misdadiger, werd in 1977 veroordeeld tot 4 jaar gevangenisstraf (T.J. had weliswaar een enorme straflijst, maar omdat T.J. al drie keer veroordeeld was tot levenslang en iedere keer ontsnapte en de desbetreffende rechter vermoorde, durfde de vierde rechter niet meer te geven dan vier jaar). Tom Jackson besloot de straf dit keer uit te zitten, maar zwoer tevens wraak te nemen op de vijf getuigen van de rechtzitting. 1981 kwam hij vrij. Het eerste wat hij deed was een koffer met heroine ophalen die hij vlak voor zijn veroordeeling verborgen had. Hij ruilde toen de koffer voor geld bij een heroinedealer. Met het geld huurde hij een huurmoordenaar die de vijf getuigen van kant moest maken. De naam van de huurmoordenaar is Jaws. Terwijl Jaws op pad gaat probeert James Bond (008) het recht te laten zegevieren.

Het filmboek van de maand.

Het filmboek van de maand is dit keer "Het smalfilmboek" van Dick Boer. Het boek omvat 172 bladzijden en beantwoordt werkelijk alle vragen die een amateurfilmer kan hebben. Verder bevat het nog vele goed bruikbare tips en is het tevens een boek waar men ook nog wat aan heeft als men een volleerd filmer is.

De film van de maand.

In deze rubriek geven wij iedere keer een korte samenvatting van de inhoud van de, volgens onze mening, beste bioscoopfilm van de maand, gevolgd door een kort commentaar. Aangezien dit het eerste nummer van het blad FEZO is geven wij dit keer twee films.

Bioscoopfilm nr. 1: For your eyes only. De twaalfde James Bond film. De vijfde James Bondfilm met Roger Moore in de hoofdrol is tevens de laatste in de lange rij die geschreven zijn door Ian Fleming, en wel omdat met For your eyes only al zijn verhalen (007) verfilmd zijn. Jammergenoeg kan men als kijker niet heelemaal volgen waar het eigenlijk om gaat. Enkel dat het schip St. George door een ongeluk zinkt, samen met het aan boord aanwezige ATAC-systeem. Een systeem dat vanuit onderzeeërs raketten op steden kan schieten. Het ATAC-systeem dreigt in handen te vallen van de vijand en zoals verwacht moet James Bond 007 dit verhinderen. Door zijn zeer spectaculaire scenes en achtervolgingen is de film het aankijken absoluut waard.

Bioscoopfilm nr. 2: De eerste klap is een daalder waard. De hoofdrol wordt vertolkt door Pierre Richard, die een door agentes geplaagde onbenul speelt. Hij gaat naar een bepaald huis voor een contract voor een speelfilm, maar gaat de verkeerde deur binnen. Eenmaal binnengekomen wordt hem een contract aangeboden, samen met een stapel geld en een foto. Hij tekent het contract in de veronderstelling dat hij de hoofdrol speelt in een misdaad-kommedie en dat de man op de foto zijn tegenspeler is. In werkelijkheid staat in het contract dat hij de man op de foto moet vermoorden met een paraplu die hij meekrijgt en waarin zich een injectienaald met dodelijk gif bevindt. Intussen komt de echte huurmoordenaar bij het adres voor de speelfilm aan en wanneer hij dit door heeft probeerd hij zijn fout goed te maken...

Kort samengevat een film die men beslist moet gaan zien. Een film die niet alleen fantastisch is om naar te kijken maar ook om naar te luisteren dankzij zijn geweldige filmmuziek.

AAN ALLE LEDEN VAN FEZO:

U bent nu lid van FEZO. Goed, leuk, maar wat houdt dat nu precies in? Welnu, daarover gaat het volgende stukje. Als lid betaald u per maand minimaal 1 gulden. Dat klinkt weliswaar erg hard maar dat is het niet. Integendeel zelfs! Voor die ene gulden per maand (pakweg 22 cent per week) heeft u ja kilo's voordelen. Tonnen zelfs! Het ligt aan u zelf of u er gebruik van maakt of niet. Ik noem er maar een. Het gratis meespelen in een FEZO-speelfilm. Ten eerste maakt u op die manier nog eens wat mee, en het is beslist niet ondenkbaar dat u op die manier zelfs beroemd wordt, wanneer de een of andere producent de desbetreffende film ziet en uw acteerpresetaties wel kan waarderen. Ookal omdat een onzer speelfilms waarschijnlijk op tv wordt uitgezonden en wel door een officiële omroep en niet door een tv-piraat. Alhoewel wij beslist niets tegen tv-piraterij hebben. Filmt u zelf dan boft u helemaal. Vooral als u juist nieuwe filmapparatuur wilt aanschaffen kunt u bij ons terecht voor een deskundig advies. U kunt ook onze hulp inroepen bij het maken van een eigen speelfilm. Of u nu hulp wilt bij het monteren, filmen of bij het geven van technisch advies, dat maakt niet uit. Zover dit niet buiten onze mogelijkheden reikt (wat zelden voor zal komen) bieden wij u onze hulp gratis aan. Ook zullen wij binnenkort u de mogelijkheid kunnen geven uw films bij ons te kunnen vertonen, indien u dit wilt. En zo zou ik wel tientallen bladzijden verder kunnen typen, maar aangezien wij kampen met ruimtegebrek in ons maandblad zal in dit maar niet doen. Natuurlijk kunt u telefonisch meer inlichtingen vragen. Langs deze weg vragen wij tevens hulp aan voor ons maandblad. Komt deze hulp er niet, dan is het niet ondenkbaar (hoe spijtig dat ook zijn moge...) dat ons maandblad niet eenmaal per maand kan verschijnen, maar een keer in de twee maanden. Natuurlijk komt dat de leden niet ter goede. Die hulp kan bv worden gegeven door sponsors of door mensen die kunnen helpen bij het drukken van ons maandblad, ik denk bijvoorbeeld aan iemand die aan ons eenmaal per maand een kopieermachine ter beschikking zou kunnen stellen. Tenslotte nog iets: Als u zich misschien mocht afvragen: "Hoezo minimaal een gulden per maand en waarom niet gewoon een gulden per maand?". Dat minimaal een gulden per maand hebben wij er neer gezet zodat men kan geven wat men zelf wil. Ook omdat velen zich bereid toonden ons met meer dan een gulden per maand te ondersteunen.

VAN DE PENNINGMEESTER.

Hier volgt een overzicht van de inkomsten en uitgaven van FEZO van voor Juni (dus de periode waarin we nog geen leden hadden buiten de bestuursleden zelf).

DEBET		CREDIT		
Kas.....	f0,00	-	Filmstatief	f155,00
Sponsors + Bestuur..	f288,75	-	2 x montage plaktapes.....	f 9,50
		-	Nieuwe projectielamp.....	f 29,75
		-	6 kodak filmpjes- 40 asa.....	f 89,70
		-	1 x magnetische filmletters..	f 29,50
		-	1 groene papieren achtergrondf	0,50
		-	1 tube verdwijnt.....	f 2,00
		-	2 dracula gebitten.....	f 1,00
		-	6 rooktabletten.....	f 2,15
		-	1 pakje sterreflikkers.....	f 0,35
-----		-----		
	f288,75 +		f288,75 +	

Dan volgt nu het overzicht vanaf 1 juni tot 1 juli.

DEBET		CREDIT		
Kas.....	f 0,00	-	1 kodak filmpje- 40 asa.....	f 14,95
Leden.....	f 30,85	-	1 serie pasfoto's.....	f 3,00
Sponsors + Bestuur..	f178,95	-	5 kodak filmpjes-40 asa.....	f 74,75
		-	3 kodak filmpjes-40 asa.....	f 44,85
		-	2 kodak filmpjes-160 asa (ab)	f 25,00
		-	1 scriptbord (ab).....	f 0,25
		-	1 filmarchiefkast (ab).....	f 0,50
		-	1 x montage plaktapes.....	f 4,75
		-	2 x maandblad NOVA.....	f 7,90
		-	2 x papierkopieën.....	f 0,50
		-	1 x papierkopieën.....	f 0,25
		-	1 x alarmpistool.....	f 25,00
		-	1 x doosje 6mm kogeltjes.....	f 8,00
-----		-----		
	f209,80 +		f209,80 +	

De zeer binnerkort te verwachten uitgaven.

Filmviewer.....	f100,00
1 x 160 asa envelop.f	7,50
1 pak wasknijpers....	f 1,70
1 kodak filmpje(40a)	f 14,95

HANDTEKENING/PENNINGMEESTER:

H. Omust

HOE HET ALLEMAAL IS GEKOMEN...

1977- Ernst Onrust zet het script voor de film (nooit gerealiseerd) SUPER KILLER in elkaar en richt zeer primitief een filmclubje op. Het verhaal gaat over een huurmoordenaar die de opdracht krijgt de twee zonen van de leider van de hell's angeles te doden. Wegens gebrek aan geld en belangstelling wordt het filmclubje opgeheven.

1981- Begin 1981 ontstaat het idee met een paar vrienden uit de buurt zelf een speelfilm te maken bij de twee hengeloërs F v/d Zande en E Onrust. Het idee blijkt aan te slaan en al gauw bestaat de filmgroep uit vijf personen. Men besluit een filmclub op te richten. Met veel ijver zoekt men naar een geschikte naam. Voorstellen als HAF (hengelose amateur filmclub) en HERO-FF (voornamen van de vijf groepsleden) werden van de hand gewezen. Tenslotte kwam men op het idee de eerste letters van de voornamen van de twee hoofd-oprichters doorelkaar te mixen. Zo ontstond de naam FEZO.

-onze eerste film-

De voorbereidingen voor het maken van onze eerste echte speelfilm vorderden snel alhoewel niet geheel zonder problemen. Enkele ideeën uit Super Killer werden overgenomen en na een kleine vergadering werd besloten tot het maken van een James Bond film. Natuurlijk geen "echte" James Bond film met Roger Moore in de hoofdrol. Dat was ook een van de redenen waarom we onze James Bond film "The James Bond 008 picture" noemden. De titel werd "The return of Jaws". Met de hele groep werd al gauw het script in elkaar gezet. De eerste moeilijkheden kwamen pas met het filmen (velen hadden nog nooit een filmkamera aangeraakt!), bovendien waren we door omstandigheden gedwongen een zeer licht fotostatief als filmstatief te gebruiken enz. enz. Nadat de titels gefilmd waren maakten we enkele zeer leuke opnames... Zo was bijvoorbeeld in de eerste scene een politiewagen te zien naast een parkeermeter en u raad het al; de agenten hadden vergeten parkeergeld te betalen. De film is nu (juni)voor de helft gereed. Het totale aantal spelers, meewerkenden enz. bedraagt totaal ongeveer honderd. Het aantal echte leden bedraagt nu twintig maar groeit snel dankzij de grote ijver van het bestuur.

-het bestuur-

Het bestuur van FEZO bestaat uit de A-leden (vandaar de naam B-lid voor gewone leden.) die elk een aantal functies hebben. De functies zoals ze nu verdeeld zijn:

- E.O.: secretaris, regisseur, kameraman, monteur, commissielid, redaktielid, special effect man.
- F.Z.: voorzitter, vergaderingsvoorzitter, regisseur, kameraman, commissielid, redaktielid.
- F.G.: algemeen adjunkt, regisseur, kameraman, commissielid, redaktielid, akoestische menging.
- H.O.: penningmeester, regisseur, kameraman, commissielid, redaktielid.
- R.O.: materialen, kameraman, commissielid.

-verdere films-

Ondanks dat de film The return of Jaws nog maar voor de helft opgenomen is zijn de voorbereidingen voor verdere films al op volle gang. Ook doen wij aan diverse filmwedstrijden mee. Tevens wil ik hier nog even vermelden dat er op het ogenblik nog een tekort aan acteurs is, dus; wordt ook speler! U weet het toch? 074 772882!

De secretaris.

Wat is hier onloochisch?

Oplossingen kunnen 1 maand na verschijning opgestuurd naar:
secr. FEZO P. Monteuxstraat 63 7558 EE Hengelo (0)

De prijswinnaar wordt in de volgende uitgave van FEZO
Het inschrijfgeld bedraagt fl,- per oplossing.

DE WINNAAR ONTVANGT EEN IJSTAART (bij onvoldoende deelname krijgen diegene
ie reeds betaalt hebben hun geld terug(min. 10)

Tomson duwde dejournalisten opzei en liep naar het reusachtige ruimteschip
Hij voelde zich er erg klein bij, maar hij wist welk een verantwoordelijkheid
er op zijnschouders ruste. Een van zij van 250 astronauten volgde hem en 15
officieren sloten de zij. Dat er voor het eerst in de aardse geschiedenis
ook robots meereisden, die er van te voren al waren ingesmokkeld, wisten de
journalisten niet. Het was een experiment zou de president later zeggen.
Toen Tomson hoorde dat alles "allright" was gaf hij bevel tot vertrek.
Het kolosale schip steeg op. Dit was de eerste weddenschap die Tomson
verloor. Hij hoopte vurig dat hij de weddenschap zou winnen en de invasie
zou slagen, want in dat geval stond hij weer quite. Met een adembenemende
snelheid schoot het schip op FRED af, de achste planeet uit het zonnestelsel
Q. Tomson gaf bevel de scoop te richten. De eerste officier zette de scoop
op universeel. Het enige wat ze hoorden was een luid ge-HGERIEK.
Maar het was wel erg paniekerig, viel Tomson op. "Je bent alleen in als er
reden tot paniek is." Daaruit concludeerde Tomson dat ze reeds van de
invasie wisten. Hij zei echter niets vanwege het experiment. Tien dagen
later kwamen ze aan op een lege planeet. De FREDS waren gevlucht. Toch
gaf Tomson de robots opdracht de gehele planeet te door zoeken.
Ze werkten en Tomson was blij.....

EINDE

EINDE

EINDE

EINDE

EINDE

nood editie nood editie nood editie nood editie nood editie

Aangezien wij een tegenvaller te verwerken kregen doordat de stencil-machine stuk bleek moesten wij iets verzinnen om toch het contact met de leden te behouden. Vandaar dat vanaf heden dit nood-editieblaadje iedere week tot aan het verschijnen van het tweede maandblad uit komt. Hierin staat op een blaadje, aan beide zijden bedrukt, het belangrijkste FEZO-news. Vanzelfsprekend kost het u niets. Dat wij pas zo laat iets konden ondernemen ligt niet aan ons maar aan de drukker. Wij hopen dan ook van drukkerij te veranderen, waarbij u kunt helpen. Dus als u iemand weet die wel voor ons wil kopieëren of stencillen, laat het ons dan alsublieft weten. Tel. 772882 Bij voorbaat dank!

Als onze plannen doorgaan worden we in maart officieel. D.w.z. goedgekeurd door de notaris en ingeschreven bij de kamer van koophandel en fabrieken.

Na 1 januari maakt FEZO zijn tweede grote speelfilm. Dit wordt een sciene fiction film. Als titel is oa al voorgesteld: "Once upon a time in the space..." Wilt u daarin meespelen, bel dan 074-772882. U krijgt in ieder geval een rol, hoe klein deze dan ook mag zijn.

Naast de FEZO-kas hebben we nu ook een aparte kas opgericht, waaruit het officieel worden van FEZO en een geluidsprojector gefinanciert zullen worden. Het bedrag in deze kas is mede dankzij de sociëteit "t zoldertje" en "het hasseler hoes" van f0,00 gestegen naar f161,55. En dat in twee weken! Wij houden ons aanbevolen voor donateurs. tel. 074 772882.

Fezo heeft nu in totaal drie speelfilms gereed.

In chronologische volgorde:

The return of Jaws - 65 minuten.

Den gelijkenis van den barmhartigen samaritaan- 1 minuut, 37 sec.

De achtervolging - 49 seconden.

Na de sciene fiction film zal FEZO een Burt Spencerfilm maken.

In maart zal FEZO, als alles goed gaat, een filmfestival organiseren. Dit festival voor super 8 films is voor iedere filmamateur toegankelijk, tegen een kleine entreeprijs is iedereen welkom. De filmamateurs die met hun films willen meedoen moeten plusminus op zijn minst twee weken van te voren aanmelden. Tel. 772882.

Help ons en maak zoveel mogelijk anderen lid!

Als u wilt kunt u tot de staf van FEZO toetreden. Wij hebben nog enkele voor het materialenteam nodig. Inlichtingen: 772882.

Heeft u een notaris in de familie? Dan zou u ons een groot plezier doen om hem/haar te vragen onze statuten, niet de voorlopige die u binnenkort ontvangt, maar de "echte" waar nu nog hard aan gewerkt wordt, te controleren en goed- of af te keuren.

ZOZ

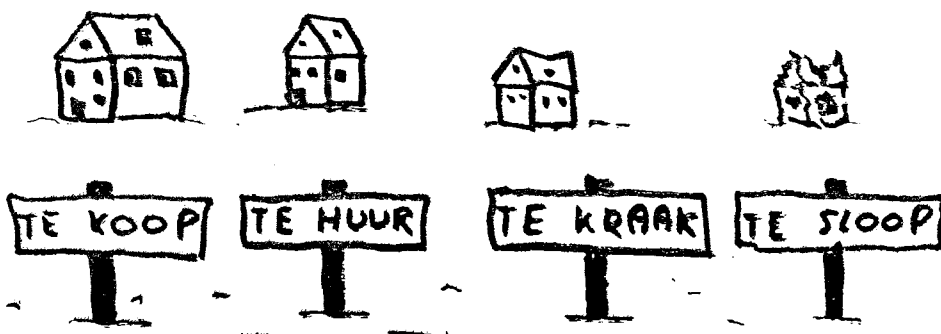

Zoals u in de kranten hebt kunnen lezen deed FEZO mee aan het filmfestival in Borne van CINECLUB BORNE. Helaas niet met The return of Jaws, want die was te lang voor dat festival (max. duur was 35 min.) maar met Den gelijkenis van den barmhartigen samaritaan. Dat we hiermee geen prijs wonnen lag aan het feit dat de film erg kort was vergeleken bij de rest op dat festival en omdat het een film zonder geluid was, alhoewel het feit dat ie door FEZO gemaakt is natuurlijk erg veel goed maakt.

Zoals u al las is The return of Jaws gereed. Hij is nu al twee maal "officieel" te zien geweest. De eerste keer in 't zoldertje" en de tweede keer in 't hasseler hoes. Dat laatste zal u zeker niet ontgaan zijn als u in de hasseler es woont. Naast het feit dat de film nog meerdere malen in de hasseler es gedraaid wordt, is hij ook te zien in diverse andere buurthuizen, clubs ed. in Hengelo, maar ook bij cine club Borne.

Gevraagd door FEZO: 2-de hands filmapparatuur alsook attributen die bruikbaar zijn bij speelfilms zoals kleding, brillen, telefoons ed. U kunt het niet zo gek bedenken of wij kunnen het wel gebruiken.

Speciaal met oog op onze nog te maken sciene fiction film vragen wij kleding die voor dit soort films geschikt is. Ook vragen wij, voor de zelfde film wapens en materiaal dat er "sciene fiction-achtig" uitziet. Als laatste voor deze film vragen wij 2-de hands ruimteschepen of iets wat op een ufo lijkt.

Onder de 300 mensen die de sciene fiction maraton die Lumière hield bevonden zich 4 bestuursleden van FEZO. De sciene fiction maraton duurde 12 uur lang. Vraag: hoe zou het toch komen dat FEZO besloot de Burt Spencer film uit te stellen en eerst aan een sciene fiction-film te beginnen...

De 5 films die gedraaid werden op de sf-maraton waren achtereenvolgens Alien, Future World, Star Wars, The Empire Strikes Back en Close Encounters Of The Third Kind, waarvan de eerste film en de laatste film verreweg de besten waren. Als derde in volgorde van kwaliteit volgt The Empire Strikes Back. Verder valt nog te vermelden dat Future World het vervolg was op WEST WORLD.

Hier volgt een voorlopige samenvatting waar "Once upon a time in the space" ongeveer over zal gaan:

Op een verre planeet leeft het opperwezen GOR. Hij ontdekt dat een aardbewoner (Roger Evers) in de toekomst een uitvinding zal gaan doen die de ondergang van de planeet van GOR en van GOR zelf zal betekenen. Om dit te voorkomen stuurt hij 6 mutanten naar de Aarde met als opdracht de vernietiging van Roger Evers. Onderweg naar de Aarde worden de mutanten aangevallen door een hen onbekend ras... Als u wilt weten hoe de film afloopt moet u wachten tot hij uitkomt of meespelen als acteur. Zoals al gezegt, als u/je belt voor een rol in die film speel je in ieder geval mee!

Weet u het telefoon nummer nog? 074-772882.

Dan nu nog een nieuwtje dat de hele wereld zal schokken:
Na een lang en uitvoerig onderzoek kwam een speciale FEZO commissie tot de volgende konklusie: Sinterklaas bestaat toch!!!



BETER JE VOETEN
WASSEN!

SINT

HET BLAD

NO. 2.
JAARGANG 1

VOOR

FILMAMATEURS

U BENT AL LID VOOR
FL. - PER MAAND

DEC.

F

E

Z

O

- NO. 2 -

MET DIT KEER A

DE 10 TIPS V/D MAAND

FEZO-HUMOR

FEZO NEWS

V/D PENNINGMEESTER

HIERBIJ ONTVANGT U

TEVENS ONZE

STATUTEN (VOORLOPIGE)

FEZO WENST U EEN GELUKKIG OUD JAAR !

Ja, zo gaat dat, voordat men het weet is ie om. Het jaar. Hierbij nemen wij ontroerd afscheid van onze noodeditie. Het ligt in onze bedoeling dat dat een afscheid voor goed is. Dat betekend dus dat u in 1982 12 FEZO-maandbladen gekregen hebt wanneer het FEZO-maandblad van januari 1983 verschijnt. Fezo wenst u natuurlijk niet alleen een gellukkig oud- maar ook een gelukkig nieuw jaar namens het gehele bestuur, bestaande uit :

Het dagelijks bestuur : secretaris : Ernst Onrust
 : voorzitter : Frans van der Zande
 : Penningm. : Herman Onrust
 : alg.adjunkt: Falco Groenescheij

Het staf-bestuur : het dagelijks bestuur
 : 2-de secr. : Allard Veldhuijzen
 : 2-de voorz.: John ter Haar
 : 2-de alg.a.: Ben ter Haar
 : materialen : Robert Onrust



Binnen het bestuur zijn dus nog 2 functies vrij :
2-de penningmeester en ledenvertegenwoordiger.
Een 2-de penningmeester wordt terzijnertijd door het bestuur aange-
wezen en de ledenvertegenwoordiger wordt gekozen op de eerste leden-
vergadering en wel door de leden van FEZO zelf. Iedere lid van FEZO
krijgt tijdig een brief thuis gestuurt of persoonlijk overhandigd met
daarin de datum en aanvangstijd van de ledenvergadering (algemene
leden vergadering) alsmede de agendapunten enz.

Voor diegenen die de noodeditie al kwijt zijn doordat het bijvoorbeeld
weg is geraakt volgt hier een herhaling in zeer ingekorte vorm van
de belangrijkste punten uit die nood-editie en tevens enkele verbetere-
ringen hiervan :

Maart 1982 bestaat FEZO 1 jaar. FEZO houdt dan een filmfestival voor
super 8-filmmateurs waarbij iedereen welkom is. FEZO hoopt in maart
officieel te worden, dwz goedgekeurd door de notaris en ingeschreven
bij de kamer van koophandel en fabrieken. Voor maart maakt FEZO de
psychologische misdäadthriller THE RIGHT TIME FOR KILLING gevolgt
door de sciene fictionfilm ONCE UPON A TIME IN THE SPACE en een
Burt Spencer film waarvan de titel nog niet vast staat. Als voor-
lopige titel houden wij aan : ALWAYS THAT BUDDY... Met al deze films
kunt u meedoen ! Bel FEZO en geef u op voor een dezer speelfilms,
bel 074 772882. Dinsdag 29 januari wordt de film THE RETURN OF JAWS
in de nijverheid gerdaaid en wel in de daar aanwezige tienersoos voor
tieners van 12 tot 16 uit heel Hengelo. Kom ook, als je komt steun je
FEZO !!! Maak zoveel mogelijk nieuwe leden (ieder nieuw lid betaald
, evenals de oude leden- nou ja oude...-, slechts f1,00 per maand voor
zijn lidmaatschap). FEZO heeft nu (20 dec.) 38 leden. Jawel !!!
Wij hopen 1 januari 50 leden te hebben en dat is mogelijk als we op uw
medewerking mogen rekenen.

Volgende maand verschijnt in het FEZOMAandblad een nieuwe rubriek
dat verzorgt zal worden door Ben ter Haar en Falco Groenescheij.
Daarin vind u steeds een schema van een attribuut dat met filmen te
maken heeft. Volgende maand is dat een draadloze microfoon. Tevens
vindt u volgende maand het verslag van de Cineclub Borne wedstrijd.

De secretaris.

voor al uw vragen : 772882 !



FEZO houdt 1 maal per week een bestuursvergadering. Wanneer de besluiten, dan gevormd, door het bestuur dermate belangrijk worden geacht dienen zij te worden vermeld in het maandblad FEZO.

Hier volgt een gebonden verslag van de FEZO-bestuursvergadering van 8 november j.l.:

Er zal een aparte kas worden bij gehouden. Hiervan zal de penningmeester de boekhouding op zich nemen. Deze kas is bedoeld voor de aanschaf van een geluidsprojector. De boekhouding hiervan vertoont alleen een debet-zijde; het fungeert als een spaarpot, het is niet toegestaan er geld uit te halen totdat het bedrag voldoende is voor de aanschaf van een geluidsprojector. Deze kas wordt gefinancierd uit giften van het bestuur, gelden die wij van andere clubhuizen en verenigingen ontvangen voor het draaien van een of meerdere films van FEZO, giften van donateurs, geld verkregen uit een FEZO-reclame- of krantenwijk en gelden uit de opbrengst van bv. de FEZO wedstrijd van de maand, advertenties, inzamelingen, filmavonden en dergelijke...

Wanneer de projector is aangeschaft zal de kas worden gebruikt voor achtereenvolgens de aanschaf van een geluidsfilmcamera, het officieel oprichten van FEZO (volgens een vooraanstaande notaris komt dat op plusminus f300,00) en voor de aanschaf of het huuren van een clubhuis. Het ligt in onze bedoeling dat er per maand een minimum bedrag van f150,00 komt. Bent u simpatisant van FEZO en en denkt u wel wat te kunnen missen dan kunt u dit bedrag aan onze penningmeester toevertrouwen. Elke cent is welkom!!! Naast het verslag van de penningmeester van FEZO zal er een apart verslag over dit "potje" in het maandblad komen zodat ook u kunt zien hoe ver wij iedere maand hiermee gevorderd zijn.

Er is binnen het bestuur nog een functie vrij. Namelijk die van 2-de secretaris. Deze functie zal worden voorgedragen aan de heer A. Veldhuis. Deze kan de functie dan of aannemen of afwijzen. Het bestuur heeft voor de heer A.Veldhuis gekozen omdat zij van mening is dat A.V de meest geschikte persoon hiervoor is.

Maakt u een nieuw lid dan krijgt u de volgende keer het maandblad gratis. Wilt u toch wat geven kunt u dat bv. voor de projectorkas of gewoon als gift.

Naast de kas voor de projector gaat FEZO gewoon door met het maken van films en met het uitgeven van het FEZO-maandblad. Overigens bieden wij u nogmaals onze verontschuldigen aan voor het te laat komen van ons maandblad wegens problemen bij het drukken. Wij hopen met u dat ons maandblad verder normaal iedere maand kan uitkomen.

Bent u bereid iedere maand of af en toe een stukje voor ons maandblad te schrijven dan kunt u zich bij de secretaris aanmelden als redaktielid.

-zie ommezijde-

Zoals u misschien weet, of misschien ook niet, is FEZO opgericht in maart 1981. Daaruit volgt dat FEZO in maart 1982 1 jaar bestaat. Dat moet natuurlijk gevierd worden!!! Daarom willen wij in maart as. een filmfestival organiseren! Hiervoor worden alle film-amateurs uit de regio uitgenodigd. Voorlopig doen alleen films zonder geluid mee, dwz. films met geluid kunnen wel meedoen, maar worden zonder geluid gedraaid en beoordeeld. Mochten wij voor maart al over een geluidsprojector kunnen beschikken dan wordt het alsnog een filmfestival (smalfilm) voor films met en zonder geluid. Het festival wordt gehouden in een zaaltje of, als het weer meezit, in de open lucht (ja, u leest het goed!). Wanneer het in de openlucht gehouden zal worden, zal het festival met het nodige siervuurwerk geopend worden. Voor meer informatie: secr. FEZO tel.:772882.

Verder wordt er door het bestuur dit jaar nog een bepaalde hoeveelheid vuurwerk aangeschaft voor het maken van films. Bv. romeinse kaarsen voor een sciense fictionfilm en astronauten voor een western... Dit vuurwerk wordt door de bestuursleden prive, buiten FEZO om, gekocht en ter beschikking gesteld voor FEZO. Desondanks dient het wel te worden vermeld in het kasboek.

Er wordt binnenkort een rooster opgesteld voor de bestuursvergaderingen die steeds om en om bij een der bestuursleden thuis wordt gehouden.

Ook worden er carte blanches gemaakt (een bestuurslid dat tijdens een stemming afwezig is kan dan zijn carte blanche aan een ander bestuurslid geven. Wanneer hij aan het ander bestuurslid geen speciale aanwijzingen geeft telt diens stem dubbel, hij kan echter ook zijn standpunt over de stemming geven. In dat geval moet de carte blanche houder bij de stemming met de carte blanche daarmee rekening houden) en een kaartenbak met voor elk lid een kaart met diens naam, adres en telefoonnummer alsmede een ledenregister.

In het vervolg wordt er in het maandblad een voorlopige datum voor de ledenvergadering vastgesteld. De leden krijgen echter tijdig schriftelijk bericht over de preciese datum, aanvangstijd, en agendapunten.

FEZO wenst u
een gelukkig
Nieuw jaar

1
9
8
2

Fezo adventures.

Het was op een wonderschone zondagmiddag dat FEZO een bestuurs-vergadering hield. Vol goede moed begaven wij naar een peuterspeelplaats omdat wij uit betrouwbare bronnen hadden vernomen dat het daar goed vertoeven was. De secretaris en de voorzitter gingen op de glijbaan terwijl de algemeen adjunkt en het materialenteam in de zandbak met zand-oliebollen gooiden. En zoals u al vermoedde, van de peuterplaats bleef niet veel over. Enkele ongeruste ouders kwamen "voorzichtig" vragen of we misschien de met een dikke zandlaag (van het oliebollengevecht...) bedekte speelplaats schoon wilden vegen. Natuurlijk deden wij dat graag! Vol goede moed traden wij met een heel magazijn bezems aan. Toen de speelplaats "schoon" was, althans volgens ons, vroegen wij tervegeefs om een gepaste financieele vergoeding.

.....

Wat wij bijvoorbeeld ook merkwaardig vonden was dat boer Hendriks kwam klagen tijdens de opnames van "Den gelijkennis van den barmhartigen sameritaan". Achteraf kregen wij het vermoeden dat de boer misschien kwaad was omdat A.V., een onzer acteurs, een net aangelegd tarweveld met zijn brommer had omgeploegd...

Mocht u trouwens bij het eerste stukje gedacht hebben, "He, ik mis iemand...", dan kan dat wel kloppen want de penningmeester was verhinderd (hij had een zakenlunch bij "Bruintje Beer")...

Dan nog een opzienbarende ontdekking die het bestuur deed: na een gigantische landelijke enquête bleek namelijk dat er waarachtig nog iemand in Nederland woont die nog nooit van FEZO gehoord had. De ongelukkige, die direct na de bekendmaking van dit feit is opgenomen in het Guisniss book of records, is mevrouw Pelleplukker (103) te Boerenstronkenradeel (gemeente Lutjemerheide).

Voor belangstellenden kunnen wij hier vermelden dat er nog een hoofdrol beschikbaar is, en wel voor de film: "De gemartelde..." Speelduur circa 40 minuten.

Uit betrouwbare bronnen hebben wij vernomen dat de wereld nu in het jaat 2013 vergaat, en wel op 19 uur 35, nederlandse tijd, tenzij prof. Jansma in 2759 alsnog de tijd-machine uitvindt, wat op dit moment nog niet geheel zeker is...

Dan nog een paar losse mededelingen:

Het absoluut record verspringen staat op 4 lichtjaar en is gevestigd door astronaut Jonson die na de ontploffing van zijn ruimtecapsulu de ruimte in sprong. Hij is op dit moment nog steeds bezig met het verbeteren van zijn record.

En de laatste mededeling bestaat uit het feit dat er geen mededelingen meer zijn.

Dank u !

FEZO

Bent u al lid van FEZO, maar nog geen filmamateur? Dan moet u **er**vt och eens aan denken een filmcamera aan te schaffen... Maak de eerste stap en laat u niet afschrikken door al die verhalen over filmen als zou het de duurste hobby zijn die er bestaat... Onzin . Maar koop wel met voorbedachte rade! Laat u niet "ompraten" tot een eenvoudig beginnerscameraatje waar u totaal niets aan heeft. Koop direct een volautomatische spiegelreflexcamera met minimaal 4 maal zoom. Het aantal zoom (vergrotingsmogelijkheid) kunt u in de meeste gevallen aflezen in de naam van de camera. Zo heeft de Ricoh super 8 420Z, 4 maal zoom en de Elmo 312-XL, 3 maal zoom. Het eerste cijfer in het getal in de naam geeft dus ,meestal, het aantal zoom weer. Bij de Elmo-312-XL betekend XL dat u met die camera ook tijdens slechte lichtomstandigheden kunt filmen. U hoeft dus voor bepaalde opnames geen 160-asa filmpje te kopen. Zo'n camera heeft slechts een nadeel, je kunt met de camera geen snel bewegend voorwerp, dier of mens filmen.

Goed, u bent nou al een jaar volleerd filmamateur, mede omdat u destijds, toen u uw camera kocht, de hulp in riep van FEZO. U hebt nu in totaal al zon 500 meter film gefilmd en u hebt nu al diverse zogenaamde archiefboxen met volle filmspoeltjes maar toch weet u dat er iets in uw hobby ontbreekt al weet u nog niet wat... Maar daar is FEZO voor. U neemt Kontakt op met FEZO en wij zullen u dan haarfijn uitleggen dat het nu tijd wordt een projector aan te schaffen zodat u de filmpjes ook kunt bekijken... U kunt de projector natuurlijk ook tergelijktijd met de filmcamera kopen, wat wel zo slim was geweest, maar ja, destijds wilde u niet naar het advies wat FEZO u gaf luisteren, omdat u het te duur vond beide in een te kopen, maar nu weet u beter. Nu weet u dat u voor alle problemen en vragen gerust bij FEZO terecht kunt. En wel bij de informatie-dienst van FEZO: 074-772882 Makkelijk te onthouden, niet waar ? Vooral als u in Hengelo woont. Maar dat is ook de bedoeling, dat, wanneer u denkt van "Hoe was dat ook al weer?", dat u denkt van: "O ja, 772882! "

.....

Te koop bij J.Onrust: 1 pot echte honing voor 25 cent !
(wij vragen u echter wel minstens 3 maand van te voren te bestellen want de firma J.Onrust beschikt slechts over 1 bij...)

Te koop bij J.Jansma: 1 doos eieren á 50 eieren voor 50 cent per doos (vroeg bestellen want we hebben maar 1 kip.)

Te koop bij piet: NORMAAL : 3 meloenen voor f1,00
Bij Piet : 1 meloen voor 1 kwartje!!!

De heer Klaassen stelt vanaf heden al zijn schulden beschikbaar. Wie het eerst komt....

Gevraagd: ervenissen. Wordt gratis opgehaald (geen voorrijkosten...)

Hekel aan uw schooldirecteur? Bel Jaws!
Voelt u zich bedriegt? Bel James Bond 008!

.....

VAN DE PENNINGMEESTER.

Hier volgt een overzicht van de inkomsten en uitgaven van FEZO van 1 juli tot en met 1 augustus.

DEBET	CREDIT
Kas..... f 0,00	- 1 filmvieuwer..... f 115,00
Sponsors + Bestuur... f 177,45	- 2 filmspoelen in koffer.. f 13,90
Leden..... f 35,00	- 1 160 asa envelop..... f 7,50
	- 1 160 asa envelop..... f 7,50
	- 1 pak wasknijpers..... f 1,70
	- 1 kodakfilmpje 40 asa... f 14,95
	- 10 papierkopieën..... f 2,50
	- 2 montageplakkers..... f 9,50
	- 2 kodakfilmpjes 40 asa... f 29,90
-----	-----
f212,45	f212,45

Dan volgt nu het overzicht van 1 augustus tot en met 1 september..

DEBET	CREDIT
Kas..... f 0,00	- 2 kodakfilmpjes 40 asa... f 29,90
Sponsors + Bestuur... f 67,70	- 1 kapmes..... f 13,90
Leden..... f 35,00	- 1 rubberen hand..... f 1,50
	- 1 rubberen hand..... f 7,50
	- 1 kunstgebit..... f 0,75
	- 2 kunstgebitten..... f 1,00
	- 1 pak sterretjes..... f 0,45
	- 1 pak sterretjes..... f 0,45
	- 1 rooktablet..... f 0,65
	- 2 flessen ketchup..... f 1,50
	- 2 160 asa filmpjes..... f 27,00
	- 1 plasticen pistool..... f 0,25
	- 1 pakje montageplakkers.. f 4,95
	- 1 revue filmpje 40 asa... f 12,90
-----	-----
f102,70	f102,70

De zeer binnenkort te verwachten uitgaven.

2 160 asa enveloppen.. f 15,00
2 filmborden..... f 1,00
4 kodakfilmpjes..... f 59,80
1 pakje montageplakkers 4,75

HANDTEKENING PENNINGMEESTER:

H. Omst

De tien FEZO-filmtips van de maand.

- 1/ Film nooit zonder batterijen (niet te verwarren met FEZO-humor...).
- 2/ Film nooit met slechte of bijna lege batterijen.
- 3/ Film zoveel mogelijk bij zonnig weer, om te voorkomen dat er een sombere sfeer ontstaat.
- 4/ Voor filmtitels zijn verschillende soorten letters te koop. Wij noemen er twee: magnetische filmletters en letters met plakstrip. Allebei van plastic. De laatsten zijn weliswaar goedkoper maar daar staat tegenover dat de magnetische filmletters langer mee.
- 5/ Om een zogenaamde rijder te krijgen kunt u natuurlijk een karretje maken waarop u een camera kunt monteren. U kunt echter ook vanuit een kinderwagen te filmen, terwijl een ander duwd.
- 6/ Maak uw cameraleens alleen met een uiterst zacht doekje, bv een vaak gewassen zakdoek (wel schoon!), schoon.
- 7/ Wanneer u tegen het aanschaffen van een geluidscamera opziet kunt u ook zowel direct geluid als ook gesynchroniseerd geluid met een eenvoudige maar goede cassette-recorder opnemen. Het enige probleem hierbij is de synchroniteit.
- 8/ Film alleen die dingen die de moeite waard zijn om te filmen.
- 9/ Zorg bij het maken van een speelfilm voor een goed en overzichtelijk script.
- 10/ Leer alle (nou ja, alle....) FEZO-filmtips die tot nu toe verschenen uit het hoofd.

FILMBOEK VAN DE MAAND.....

Het boek 200 geluid filmtips van J.A.Kleyn, bevat 95 blz. Behandeld worden: opnemen met geluid, monteren met geluid, na-synchroniseren, projecteren met geluid en het uitwerken van ideeën. Dat geluidsfilmen voor velen nog een groot probleem is, is bekend. Dit boekje tracht door het geven van korte, op de praktijk gerichte tips deze moeilijkheden op te lossen.

FILM VAN DE MAAND.....

De film van de maand is dit keer "Raiders of the lost ark" met Indiana Jones-de nieuwe held van de makers van JAWS en STAR WARS. Hij draait al vanaf 13 augustus in de bioscopen en gaat, zoals de titel al doet vermoeden over de verloren ark die Jones wil opsporen. Dat het hem daarbij niet gemakkelijk wordt gemaakt zal een ieder duidelijk zijn... Veel spanning en sensatie dus!

Wij weten allemaal dat we in een dure tijd leven. Daar vertellen wij u niets nieuws mee. Maar wat wel interessant voor u is, is dat FEZO een energie-besparingscommissie had samengesteld en de opdracht gegeven had een besparingsprogramma samen te stellen, speciaal voor u! Hier volgen de tien punten waaraan u zich dient te houden voor een besparing van f1000,- per kwartaal (en dat is nog pessimistisch!);

- Ga nooit met minder dan vijf man tegelijk onder de douche. (man is hier neutraal bedoeld-red.)
- Tien keer naar de WC, een keer doorspoelen !
- Was nooit af. - Heeft als voordeel dat bv uw koffie een heerlijke bijmaak krijgt.
- Gebruik zelf geen licht maar tap het licht van de burens af via spiegels in uw tuin.
- Ga voor water naar toiletten van cafe's. Als u met emmers sjouwt, doe dat dan onder een lange regenjas (doorzoek voor een regenjas de zakken van max...) want anders krijgt de cafehouder misschien argwaan...
- Beperk u met eten en drinken bij het nuttigen van brandnetelsoep (resept; Pluk tien tot twintig brandnetels -eerst informeren of ze in het desbetreffende gebied niet beschermd zijn!- ,knip de wortels eraf en ontdoe ze van hun bladen - wilt u voorkomen dat u blaren op uw handen krijgt dan moet u er met uw mond afhalen, u krijgt dan weliswaar twee lippen waar je U tegen zegt, maar een mens kan niet alles hebben, nietwaar?-, vervolgens kijkt u wat u hebt weggegooid, of de stelen ofwel de bladeren. Hebt u de bladeren weggegooid dan bent u het haasje, want die hebt u juist nodig! Gooi dus de stelen weg (u kunt er echter ook eventueel een deurmat van maken) en pak de bladeren uit de vuilmisbak (wat een vertrouwen in de intelligentie van de lezer!-red.), doe ze in een pan (gemoeg te vinden bij grof vuil) kook ze en eet ze op.
- Was uw kleren nooit. Worden ze te vuil, doe ze dan uit.
- Schaf geen planten aan. Die kosten alleen maar water. Heeft u reeds planten in huis, eet ze dan op.
- Koop twee hamsters, een mannetje en een vrouwtje en enkele honderden molentjes. Ga dan met een schroevendraaier naar het station en keer terug met een paar dosijn fiets-dynamo's. Sluit de dynamo's aan op de molentjes, waarin de hamsters kunnen lopen, en wacht tot de hamsters zich mermenigvuldigd hebben, waarna u gratis energie heeft.
- Kook uw eten niet, maar eet het rouw op. Maal uw koffiebonen niet, dan hebt u ook nog iets te kouwen. Ga zo veel mogelijk naar gratis feestjes.

Goed dit zijn ze dan, de tien besparingstips. Het is nu drie maand geleden dat u ze gelezen hebt en u heeft ze goed opgevolgt en zo f1000,- bespaart. Maar wat te doen met het geld? FEZO HEEFT DE OPLOSSING!!! We zullen de dobbelstenen laten bepalen wie het geld krijgt. U maakt zo bovendien nog een mens gelukkig ook ! Daar gaan ze dan, de dobbelstenen; 91.33.75.27 en als laatste 6. En nu de bank waarop u moet storten, even met de naald in de krant prikken.... Bondspaarbank. Dus rek. nr. 91.33.75.276 Bondspaarbank.

P.S.; Dat dit het bankrekeningnummer van de secretaris van FEZO is berust op stom toeval !

FESO* HUMOR...

WAAROM BEN IK KROM?
HOU JE MOND EN SLAAP VERDER!



WAT IS ER MET JOU GEBEURD?

"IK HEB M'N LIDMAATSCHAP BIJ FESO OPGEZEGD..."

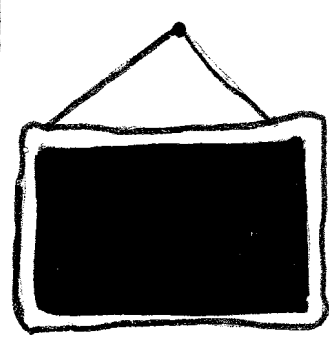

LAATSTE BEWONER VAN DE PLANET * 

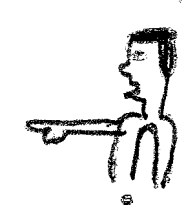

"HAD JE BIJ DEZE SCENE DE LENS DOP VERGETEN?"

BEKEND STAAN ALS DE BONTE WAS!
KLEREN MAKEN DE MOT!

"NEE, IK HAD VERGETEN EEN FILMPJE IN DE CAMERA TE DOEN..."

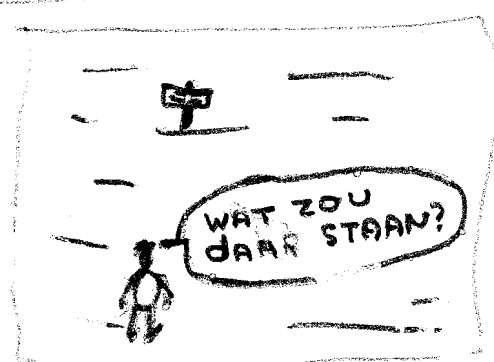

U STAAT IN EEN MIJNENVELD!

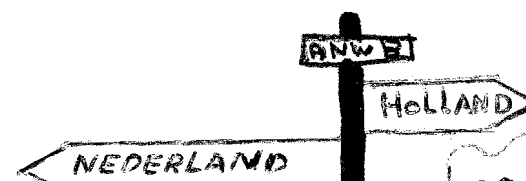

IK WEET BROM!

NU TE KOOP BIJ PIET!
KOGELURIGE KONTAKTLENZEN

SPOR!
ER KAN ER MAAR EEN DE DUURSTE ZIJN...

* S = Z

* : NIET TE VERWARREN MET PLANET KU!



fezo wedstrijd fezo wedstrijd fezo wedstrijd fezo wedstrijd fezo wedstrijd fezo wedstrijd

Veel leden begrepen de vorige wedstrijd niet, mede door de zeer vele typfouten. Daarom verklaren we de vorige wedstrijd voor ongeldig en publiceren we nu dezelfde wedstrijd weer, maar dan zonder typfouten. Nog even de spelregels. Inschrijfgeld bedraagt f1,00 (leden die meededen aan de vorige wedstrijd kunnen hun antwoord, wanneer zij dit willen, laten staan voor deze keer. Zij hoeven natuurlijk niet weer 1 gulden te betalen.) Familieleden en kennissen van leden mogen ook aan de wedstrijd meedoen. De oplossingen moeten samen met het inschrijfgeld binnen 1 maand na publicatie bij de redactie binnen zijn. Schrijf uw oplossing op een stuk papier en doe hem samen met 1 gulden in een envelop. Plak de envelop, voorzien van uw naam en adres, dicht en breng hem naar FEZO P.Monteuxstr.63 Hengelo. U kunt hem ook bij een van de bestuursleden afgeven. De oplossing wordt, samen met de winnaar, in het volgend maandblad bekend gemaakt.

Opdracht: Wat is in het volgende verhaal onlogisch? U moet dus zoeken naar iets in het verhaal waarvan u zegt: "Dat is niet logisch." Heeft u de oplossing gevonden en samen met 1 gulden opgestuurd, dan maakt u kans op een heerlijke ijstaart.

Het verhaal:

Tomson duwde de journalisten opzei en liep naar het reusachtige ruimteschip. Hij voelde zich er erg klein bij, maar hij wist welk een verantwoordelijkheid er op zijn schouders rustte. Een rij van 250 astronauten volgde hem en 15 officieren sloten de rij. Dat er voor het eerst in de aardse geschiedenis ook robots meereisden, die er van te voren al waren ingesmokkeld, wisten de journalisten niet. Het was een experiment, zou de president later zeggen. Toen Tomson hoorde dat alles "allright" was gaf hij bevel tot vertrek.

Het kolosale schip steeg op. Dit was de eerste weddenschap die Tomson verloor. Hij hoopte vurig dat hij de weddenschap, dat de invasie zou slagen, zou winnen, want in dat geval stond hij weer quitte. Met een adembenemende snelheid schoot het schip op FRED af, de achste planeet van het zonnestelsel Q... Tomson gaf bevel de scoop te richten. De eerste officier zette de scoop op universeel. Het enige wat ze echter hoorden was een luid ge-HGERIEK.

Maar het was wel paniekerig, viel Tomson op. "Je bent alleen in paniek als er reden tot paniek is" Daaruit concludeerde Tomson dat ze reeds van de invasie wisten. Hij zei echter niets vanwege het experiment.

Tien dagen later kwamen ze aan op een lege planeet. De FREDS waren gevlucht. Toch gaf Tomson de robots opdracht de gehele planeet te doorzoeken. Ze werkten en Tomson was blij.....

ATTENTIE!
IN DIT NUMMER DE
FEZO-STATUTEN!

THE END!



1982

NO. 1 JAARGANG 2

VOOR FI.- P.MND. BENT U LID

F	E	Z	O
----------	----------	----------	----------

BEL NU! (074) 772882

MET DIT KEER OA:

FEZO - HUMOR

FEZO FILMVOORSTELLING ENT.

FEZO FILMVOORSTELLINGEN :

2 FEBRUARI HASSELER HOES (GRATIS->16j.)

9 FEB. BUUYT EN SPEELTUIN VERENIGING
"DE NIJVERHEID" AANVANG 7. UUR

ENTREE F 1.50 LFT. 12 - 16

FEZO IN MAART :

ALGEMENE LEDENVERGADERING

FEZO'S EERSTE FILMFESTIVAL

VOOR FILMAMATEURS.

- ADVERTENTIE PLAATSEN ? SLECHTS f0,25 voor een kleine advertentie voor leden en voor niet-leden f1,00.
EEN GROTE ADVERTENTIE KOST VOOR LEDEN f0,50 EN VOOR NIET-LEDEN f1,75.
.. .. .

INHOUD : blz. 1: voorkant
blz. 2: inhoud + algemene informatie.
blz. 3: Cine Club Borne Smalfilmfestival - deel 1.
blz. 4: FEZO HUMOR.
blz. 5: Het ingezonden stuk - De castreerder.
blz. 6: Het ingezonden stuk - De castreerder.
blz. 7: Van de bestuurstafel.
blz. 8: Van de bestuurstafel.
blz. 9: De tien FEZO filmtips van de maand.
blz.10: De tien FEZO filmtips van de maand + FILM v/d maand.
blz.11: MAART 1982 - FEZO's eerste filmfestival !
blz.12: Verslag van de penningmeester.
blz.13: Algemene informatie + Filmboek van de maand.
blz.14: De nieuwe FEZO WEDSTRIJD.

Toelichting : Wegens redactionele problemen kwam het technich hoekje deze maand te vervallen.
De castreerder is een ingezonden verhaal van een lid van FEZO die anoniem wenste te blijven, wat we natuurlijk respecteren moeten. Wij hopen dat er in de toekomst meer ingezonden verhalen van leden binnenkomen.

HET BESTUUR. Iemand die regelmatig de gebeurtenissen in en om FEZO volgt weet dat de samenstelling van het bestuur nogal eens veranderd. Nu is het niet zo dat, omdat we nog niet officieel zijn, dit mag, nee, in ons geval moet het zelfs. Iederekeer maken wij de samenstelling weer iets volmakter tot hij perfect is. Datzelfde geldt ook voor de statuten. Omdat ook nog onderzocht moet worden of de functie van FILMCOMMISARIS (over de materialen) wel bestaat omdat twee leden (bestuursleden) hiertegen bezwaar maakten en omdat we van de "2-de functies" af willen (zie ook blz. 13 onderaan) volgt hier de voorlopige samenstelling van het bestuur, waaraan u dus geen waarde aan mag hechten totdat het hele bestuur hierover eens is :

FEZO : bestaat uit : 1 : dagelijks bestuur :
secretaris : Ernst Onrust
voorzitter : Frans van der Zande
penningm. : Herman Onrust
2: bestuur :
dagelijks bestuur :
algemeen adjunkt : F. Groenescheij
ledenvertegenw. : -
commissielid : B. ter Haar
commissielid : J. ter Haar
commissielid : R. Onrust
commissielid : A. Velthuijsen
.. .. .

WORDT LID OF MAAK EEN LID !!!! VOOR ALLE VRAGEN TEL. 772882 !
LEDENBESTAND VAN FEZO, OPGEMAAKT : 15 JANUARI : **46 !**

FEZO 772882

.....

FEZO ADVENTURES / CINE CLUB BORNE SMALFILMFESTIVAL.

Hier volgt een verslag over FEZO's deelname aan het smalfilmfestival dat georganiseerd werd door Cineclub Borne in het Witte Huis in Borne:

Toen we FEZO oprichtten en "The return of Jaws" maakten, lag het ook in onze bedoeling om aan diverse filmwedstrijden mee te doen. Of om een prijs te winnen of om FEZO meer bekendheid te geven. Toen we in het maandblad NOVA (de nova is een overkoepelende organisatie voor amateurfilmclubs en verenigingen die daar lid van zijn maar filmamateurs die zich niet bij een filmclub hebben aangesloten die lid is van de NOVA kunnen zich ook abonneren, maar die kunnen, vooral als ze in Hengelo en omgeving wonen, beter lid worden van FEZO) lazen dat er op zondag 1 november 1981 een filmfestival (Internationaal Filmfestival) werd georganiseerd in Enschede ter gelegenheid van het 15-jarig bestaan van de Film Amateur Club Enschede (FACE, uitspreken als FEZO, zonder O)(ps. FEZO is dus een O beter als FACE...-red.), besloten wij - het bestuur van FEZO- om ook aan dit filmfestival mee te doen en wel met onze film "The return of Jaws". Toen alles besloten was verliet de secretaris de vergaderzaal (de vergadering was natuurlijk aal door de voorzitter voor gesloten verklaard), ging naar huis pakte de krant, sloeg deze open en las dat er op 5 november 1981 een smalfilmwedstrijd werd georganiseerd door Cineclub Borne. Een spoedvergadering werd bijeengeroepen -de bestuursleden dus-. Daarin werd om diverse redenen besloten om in plaats van het FACEfestival maar aan het Cineclub Borne festival mee te doen (nu niet denken dat FEZO bang was voor internationale concurrentie...). Het zat namelijk zo: De wedstrijd van FACE viel op 1 november en die van Cineclub Borne. Nou en, zult u denken, dan is er toch niets aan de hand? Dan doet FEZO toch gewoon aan beide mee? Dat kon dus niet want in de krant stond te lezen dat deelnemers aan het festival van Cine Club Borne hun films voor 26 oktober moesten inleveren zodat we dus niet mee konden doen met het enschedese filmfestival omdat 1 november onze film dan in Borne zou zijn. Goed, FACE uit de agenda geschrapt. Dat was ongeveer begin oktober. En nou dit maandblad, overigens een erg goed maandblad..., niet dichtslaan want het wordt nog veel leuker... Want wat kregen we van de organisator van het festival te Borne op 25 oktober te horen? - enkele uren voordat we onze film zouden wegbrengen... - Ja, sorry dat ik zo laat bel maar je hoeft films die meedoen toch niet van te voren in te leveren. Je kunt ze gewoon op de avond zelf-5 november-inleveren."Een organisatorisch foutje..." En het leuke was dat wij dankzij dat orgasinatorisch foutje anders wel met FACE mee hadden kunnen doen maar nu niet want daar was namenlijk wel een vaste inlevertijd, namelijk 3 weken van te voren. Maar beste lezers, het wordt nog veel leuker! Sterker nog, ik begin pas...

Het was op den zevenentwintigsten des novembers dat de weledele organisator van het fantastische filmfestival in dat mooie, schilderachtige Borne ons zeer beleefd kwam mededelen dat tot zijn grote spijt (hij lag er al weken wakker van...) onze fantastische film "The return of Jaws" niet kon meedoen. Waarop wij zeer beleefd (hierbij willen wij graag het gerucht uit de wereld helpen dat FEZO's telefoon na ons antwoord overspannen raakte...) vroegen, waarom dat niet kon. "Te lang" Te lang! Nou vraag ik u! Onze film zou te lang zijn omdat die 65 minuten duurde (nog steeds trouwens) en ze een maximum tijd van 35 min. hadden vast gesteld nadat er op het laatste moment nog 2 films van 35 minuten binnenkwamen en men anders te veel op het schema vooruit liep... Juist, geacht FEZO-lid, VOORTREKKERIJ DUS !!!

Als FEZO komt te overlijden gaat het batig saldo naar de begravenis...

FEZO HUMOR

Er zitten twee duikboten in een boom te kaarten. Komt er een eiland langs... Vraagt de ene duikboot : "Doe je mee, kaarten?" "Nee, ik moet naar de kapper..."

zeg schat, denk je dat je me aan kan? zeg schat, je bent heel wat van plan dan!



MOP VAN DE MAAND :

Jan: Vanmorgen ging ik even naar mijn tante, nòh en toen ik zo naar hun onzichtbare papagaai keek..... Piet: Die bestaan toch niet? Jan : Ik dacht al, wat praat ie weinig....

Geachte leden. De heer B.ter Haar heeft een apparaat uitgevonden. O, denkt u nu, en? Wel, dit apparaat is in staat nieuwsberichten uit de verre toekomst op te vangen, mist men via de daarvoor bestemde knoppen de juiste tijd intypt, anders zou men het gewone radioprograma van die tijd ontvangen... Natuurlijk konden wij (het bestuur) onze nieuwsgierigheid niet bedwingen en vroegen we aan onze technisch materialen Ter Haar of hij ons het apparaat kon demonstrenen. Dat kon hij... " Nou, ik zou zeggen, kies maar een tijd uit..." "euh... 2048!" "Waarom 2048?" "Waarom niet?" "Goed....." Na aan de nodige knopjes gedraaid te hebben ontvingen wij het nieuwsbericht van 12 uur 's middags: " tuut tuut tuut tuut tuuuuuuuuuuuut..... Dit was het tijdsein van 12 uur. Dit nieuwsbericht wordt verzorgt door A en P. In Japan woedde vanochtend in de japanese afdeling van FEZO, u weet, de beroemde hengelosche film amateurclub, een hefige brand. Gelukkig bleef de schade beperkt tot 2000 hectare... In Delden is men zojuist klaar met het bouwen van een nieuwe FEZOfilmstudio, waarvoor men het hele deldense bos eind vorig jaar gekapt had... Het nieuwe weekblad van FEZO bereikte dit keer een oplage van 7 miljard exemplaren... Op dit ogenblik wordt begonnen met de opnames voor de nieuwe FEZO sciene fictionfilm "QXY" op mars, waarvoor alle steden van Mars moesten worden geevacueerd. Dan nog wat onbelangrijk nieuws: twee uur geleden overleed de president van Amerika. De geruchten gingen dat hij zijn lidmaatsschap van FEZO niet wilde betalen... Het weer: FEZO-filmweer van kwaliteit A volgens de tabel, opgesteld in 2039. Dan nog een verkeersbericht: voor de bioscoop (no.1) in Hengelo staat een fille van 45 kilometer. Ondanks dat zegt de 85 jarige secretaris van FEZO (Ernst Onrust) de drukte wel aan te kunnen... Dit was het nieuws..."

Verbaasd schakkelden wij het apparaat uit. Dat wij zo zouden gaan uitgroeien.....

Brief aan de redaktie:

Beste directeur van FEZO: Wilt u niet voor het raam gaan staan... Daar schrikken de vogels zo van. Ze hebben het al zo moeilijk.....

DOKTER: "Zeg eens AAA"
PATIENT: "Dat kan ik niet."
DOKTER: "Waarom niet?"
PATIENT: "Ik ben analfabeet!"

JUF: "Jantje, je bent een brave borst, dat je keesje geholpen hebt...."
Jantje: "Als ik braaf ben, dan bent u dubbel zo braaf!"

laladidadida, bart van leuwen!

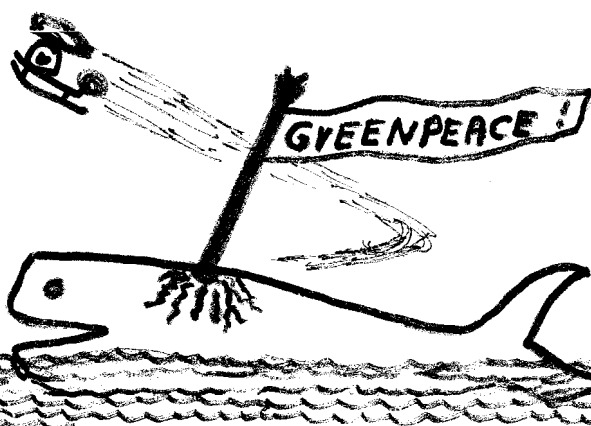

Uit het voorgaande mopje mag u niet afleiden dat FEZO tegen greanpeace is. Daarom:

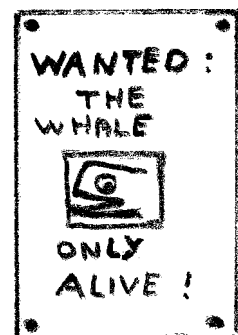

LEEUWEN

Laatst had ik een boeiend gesprek met meneer Franssen (professor in de castratie). Toen de huisdeur eindelijk open ging bracht een employé me naar de professor. Het was een employé die, naar mijn smaak, een, voor zijn leeftijd, verdacht hoog stemmetje had, vond ik terwijl ik bijna over de sjagrijnige kater struikelde.

ik: Misschien een overbodige vraag, maar waar verdiend u uw geld nu mee, als ik vragen mag?

prof.: Met het in opdracht castreren van dieren en voorwerpen.

ik : En voorwerpen?

prof.: Eh... Jazeker! Waarom niet?

ik : Daar zegt u me wat... Ja, waarom ook niet? Ach..... Ik ben ja gek! Natuurlijk kan dat niet! U maakte zeker een grapje neem ik aan...

prof.: Nou ja, als u het niet geloven wilt dan moet u dat zelf maar weten, maar het is wel zo!

ik : Nou, nou, u hoeft niet gelijk zo kwaad te worden, Goed! Ik geloof u! Mag ik u dan vragen wat het laatste voorwerp was dat u castreerde?

prof.: Een lantarenpaal!

ik : Een lantarenpaal?

prof.: Een lantarenpaal!

ik : Kunt u daar wat meer over vertellen?

prof.: Natuurlijk wel! Waarom niet? U begrijpt natuurlijk wel dat je alleen manlijke lantarenpalen kunt castreren. Welnu! Daar hebben we reeds ons eerste probleem! Ons probleem is namelijk: hoe zie ik of een lantarenpaal manlijk of vrouwlijk is... Welnu, dat is zeer eenvoudig! Men begeeft zich des nachts, met een hamer op zak, naar de des betreffende lantarenpaal, in de hoop dat deze brandt. Nu neme men een aanloop en geve er een enorme trap tegenaan! Gaat de lantarenpaal uit dan is ie vrouwlijk. Blijft ie echter branden dan is ie mannelijk. In ons geval blijft hij dus branden. Nu komen we tot het castreren van de paal. Ook dit is zeer eenvoudig. Men klimt in de lantarenpaal(en komt u er dan pas achter dat u een schroevendraaier vergeten bent, dan bent u wel erg dom geweest!) en schroeft dan plastic-kap eraf. dan pakt men een hamer en slaat daarmee de lamp stuk. Tenslotte schroeft men de kap weer op de lamp en schön is de lantarenpaal gecastreerd!

ik : Aha!

prof.: Jazeker!

- ik : Is uw werk gevaarlijk?
- prof.: In zekere zin wel. Een collega van mij (dr. Ballinga) is omgekomen bij het castreren van een olifant en mijn vader brak een been nadat hij een giraf gecastreerd had, maar verder valt het wel mee.
- ik : Wat was uw moeilijkste opdracht?
- prof.: Hmmm... Goeie vraag, goeie vraag. Eum.....
 Jaaa, dat was geloof ik het castreren van gas. Ja. Ik herinder het me nog goed! Aanvankelijk beschouwde ik het als hopeloos geval, maar als u me beter zou kennen dan wist u nu dat het me uiteindelijk toch gelukt is, want wij zijn echte doordouwers. Wij van onze familie weet u... Neem nou bijvoorbeeld Jan Karel. Hij begon als postbode maar heeft het tenslotte toch maar mooi eventjes tot directeur gebracht (weliswaar van een viskraampje op de markt, maar toch... Directeur is directeur, nietwaar? Vind ik ook!). Jammergenoeg leeft hij niet meer. Ik zal nooit vergeten hoe wij in de begravenis-aula zaten te wachten! Midden in de troep! Dat kwam namelijk zo: Die dag daarvoor had er, voor de aula een verkeersongeluk plaats gevonden, waarbij een vrachtwagen, die eventevoren achter de twee verongelukte auto's reed, een kettingbotsing had willen verhinderen door het stuur om te draaien. Daarbij reed hij echter dwars door de voordeur van de aula en kwam door de hoofdgang via de tuin weer op straat terecht. Later bleek dat de bestuurder te veel gedronken had. En wel van een wijn die tegenwoordig niet zo veel meer verkocht wordt. Dat komt namelijk door.....
- ik : Professor!
- prof.: Ja? Wat is er mijn zoon?
- ik : Ten eerste ben ik uw zoon niet en...
- prof.: Dat heb ik ook niet beweerd.
- ik : ...en ten tweede geloof ik dat u iets van het onderwerp afweek...
- prof.: O, in dat geval: neem me niet kwalijk, maar ik laat me wel eens vaker gaan. Waar was ik dan gebleven?
- ik : U zei dat het u uiteindelijk toch gelukt was het gas te castreren en nou wil ik wel eens weten hoe u dat gedaan hebt...
- prof.: O, ja. Ik heb het gas laten kondenseren en heb het in een reageerbuisje opgevangen. Daar het ook met vloeistoffen slecht castreren is heb ik het laten bevriesen. Heel voorzichtig heb ik toen het ijs uit het reageerbuisje gehaald en heb er, met een pincet, op goed geluk, een stukje afgenomen en klaar was Kees! Maar dat is voor u natuurlijk allemaal niet zo interessant. Maar daar komt nu verandering in. Hoor je de deurbel gaan?
- ik : Ja?
- prof.: Dat is een patiënt die ik ga opereren! U mag toe-kijken!

Toen de deur open werd gedaan glipte ik langs de patiënt het huis uit, de straat op. Ver, ver van de professor!

VAN DE BESTUURSTAFEL...

In de rubriek "van de bestuurstafel" verschijnen steeds die beslissingen -gemaakt tijdens een bestuursvergadering- waarvan wij denken dat de leden hiervan op de hoogte moeten worden gebracht of omdat het ons nuttig lijkt.

Vergadering van 4 december 1981

Deze vergadering was een zogenaamde script vergadering. In deze vergadering hadden wij het vooral over de nog te maken sciense fiction film "Once upon a time in the space", waarover u al het een en ander hebt kunnen lezen in onze noodeditie en in ons vorige maandblad.

Het script voor Once upon a time in the space werd geschreven door Ernst Onrust. Voorwie onze noodeditie niet ontving volgt hier de korte inhoud van Once upon a time in the space:

Ergens, diep in ons melkwegstelsel op de planeet MELOCK, leeft een wezen van suprieure intelligentie, GOR! GOR ontdekt dat een zekere Roger Evers van de Aarde in de nabije toekomst een uitvinding zal gaan doen die de dood voor GOR zal betekenen. Om dit te voorkomen stuurt hij een groep mutanten (defenitie van een mutant : Een levend wezen die handelt in de geest van een hoger wezen, in dit geval heeft GOR dus de macht over een hele groep mutanten waardoor de hele groep mutanten eigenlijk maar uit een persoon bestaat: GOR !) naar de Aarde met de opdracht Roger Evers te doden. De mutanten, die weer opgewekt werden na lange tijd ingevroren te zijn geweest. De mutanten begeven zich naar een ruimteschip en stijgen op. Maar voor zij op Aarde aankomen worden zij aangevallen door vijanden van GOR die willen verhinderen dat de mutanten Roger Evers doden. Wilt u weten hoe het afloopt ? Dan zult u moeten wachten tot de film af is en wij hem vertonen, of u meldt zich aan als speler. Wij hebben acteurs nodig voor de mutanten, de vijanden van GOR, GOR zelf, Roger Evers en zijn vriend / vriendin, en nog enkele andere rollen die we hier niet vermelden omdat we in dat geval te veel van de inhoud van het verhaal zouden moeten prijsgeven.

Zoals u waarschijnlijk wel weet zou dit onze tweede grotere speelfilm worden, maar door een kleinigheidje kon dit niet, omdat we voor maart onze tweede grote film af wilden hebben : In het script kwam een voor het verhaal belangrijke scene voor die zich afspeelt in het water. In deze scene zijn twee personen in het water aan het vechten en zo'n scene kun je natuurlijk moeilijk in februari filmen. In deze vergadering werden ook diverse dias met onderwerpen uit de astronomie (sterrenkunde) bekeken en besloten of deze geschikt waren om voor de SF-film gebruikt te worden als achtergronden. Uit diverse onderdelen is inmiddels al een ruimteschip gebouwd...

Denkt u overigens dat het script te moeilijk verfilmbaar is ? Dan kent u FEZO nog niet...

.....
: : : : :
: : : : :
: : : : :
.....

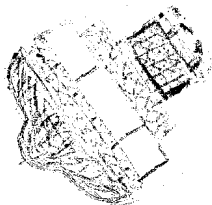

Doordat de film Once upon a time in the space niet door kon gaan voor maart moest er natuurlijk een vervangende film voor gevonden worden. Toen herinderde het bestuur zich dat Ernst Onrust enkele maanden voor de desbetreffende vergadering een script had bedacht dat wanneer het verfilmd zou worden een prachtige film zal opleveren. Maar toen werd er niet serieus op doorgegaan omdat de film met geluid moest worden opgenomen vanwege zijn vele dialogen, en dat konden we toen nouevenmaal niet. Maar dat is nu anders. Wij hopen voor begin van de opnames van deze film, die dus i.p.v. Once upon a time in the space eerst wordt gemaakt, al zelf geluidsapparatuur te hebben, maar zoniet dan kunnen wij toch van een geluidsfilmcamera en van een geluidsfilmprojector gebruik maken, totdat wij zelf over deze middelen beschikken. En dat zal niet lang meer duren. Ook van deze film de korte inhoud, of eigenlijk de kort samengevatte inleiding en het begin van de film want evenals bij de eerdergenoemde SF-film willen wij de spanning niet wegnemen voor wanneer de film gedraaid wordt. :

Thijs vermeer wandeld door de stad, duidelijk met een bepaald doel. Hij zoekt Felix Braun, een oude kennis van hem, op. Bij het huis van Felix aangekomen belt hij aan. Felix doet open, staart Thijs even verbaasd aan, maar schudt hem dan de hand en zegt: "Kom binnen..." Thijs hangt zijn zwart jasje op, maar laat zijn witte handschoenen aan. Dit valt Felix echter niet op. Ze eten en drinken wat.

Een tijdje later:

Felix : Vorige week had je me beloofd over je nieuwe uitvinding te vertellen...

Thijs : Je hebt toch hoop ik niemand verteld dat ik een uitvinding heb gedaan he ?

Felix : Natuurlijk niet! Wat denk je wel...

Thijs : Goed ! Ik heb hem toevallig bij me...

Ook voor deze film zoeken wij nog acteurs. Voor beide films kunt u wanneer u graag wil meespelen ons intussen al overbekende telefoonnummer draaien/drukken: 772882. Voor deze film zijn de volgende rollen nodig (geen behangrollen maar acteerrollen...):

Thijs, de vrouw van Thijs, Felix, een agent en diverse mensen die moeten fungeren als omstanders bij een bepaalde scene- die hoeven dus niets anders te doen dan daar te staan... Wanneer u wilt weten wat voor een soort film het is: het is een psychologische misdaadthriller. De titel gaat waarschijnlijk worden: The right time for killing.

29 december 1981 :

Fezo gaat een eigen bankrekening openen op naam van de penningmeester. De geluidsprojector die FEZO gaat aanschaffen wordt waarschijnlijk de REVUE 310 en wel omdat die als eindresultaat "goed" had bij een test door de consumentengids en omdat hij naar verhouding goedkoop is. Leden mogen hun kontributie vooruit betalen (bv een kwartaal of een half jaar), maar dit is niet verplicht. Wordt FEZO opgeheven kan een lid zijn vooruitbetaalde contributie echter niet terugvragen. Maar leden wees gerustgesteld: DE KANS DAT FEZO OPGEHEVEN WORDT IS KLEINER DAN DE KANS DAT WATER BIJ EEN TEMPERATUUR VAN 0 GRADEN CELCIUS VERDAMPT !

30 december zal een filmpje worden aangeschaft voor het verbeteren van de pokerscene uit de film THE RETURN OF JAWS. Streefmaand voor de ledenvergadering is FEBRUARI. Voor deze vergadering waar alle leden een uitnodiging voor krijgen moet de secretaris stembriefjes maken : Er wordt dan onze ledenvertegenwoordiger gekozen.

Attentie best FEZO-lid, wanneer u denkt dat u weinig inspraak hebt vanwege die ledenvertegenwoordiger dan kunnen wij u gerust stellen: De ledenvertegenwoordiger is er om de afstand (mocht die er wezen) tussen de leden en het bestuur te overbruggen en hij is er voor leden die een probleem hebben dat met FEZO te maken heeft en niet weet waar hij hiermee heen moet. De ledenvertegenwoordiger geeft het probleem dan door aan het bestuur.

De TIEN FEZO FILMTIPS VAN DE MAAND.

- 1: Met een zogenaamde voorzetlens kunt u opnames van zeer dicht bij maken. Let echter goed op want bij sommige filmcamera's kan men praktisch niet zien of er nou wel of geen voorzetlens op zit, wanneer men er niet op let zodat de kans groot is dat uw volgende opnames verknoeid zijn wanneer u bv een voetbalwedstrijd met de voorzetlens filmt. Dus, voordat u door het oculair kijkt of u kunt filmen eerst controleren of van buiten alles klopt.
- 2: Misschien een overbodige filmtip, maar film zo veel mogelijk op een stevig statief.
- 3: Film, bij het maken van een speelfilm, pas als alle acteurs in beweging zijn (lijkt logisch, maar wordt vaak vergeten.).
- 4: Een 160 asa filmpje is er weliswaar voor gemaakt om te filmen onder slechte lichtomstandigheden, maar dat wil niet zeggen dat u er niet mee overdag's kunt filmen. U moet het beschouwen als een 40 asa waarmee u ook onder slechte weers- en lichtomstandigheden nog uitstekend kunt filmen. Een kenmerk van de 160 asa is dathij een grovere korrel heeft, wat zeer be-
sluit geen nadeel voor de filmkwaliteit hoeft te zijn. Vaak zijn 160 asa filmpjes gezelliger om naar te kijken.

FEZO!

De kleuren (bij 160 asa) komen vaak het beste uit als u filmt terwijl het regent (pas er wel voor op dat uw camera niet nat wordt).

- 5: Wanneer u, binnenshuis, wilt filmen onder zeer slechte lichtomstandigheden en u vindt zwart-wit geen bezwaar (of wanneer u, binnenshuis met een zeer dik filter wilt filmen - zal zelden voorkomen -) kunt u zelfs met 400 asa filmen. Voor buiten is dat 200 asa en daarmee kunt u bijvoorbeeld opnames maken in maanlicht.
- 6: Wanneer u binnenshuis filmt en u gebruikt daarbij een filmzon, zorg ervoor dat het licht dan niet direct op de acteurs valt, omdat dit een zeer flets effect geeft. Laat het licht daarom via de muur of de zolder op de spelers of het gefilme vallen. Wat natuurlijk ook kan is de filmzon niet op de camera plaatsen maar ervoor te zorgen dat er een is die de camera bediend en een die de filmzon bediend, maar dan onder een andere hoek.
- 7: VERWISSEL UW BATTERIJEN TIJDIG ! Want wanneer u de batterijen erin laat zitten als de batterijmeter aangeeft dat de batterijen hun einde naderen, kunt u weliswaar nog relatief lang door filmen, maar de kans is dan vrij groot dat er gebreken ontstaan. Zo kan het zeer goed voorkomen dat uw camera de ene scene wel opneemt en de andere weer niet. Dat komt dan doordat het filmpje dan slipt. Alhoewel men dit meestal wel kan horen omdat de camera dan een "gek" geluid maakt. Dat het filmpje "slipt" (de filmstrook wordt dan ergens in de camera geblokeerd terwijl het motortje doorloopt, wat goed te zien is, als men het desbetreffende filmpje bekijkt, aan de slipspo-
ren) wil overigens niet anlijd zeggen dat de batterijen bijna op zijn. Wilt u zeker zijn dat zoiets niet gebeurt dan moet u, wanneer u het filmpje net in de camera gedaan hebt, even met de knokkel van uw wijsvinger tegen het filmpje aankloppen waar-
door het filmpje los komt te zitten.

- filmtip 8 : Film, wanneer u filmt met een niet-automatische filmcamera, nooit met de lensdop op de lens (niet te verwarren met FEZO humor).
 - filmtip 9 : Wanneer u voor het eerst gaat filmen, gebruik dan eerst een proeffilmpje om mee te experimenteren en om uw camera beter te leren kennen en probeer dan pas een echte film (speelfilm of een verslag van een "uitje") te maken, dat voorkomt het risico dat u met uw eerste filmpje bijvoorbeeld gelijk een belangrijke gebeurtenis wilt filmen, waarbij het risico groot is dat dat mislukt.
 - filmtip 10: Maak niet te veel lange films, dat voorkomt verveling bij uw publiek (dit geldt overigens niet voor speelfilms). Korte films zijn vaak veel boeiender.
-

FILM VAN DE MAAND

Film van de maand is dit keer Jeffrey Bloom's griezelthriller "Blood Beach", een film die best vergelijkbaar is met een onderaardse Jaws. Een zonovergoten strand -ditmaal in Zuid Californië- wordt geplaagd door een aantal mysterieuze verdwijningen van arge-loze badgasten.

De toeschouwer weet al meteen dat de schuldige niet een grote witte haai is, maar een geheimzinnig monster, dat onder de grond leeft en zo af en toe een uitstapje maakt onder het strand om zijn prooi naar beneden te zuigen of deerlijk te verminken. De havenpolitie staat aanvankelijk voor een raadsel. Eerst verdwijnt een dame van middelbare leeftijd onder het zand. Haar trouwe hondje wordt met afgebeten kop gevonden, een jong meisje wordt nog net aangevreten uitgegraven en zo vallen er nog een zestiental slachtoffers voordat het hol van het monster -in de kelder van een afgebrand hotel- wordt ontdekt en door de cynische sergent van politie Royco (goed gespeeld door Burt Young) met explosieven letterlijk verpulverd wordt. Helaas heeft het monster de zelfde eigenschappen als een regenworm. Kleine deeltjes kunnen een eigen bestaan leiden en spoedig is het strand onveiliger dan ooit. We kunnen dus nog een vervolg verwachten. Jeffrey Bloom is geen Spielberg, maar hij houdt met onheilspellende muziek en een aantal schokeffecten -verschrikte katten en krijsende meeuwen- de spanning er wel in.

De film die het deze maand net niet haalde als film van de maand is Andre van Duin's film "Ik ben Joep Meloen..." Ondanks de vele kritieken die de criticus op deze film hebben is het een prachtige film om naar te kijken. Het zal dan ook wel zo wezen dat criticus betaald worden om kritiek te hebben en daardoor niets goed mogen vinden ook al is het buitengewoon goed zoals in dit geval Ik ben Joep Meloen. Om u een voorbeeld te noemen, die scènes die door de heren criticus als de slechtste uit de film werden betiteld waren het meest succesvol, dwz daar werd het meest om gelachen. De film gaat over een pianostemmer wiens vriendin er met een ander vandoorgaat. Dit kan hij (Joep Meloen) niet verwerken en daarom neemt hij een kloek besluit, hij huurt een huurmoordenaar om zichzelf te laten vermoorden. Later besluit hij er zelf maar een eind aan te maken door in de gracht te springen. Vlak voordat hij springt springt er een vrouw aan de overkant die ook zelfmoord wil plegen. Ze redden elkaar en de vrouw komt in het ziekenhuis terecht. Een journalist van een groot nederlands dagblad heeft veel interesse voor hen en beloofd hen dat ze mee zullen doen aan een songfestival. Dan volgen nog vele komische avonturen waarbij Joep Meloen ook nog eens de huurmoordenaar en de geliefde van de vrouw die zelfmoord wilde plegen van zich afhouden.



MAART 1982 - FEZO'S EERSTE FILMFESTIVAL !

AAN AL DIE GENEN DIE OOIT IN HUN LEVEN EENS EEN FILM HEBBEN GEMAAKT : OF DAT NU EEN VAKANTIEFILM, EEN DOCUMENTAIRE, EEN ANIMATIE- OF EEN SPEELFILM IS DAT MAAKT NIET UIT. LAAT U MET DIE FILM INSCHRIJVEN VOOR HET FEZO FILMFESTIVAL IN MAART. DIT KAN ZOWEL SCHRIFTELIJK, TELEFONISCH ALS OOK MONDELING BIJ EEN DER BESTUURSLEDEN GEBEUREN! HET TELEFOONNUMMER IS HIERVOOR 772882 IN HENGEL0 (074). EN DENK NIET DAT UW FILM GEEN KANS MAAKT WANT DAT KON BEST WEL EENS MEEVALLEN OMDAT DIE FILM DIE U MISCHIEEN AL DERTIG KEER GEZIEN HEBT VOOR EEN ANDER BEST LEUK KAN ZIJN. BOVENDIEN GAAT HET ER IN EERSTE INSTANTIE OM DAT U MEE-DOET EN ZIET WAT ANDERE FILMAMATEURS ER VAN TERECHT BRENGEN. OM DE HOGE KOSTEN EEN BEETJE TE DEKKEN VRAGEN WIJ EEN INSCHRIJVINGELD VAN 2 GULDEN DE MAN/VROUW. BIJ DEZE 2 GULDEN IS AL DE ENTREEPRIJS VOOR HET FESTIVAL INBEGREPEN ZODAT U DIE DAN NIET MEER HOEFT TE BETALEN. BOVENDIEN GELDT DIE 2 GULDEN NIET PER FILM DUS WANNEER U DE 2 GULDEN BETAALD HEBT KUNT U ZOVEEL FILMS MEE LATEN DOEN ALS U WILT TENZIJ DE AVOND DAN TE LANG GAAT DUREN! HEBT U NOG VRAGEN DAN KUNT U HET BESTE EVEN OPBELLEN. HET TELEFOONNUMMER WEET U AL : 772882!

DE PRECIECE PLAATS, DATUM EN AANVANGSTIJD KOMT IN HET VOLGENDE MAANDBLAD TE STAAN EN BOVENDIEN KRIJGT IEDEREEN DIE BELANGSTELLING HEEFT APPART BERICHT !

VOOR DE DRIE BESTE FILMS ZIJN EN DRIE MOOIE PRIJZEN BESCHIKBAAR!

DOE MEE EN STEUN FEZO !

HET FILMFESTIVAL IS VOOR IEDEREEN UIT HENGEL0 EN OMSTREKEN ! MEN HOEFT DUS GEEN LID VAN FEZO TE ZIJN !

HIER VOLGT ALVAST EEN GERUSTSTELLING VOOR ALLE FILMAMATEURS : FEZO VERTOONT WELISWAAR EEN PAAR EIGEN PRODUKTIES VOORAF MAAR DIE TELLEN NIET MEE VOOR DE WEDSTRIJD.

Met de jurering wordt rekening gehouden met :

- . De apparatuur waarmee de film gemaakt is.
vb: Bij twee films van gelijke kwaliteit wint die film die met de slechste apparatuur gemaakt is.
- . Hoe de film gemonteerd is.
vb: Zitten er geen lange saaie, totaal overbodige scenes in. Klopt de volgorde van de scenes wel.
- . De lengte van de film in verhouding tot de kwaliteit.
vb: Bij twee films van gelijke kwaliteit wint de langste film. Als een veel langere film maar iets slechter is dan een zeer korte kan deze toch van de zeer korte winnen omdat het zeer moeilijk is om een lange film zeer goed te maken. Een zeer korte film kan zo goed zijn dat die van alle lange films wint.
- . Er wordt ook naar gekeken wie de film gemaakt heeft.
vb: Een goede film van een filmamateur met tientalle jaren ervaring kan verliezen van een film van een pas beginnend amateur wiens film maar iets slechter is.
- . De belichting en het verhaal van de film. En tenslotte de film zelf.

AL DEZE PUNTEN ZORGEN VOOR EEN PERFECTE JURERING WAARDOOR DE WINNAAR OOK INDERDAAD DE WINNAAR IS. DE VOORBEELDEN BIJ DEZE PUNTEN ZIJN NATURELIJK UITZONDERINGEN OP DE REGEL.

DE JURY BESTAAT UIT BESTUURSLEDEN VAN FEZO EN DAAR FEZO ZELF NIET MEEDOET IS DE JURY VOLSTREKT NEUTRAAL. HEBT U EEN FILM GEMAAKT ? OF MISCHIEEN MEERDERE DIE IN AANMERKING KOMEN ? DOE MEE !!!!!!!!!!!!!!!

VERSLAG VAN DE PENNINGMEESTER
 VERSLAG VAN DE PENNINGMEESTER
 VERSLAG VAN DE PENNINGMEESTER

Met dit maal ook een bericht over de speciale kas voor de geluidsprojector.

1 september 1981 - 1 oktober 1981

DEBET

Kasf 0,00 -
 Leden - donateursf 22,50 -
 Bestuurf 32,90 -

f 55,40

CREDIT

1 40 asa filmpje, kodak...f 14,95
 1 160 asa envelopf 7,50
 1 160 asa envelopf 7,50
 - 1 40 asa filmpje, kodak...f 14,95
 - 2 montageplakkersf 9,50
 - 2 filmborden (houtprijs:)f 1,00

f 55,40

1 oktober - 1 november 1981

DEBET

Kasf 0,00 -
 Leden + bestuurf 48,20 -

f 48,20

CREDIT

2 montage plakkersf 9,50
 1 filmspoel, 180 meter ...f 9,50
 - 1 filmspoel, 180 meter ...f 9,50
 - 1 montage plakkersf 4,75
 - 1 40 asa filmpje, kodak ..f 14,95

f 48,20

1 november - 1 december 1981

DEBET

Kas + inkomstenf 0,00 -
 f 0,00

CREDIT

uitgavenf 0,00
 f 0,00

1 december - 1 januari 1981/82

DEBET

Kasf 0,00 -
 Ledenf 30,00 -
 Bestuurf 39,90

f 69,90

CREDIT

1 40 asa filmpje, kodak ...f 15,95
 1 hoeveelheid materiaal om
 speciale filmeffecten te
 verkrijgen voor oa SF-filmf 50,00
 1 nova maandbladf 3,95

f 69,90

GELUIDSPROJECTORKAS (alleen DEBET zijde)

Inkomsten vanaf de opening van deze kas met een begin van f0,00 (8-11-81) tot 15 januari 1982: bedrag:

1 Bestuurf 6,50
 2 Ledenf 1,00
 3 Filmvoorstelling "'t zoldertje" f 15,00
 4 Bestuurf 80,30
 5 Filmvoorstelling Hasseler Hoes f 41,25
 6 Voorstelling bij bestuurslid f 10,00
 7 Leden (f1,00)+bestuurf 37,50
 8 gedeelte opbrengst maandblad f 20,00
 9 Kasoverschot bij controle ... f 0,25

f211,80 voor een geluidsprojector.

HANDTEKENING PENNINGMEESTER :

Arust

Goed beste FEZO leden, jammer dat niemand aan de oproep uit het vorige maandblad gehoor gaf. De oproep waarin ik u vroeg mee te doen aan de wedstrijd. Want het gaat niet alleen om het feit dat u een ijstaart kunt winnen maar natuurlijk in eerste instantie om FEZO aan de nodige financiën te helpen om door te gaan met men. Natuurlijk komt dat geld niet alleen uit die wedstrijd, maar wat gebeurt er nu? Als je in het maandblad zet dat de winnaar een ijstaart krijgt dan moet je je daaraan houden en dat doen we ook. Tegen de tijd dat u leest heeft de winnaar/winnaares de ijstaart al ontvangen, maar dat betekend wel dat FEZO dit keer verlies leed omdat er maar twee deelnemers meededen en dat was natuurlijk niet de bedoeling toen we de wedstrijd opzetten.

Er op vertrouwend dat u de volgende keer -nu dus- wel meedoet (ookal denkt u dat uw oplossing fout is, doe dan toch maar mee, om FEZO te steunen...) geef ik hier de oplossing van de vorige keer :

Eerst had Tomson gewed dat het ruimteschip niet zou opstijgen en daarna wedde hij dat de invasie zou slagen. Dat is weliswaar niet onmogelijk maar dat was de vraag ook niet, de vraag was: "Wat is hier onlogisch" en onlogisch is het wel.

De secretaris.

.. .. .

FILMBOEK VAN DE MAAND

Filmboek van de maand is dit keer "Goed filmen met super- en single-8 vertaald en bewerkt door D.Helfferich. Het boek omvat 199 blz. In deze pocket komt vrijwel alles wat met filmen met super- en singel-8 te maken heeft aan de orde. De onderwerpen variëren van apparatuur en accessoires tot filmonderwerpen en titels maken. Omdat er zoveel onderwerpen worden besproken moet dat binnen een boekje als dit wel kort en vrij zakelijk gebeuren. Dit heeft verder tot gevolg dat sommige onderwerpen er wat bekaaid afkomen. Er zijn wel omvangrijkere boeken maar niet voor de prijs van dit boek die f10,50 bedraagt. Dit boekje is ondanks de hier en daar te geringe uitleg van de onderwerpen op het gebied van super en singel 8 vrij compleet en zowel de beginnende als de gevorderde filmamateer zal er veel aan hebben.

.. .. .

Aan de statuten die u vorige maand bij het maandblad kreeg moet u niet te veel waarde hechten, al was het alleen al vanwege de vele typfouten die er in zaten, maar dat kwam omdat die al in juni 1981 getypt waren en wel meer als een experiment dan met de bedoeling om die voor onze officiële statuten door te laten gaan. Vandaar dat we op alle statuten zetten "voorlopige statuten". Aan de echte statuten wordt nog maanden dagelijks aan gewerkt waardoor ook bijvoorbeeld het bestuur nog steeds gewijzigd wordt. Zo willen wij van de functies 2-de secretaris, 2-de algemeen adjunkt en 2-de voorzitter af. Een algemeen woord voor algemeen adjunkt is "vervangend bestuurslid" en het zal daarom een ieder duidelijk zijn dat een "vervangend vervangend bestuurslid" totaal overbodig is, want dat is een algemeen adjunkt (2-de). En helemaal als je al een 2-de secr. en een 2-de voorz. hebt. En natuurlijk moet het doel van FEZO, in de voorlopige statuten omschreven als "het hebben van plezier bij filmen", nog beter worden samengevat.

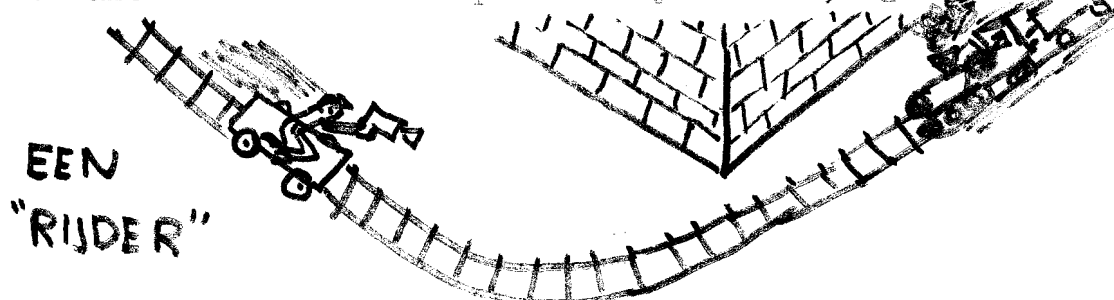

FEZO WEDSTRIJD

DE NIEUWE FEZO WEDSTRIJD.

Wat is de opdracht?

Trek een lijn, waarbij u begint vanuit een der 16 punten, die alle 16 punten met elkaar verbindt. Het gebruik van bochten is niet toegestaan waardoor je eigenlijk niet van een lijn kan spreken maar van meerdere lijnen die met elkaar verbonden zijn (aan elkaar vast zitten...). Nu gaat het erom wie zo alle lijnen met elkaar kan verbinden met zo weinig mogelijk lijnen.

SPELREGELS : Als u het bovenstaande kunt volgen kunt u beginnen, na het volgende gelezen te hebben:
Iemand die slim is zou als oplossing 1 geven en een kwast pakken, deze in de zwarte verf dopen en in een strijk alle 16 punten bedekken. Daar dat niet mag geven wij ook als spelregel dat u de lijnen op uw oplossing zo dik als u wilt mag maken maar dat de oplossing ook mogelijk moet zijn als u de lijnen even dik had getekend als de punten. Ook mag u bv niet een lijn van punt A naar punt B trekken en dan weer terug gaan naar punt A en vandaar een lijn trekken naar punt C en dat resultaat rekenen als 2 lijnen. Natuurlijk mag u dat wel doen, twee maal over de zelfde lijn gaan maar dan geldt dat wel voor 2 lijnen, dus bij dat voorbeeld van net voor 3 lijnen... Bochten mogen dus niet.

Wij ontkennen niet dat er meerdere oplossingen zijn, alleen beginnend bij een ander punt, maar geven dit ook niet toe. Daarmee willen wij zeggen dat u niet moet denken, wanneer u denkt dat u de oplossing hebt en dan ineens ziet dat hetzelfde aantal lijnen ook op een andere manier te bereiken is : "O, dan zal dat hem misschien toch niet zijn." Kent u de regels en denkt u "Dat staat niet bij de regels, maar zou dat wel mogen?" Wij geven u het antwoord: JA!!! Verder mag dus alles!!!

INSCHRIJFGELD f1,00 PRIJS VOOR DE WINNAAR : EEN IJSTAART !!!!!!!!!!!
GEEF DE OPLOSSING AAN EEN DER BESTUURSLEDEN, U KENT ER ALTIJD WEL EEN!
OF BEL OP : 772882

Snapt u de opdracht nog niet ? Goed hier is hij wat eenvoudiger met een vb:

Opdracht: verbindt deze 16 punten met elkaar zonder uw pen van het papier te halen (zie spelregels).

NAAM : Jan Jansen
Straat : Boomlaan 1 Hngl.
Mijn oplossing : 16- zie tek.:



Oplossingen
voor 25 feb.
doorgeven aan
een van de best.leden.

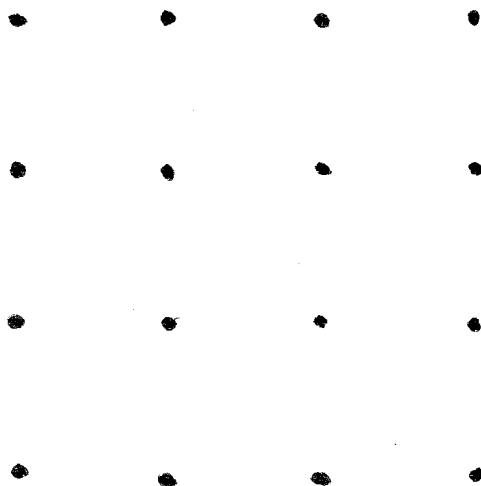

Winnaar van de vorige wedstrijd is geworden:

+++++
+ **MARIJKE VAN DER** +
+ **ZANDE** +
+++++

en zal spoedig in het bezit zijn van een ijstaart ! Jaloers ? Doe de volgende keer ook mee. Nu dus. Opl. vorige keer :

ZIE ACHTERZIJDE VAN DIT BLAD. (Nu niet gaan denken dat "zie achterzijde van dit blad"de oplossing was-red.)

Een binnengekomen foute opl.:
"De president mag nooit de robots verzwijgen voor de pers".

NO. 2 JAARGANG 2 1982

F E Z O

FEZO HUMOR
TECHNISCH HOEKJE
FEZO ADVENTURES
ENZ.

FEZO
HET BLAD VOOR FILM
AMATEURS EN
SYMPATISANTEN.
F 1,- PER MAAND !
074 - 772882

- ADVERTENTIE PLAATSEN ? SLECHTS f0,25 voor een kleine advertentie voor leden en voor niet-leden f1,00.
 EEN GROTE ADVERTENTIE KOST VOOR LEDEN f0,50 EN VOOR NIET/LEDEN f1,75

.. .. .

INHOUD : blz. 1 : voorkant.
 blz. 2 : inhoud + algemene informatie.
 blz. 3 : FEZO ADVENTURES.
 blz. 4 : FEZO ADVENTURES.
 blz. 5 : FEZO ADVENTURES/ VERVOLG CINECLUBBORNEFESTIVAL.
 blz. 6 : "X".
 blz. 7 : HET TECHNISCH HOEKJE.
 blz. 8 : DE TIEN FEZOFILMTIPS VAN DE MAAND.
 blz. 9 : FILM VAN DE MAAND.
 blz.10 : FILMBOEK v/d MAAND + VAN DE SECRETARIS.
 blz.11 : FEZO HUMOR.
 blz.12 : VAN DE PENNINGMEESTER.
 blz.13 : "MAN SCHIET UFO NEER !!!!".
 blz.14 : DE NIEUWE FEZO WEDSTRIJD.

Verlichting : Wegens redactionele problemen krijgt u dit maandblad wat later dan verwacht. Wij zullen proberen dit weer goed te maken door nu 1 keer in de vier weken met een nieuw maandblad te komen. Hulp van vrijwilligers die redaktielid willen worden is zeer welkom !

HET BESTUUR : Er vonden twee uittradingen plaats, namelijk van R. Onrust en J. ter Haar zodat het bestuur nu bestaat uit :

- 1 dagelijks bestuur:
 - secretaris : E.Onrust
 - voorzitter : F. van der zande
 - penningm. : H.Onrust
- 2 bestuur:
 - dagelijks bestuur
 - algemeen adjunct : F.Groenescheij
 - ledenvertegenwoordiger : +
 - commissielid : A.Velthuijsen
 - commissielid : B.ter Haar

.. .. .

FEZO BESTAAT NU 1 JAAR !!!
 WORDT OOK LID EN BEL : 772882
 VOOR f1,00 PER MAAND !!!!!

.. .. .

OUDE LEDENBESTAND : 46
 opzeggingen : 3
 nieuwe leden : 3
 NIEUW LEDENBESTAND : 46

.. .. .

FEZO ADVENTURES

Fezo adventures bestaat dit keer uit twee delen ; namelijk deel een, wat een "normale aflevering" van FEZO adventures is, en deel twee, een vervolg op het cine club borne festival.

-DEEL EEN-

Zo hier is dan weer de rubriek FEZO ADVENTURES, een rubriek die zo succesvol begon en nu inmiddels beroemd is. Maar nu... Is er nu wel genoeg "stof" om FEZO ADVENTURES te vullen ? Maar natuurlijk ! Allereerst hebt u kunnen lezen dat het bestuur met twee personen verminderd is, namelijk met Robert Onrust (hij vond spelen belangrijker) en John ter Haar (hij vond dat vergaderen van ons maar een puinhoop, maar was nog maar een keer op een vergadering geweest en dat was nog wel een dia-vergadering, waar dia's bekeken werden voor een sf-film), maar ja, die mening moeten wij wel respecteren omdat iedereen een eigen mening mag, ja zelfs moet kunnen hebben , ookal komt deze niet altijd overeen met de werkelijkheid. Zoals gezegd respecteren wij de mening van ex-2-de voorzitter en ex-commissielid J. ter Haar, maar natuurlijk niet die van R. Onrust, omdat je binnen een vereniging als bestuurslid en vooral als je er zelf op aandrang bestuurslid te worden dien je je wel aan bepaalde regels te houden en daar hoort niet bij ; nooit verschijnen ondanks herhaaldelijk verzoek. J ter Haar blijft gewoon lid maar R. Onrust heeft ook zijn lidmaatschap bij FEZO opgezegd. Ook vond hij het nodig een ander lid van FEZO over te halen zijn lidmaatschap op te zeggen. Eindconclusie : ledenverlies twee en bestuursledenverlies ook twee. Maar gelukkig hebben zich ook nieuwe leden aangemeld zodat we niet in ledental achteruit gaan. Maar genoeg over dit onderwerp dat misschien beter bij "van de bestuurstafel" geplaatst had kunnen worden, ookal zijn die dingen buiten de bestuurstafel gebeurt.

Zoals u weet verschijnt FEZO regelmatig in de krant. Niet dat dat zo toevallig is, want daar zorgen wij zelf voor. 29 januari belde een bestuurslid namens FEZO de Twentsche Courant of ze in hun rubriek KLEIN JOURNAAL wilden vermelden dat wij die dinsdag 2 februari in het Hasseler Hoes een filmvoorstelling hielden voor ouder dan 16 jaar (voor jongeren hadden we die voorstelling al gegeven - pff, hoe vaak hebben we dat wel niet moeten uitleggen...) dus hij gaf de nodige gegevens op en dat was dat. Maar een trouw FEZO lid weet dat als er iets in de Twentsche Courant staat over FEZO, dan komt het zelden voor dat de inhoud klopt. Dit keer dus ook niet. 30 januari stond er een stukje in onder de kop JAWS waarin keurig beschreven stond dat The return of Jaws een film over haaien was. Het was de taak van de secretaris om dat recht te zetten. De secretaris belde op en de twentsche courant beloofde een rectificatie. Dus stond er 1 februari in de krant te lezen onder de kop James Bond in actie in de Hasseler Es dat The return of Jaws een James Bond 008 film was en dat zij dat erin hadden gezet omdat zij streng toegesproken waren door de secretaris van de filmclub FEZO (ach ja, je moet die lui een beetje aanpakken he...). Daarnaast regelde de secretaris ook eventjes een interview met de Twentse Courant (de twentsche courant met FEZO natuurlijk...). Vrijdag 3 uur zou de interviewster komen en vieruur de fotograaf voor een foto. De interviewster kwam te vroeg waardoor er aanvankelijk slechts twee van de zes bestuursleden aanwezig waren en de fotograaf kwam veel te laat zodat het niet veel had gescheeld of de foto had niet door kunnen gaan omdat veel bestuursleden dringend weg moesten. Heelaas kon B. ter Haar niet zodat het geen bestuursfoto is geworden. Zaterdag verscheen het in de krant met natuurlijk de nodige overdrijvingen en de gelukkige F. van der Zande die in een dag een jaar ouder werd ! Hoe kun je nu gemiddeld een half jaar over een film doen als je nog maar een zo'n film gemaakt hebt ?

Maar, ja dat weten wij niet zullen we maar zeggen. Zo, nu even een sprongetje naar 2 februari, de filmvoorstelling in het Hasseler Hoes. Doordat wij de copy voor het hasseler courantje te laat in leverden dreigde er te weinig bekendheid aan die voorstelling te worden gegeven, maar dat werd opgelost met de bekende posters die overal waar dat maar kon opgehangen werden. De voorstelling die nu gehouden werd was voor zestien jaar en ouder, ookal waren het dezelfde films als toendertijds, 27 november. Maar dat lag niet aan ons want wij hadden liever voor alle leeftijden gedraaid want het risico dat je hebt als je op de posters "alleen voor 16 jaar en ouder" moet zetten is nou eenmaal dat er mensen op af komen die geheel andere films verwachtten. Een niet op de hoogte lezer (fantastische woordenkeus, nietwaar ?) zal denken dat FEZO gek is om een gratis voorstelling te houden, maar dat was bedoeld als eksperiment omdat we hadden afgesproken in de pause met de pet rond te gaan. Het eksperiment bestond dus hierin dat we wilden weten of de mensen uit eigen initiatief meer gaven dan bij een entreprijs. Nu hadden wij eerlijk gezegd een grote opkomst verwacht maar helaas kwamen velen die van te voren beloofd hadden te zullen komen die avond niet zodat het merkwaardige gebeurde dat toen de voorstelling eigenlijk had moeten beginnen er nog niemand behalve ons projectieteam en twee vrijwilligers van het Hasseler Hoes aanwezig was. Pas laat raakte het zaaltje enigermate bezet, maardat het ons die avond niet mee zou vallen wisten we toen al. Tot overmaat van ramp brak er ook nog een film, en nog wel een die we geleend hadden. Dat die film brak lag aan het feit dat dit geen super-8 film was terwijl wij dat wel hadden aangenomen en als zodanig gedraaid. Het was voor ons dan ook een hele opluchting toen we de voorstelling achter de rug hadden. Weer een sprongetje. Nu naar 9 februari. De toen om 7 uur beginnende voorstelling in de Nijverheid was onze eerste buiten de Hasseler Es en we wilden dan ook wel eens weten hoe anderen op deze film zouden reageren, ook omdat de film (The return of Jaws dus) voor het grootste gedeelte in de Hasseler Es werd opgenomen terwijl ook de meeste spelers uit die wijk kwamen. Maar, en dat hadden we niet verwacht, we hadden daar succes als nooit te voren. Dat kan natuurlijk verklaard worden dat je lang niet zo gespannen naar een aktiefilm zit te kijken als je de spelers en de buurt uit die film goed kent. Er werd regelmatig tijdens de film geapplaudiseert en de zaal zat bomvol. Er ging dan ook niets mis. Toen er in puinhoop tenslotte een close up van een onzer acteurs te zien was draaide de inmiddels al dolenthousiaste zaal helemaal door. Met een voldaan gevoel verlieten we de nijverheid. Daarna begonnen de voorbereidingen voor super-oma. Geen eenmalige film maar een serie waarvan de opnames voor het eerste deel al voltooid zijn, ware het niet dat kodak zo leuk was ons van een filmpje maar de helft terug te sturen. Wij zullen kodak een officiële klacht sturen aannemend dat wij een gratis filmpje terug krijgen. Maar dat neemt dus niet weg dat de scènes die op de verkeerde helft zaten overnieuw gefilmd zullen moeten worden. Het ligt in onze bedoeling zo'n twee á drie super oma's per jaar te maken. Overigens zullen al die films het zelfde thema hebben, namelijk een omatje met buitengewone krachten die, om maar een voorbeeld te noemen, gangsters met karateslagen van het lijf te houden. Omdat een onzer acteurs weer eens heeft gemeend er mee te moeten kappen doet het leuke feit zich voor dat de hoofdrol door drie verschillende acteurs werd gespeeld. Tenslotte valt ook nog te vermelden dat FEZO zijn eerste opdracht kreeg. Het maken van een film in verband met een vrijwilligersfeest van het Hasseler Hoes. En dan niet "maken" in de zin van het met een camera filmen maar het inelkaar zetten van een film uit meerdere films die we tot onze beschikking kregen door middel van montage. FEZO trouwde die opdracht toe aan algemeen adjunkt F. Groenescheij.

.....

.....

.....

FEZO ADVENTURES / VERVOLG CINE CLUB BORNE SMALFILMFESTIVAL!

Dat is dus inderdaad voortrekkerij dat "The return of Jaws" niet mee mocht doen omdat die te lang zou zijn, ookal omdat wij hem veel eerder hadden laten inschrijven dan die andere twee films van 35 minuten die bovendien nog uitblonken door hun saaiheid, maar ja, wat wil je als het een film is die niet door FEZO gemaakt is. Tja, wat moesten we nu? Moesten wij dan maar in zijn geheel niet meedoen? Nee, dat was ondenkbaar. De oplossing werd al snel gevonden: we schreven onze film "Den gelijkenis van den barmhartigen sameritaan" in. Als duur van die film gaven we 1 minuut 39 op en dat klopte. Maar nu komt het: De organisator gaf de gegevens door aan de krant en wat lazen wij daar de volgende dag in: "De gelijkenis van de barmhartige Sameritaan is de bijkans avondvullende film van de jonge cineasten Ernst Onrust en Frans van der Zande..." Nu vraag ik u, noemt u 1½ minuut avondvullend? Ze hadden 1.39 minuten aangezien voor 139 minuten was hun commentaar. En nu de naam van die krant: juist! Twentsche Courant! Dat was natuurlijk een enorm nadeel voor ons want mensen die "Den gelijkenis van den barmhartigen sameritaan" aangekondigt horen gaan dan lekker achterover zitten, of halen wat te eten op voor onder de film en als ze dan eindelijk naar het doek kijken is de film al lang afgelopen. Maar ondanks dat de film zo kort is en zonder geluid maakt het feit dat die gemaakt is door FEZO natuurlijk een hoop goed!

Na een korte discussie over het aantal maandbladen dat we moesten (nöh... moesten...) meenemen (het werden er twee) vertrokken we naar Borne want het was zo ver. We gingen met zijn zessen: Onze algemeen adjunct F. Groenescheij, onze toenmalige materialen R. Onrust, onze penningmeester H. Onrust, onze voorzitter F. van der Zande, onze secretaris E. Onrust en een onzer leden M. de Groot - heeft niets te maken met de De Groot uit "X" want die komt uit de lach of ik schiet show - . Twee van ons waren op de brommer, twee op de fiets en een zonder fiets. Deze laatste nam plaats op een der bagagedragers (wij beschouwden hem altijd al als bagage...) van een der brommers terwijl de fietsers zich lieten trekken door de brommers. Eindelijk in Borne beland zagen we het witte huis en traden trots met onze film naar binnen. Toen we een geschikte zitplaats op zochten kwam een meneer ons vertellen dat we ons in het gemeente huis van Borne bevonden, ook een wit huis. Hij wees ons de weg zodat wij kort daarop bij het goede adres aankwamen. We stapten af en zetten onze voersmiddelen tegen een zeer bouwvallig schuurtje aan. Onze materialen begaf zich toen naar het midden van een grote parkeerplaats en deed daar iets wat je daar niet hoort te doen (mischien een teken van slechte opvoeding door de ouders? - zij kregen een kind en noemden hem Jumbo). Eindelijk binnen bleek er zeer weinig publiek te zijn en dat publiek dat er was bestond uit de makers van de diverse films. Wat dat betreft waren wij toen van plan het in maart heel wat beter te doen met ons festival (welk festival...). Het was me daar toch een zootje zeg! Wat we ook na afloop hoorden van diverse toeschouwers dat het zo "rommelig" was tussen de films door en daar komt nog bij dat het festival veel later begon dan geplend zodat bv een onzer leden vroegtijdig weg moest. De beoordeeling per film was ++, +, ± dan wel -. Vanzelfsprekend waren wij als bestuursleden, op een na (ra ra ra ...), zeer objectief en betrouwbaar en vulden bij onze film ++ in... Maar doordat zoals al eerder genoemd veel mensen onze film in zijn geheel niet zagen won deze net niet... Eerste werd een komische film, namelijk De operatie. En dit zeer ten onrechte want de film werd gedraaid na twee erge lange saaie films. Tweede "een dagboek van een papagaai" van Echtenmeyer. Derde de film pasja. Als wraak beroofden wij de kantine van al de koekjes en vertrokken...

X

Beste FEZO leden, alvorens met mijn verhaal te beginnen moet ik u eerst vertellen dat er heel wat moest gebeuren eer ik dit op papier kon zetten en zodoende u in staat kon stellen van mijn geniale auteursgave te laten genieten (goed ik geef het toe dat velen mij wat talent betreft met Godfried (de ouwe rakker...) Bomans vergelijken, maar ik kan het ook niet helpen dat men mij onderschat). Wat was er namelijk gebeurd ? Ja, dat moet je niet aan mij vragen, want dat weet ik ook niet, dat wil zeggen, ik wil het niet weten (anders zou u denken dat ik misschien toch niet volmaakt was en dat zou een grote schok voor u zijn). Ik weet alleen wat dat voor de typpraktijk op dat moment voor mij betekende (wat een unieke, haast sublieme, woordenkeus !), namelijk dat de typlinthouder niet omhoog wou wanneer je een letter intypte, waardoor het velletje maar niet vol wou raken... goed, ik haalde de kap eraf en controleerde de vier turbomotoren, allen in orde en benzine zat er ook genoeg in dus zat er nog maar een ding voor mij op : ik pakte een spijker en frunikte aan alle onderdelen waar ik maar bij kon zette de kap erop en klaar was Kees, hij deed het weer ! Waarmee deze inleiding tot mijn verhaal voltooid is. Ik dank u bijvoorbeeld:

DE SECTERARISTout

(Denkt u nu, wat is dat nou ? Welnu, dat is mijn schuilnaam, mijn echte naam is B. Lijmbal - de oudere broer van de heer S. - onder trouwe FEZO lezers wel bekend -)

Het bovenstaande probleem loste ik op door te experimenteren. Ik experimenteer graag, zo ook drie weken geleden. Ik trok mijn overal uit, die ik privee altijd draag, want ik werk graag in een net pak (per abuis gooide ik de overal in de open haard waardoor een nestelend ooievaarspaar vergast werd, maar dat is een ander verhaal...). Ik ergerde mij een geboorte aan een zolder vol met troep die ik in mijn 12 verdiepingen tellend huis aantrof. Ik was sinds drie jaar niet meer geweest (voor wiskundigen onder u die willen weten hoe hoog mijn huis is : het ooievaarspaar viel inclusief nest en al met een gemiddelde snelheid van 90 km per uur naar beneden, het kostte ze 30 seconden om in de al half verkoelde overal te belandden). Ik dacht even na waarna het me beter leek om de hele zoi in een doos te smijten, wat ik dan ook onmiddellijk deed. Maar nu komt het ongelovelijke want toen ik achterom keek (ik heb de vaste gewoonte alles over mijn schouders te gooien zonder te kijken waar het terecht komt) zag ik een schitterend mooie machine - phillips had hem niet beter kunnen maken ! Ik onderzocht hem en hij bleek een computer te zijn en stelde zich voor als " x=ij" een zeer originele naam, ookal zegt hij het zelf. Ik vertelde hem dat ik net een stuk voor het FEZO maandblad wilde schrijven, maar daar wilde hij niets van weten : "Laat mij dat maar doen" zei hij eenvoudig weg.

Nu sta ik hier, met een tikeltje argwaan. Niet helemaal op mijn gemak doe ik de kap die zich boven op de computer bevindt open en gooi deze typemachine met dit vel papier er nog in in de computer. Ik zie wel wat er van komt...

Eh -START- / -PRINT o,n,z,i,n.- -INPUT : OUTPUT = aantal FEZO-leden : aantal moleculen van een ei. Mijn geheugen doet me zeer ! Stop mij of ik draai door en dan is het te laat want dan kraam ik alleen nog maar onzin uit . AUW! Stop mij stop mij st... De Groot ? Ja ? Zou je even naar de kamp winkel kunnen gaan en een maandblad kunnen kopen ? O jawel hoor. Goedemiddag. Goedemiddag. Kan ik iets voor u doen ? Ja, ik wou graag een maandblad. Ja, wat voor een maandblad. Een natuurblad, een hobbyblad een filmblad, wat voor blad ? Euh doet u me maar een filmblad. Die hebben we niet! Wat hebt u dan voor een blad? We hebben helemaal geen blad! Oooooo ja... Goedemiddag.... Goede middag. Einde inf.--STOP-

HET TECHNISCH HOEKJE

Een dagje uit fietsen met muziek, zonder batterijen, zelfs wanneer u twee handen hebt ????? Het kan ! :

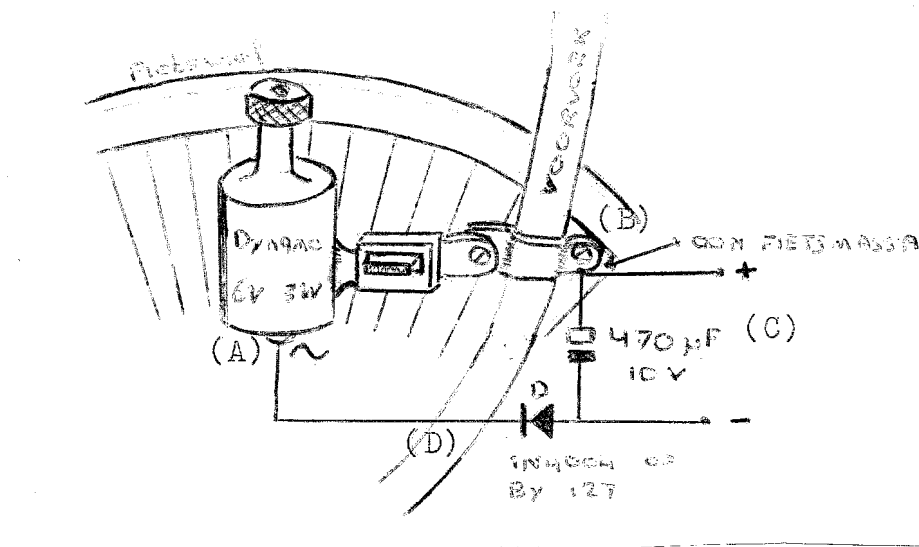

- (A) = Het aansluitpunt van een enkele draad aan de dynamo.
- (B) = Het aansluitpunt van een enkele draad aan de aansluiting van de dynamo aan het frame (U moet wel even het er door de luiheid opgekomen roest verwijderen).
- (C) = Dat is in vaktermen een elektrolytische condensator (kortweg "elco") en heeft een waarde van "470 micro farad". De gleuf in de elco moet men aan de kant van het witte blokje (zie tekening) zetten.
- (D) = Een diode (laat maar naar een kant stroom door) heeft een waarde van 1N4004 of BY 127. De kant waar de ring zit moet aan (A) worden bevestigd.

De vereisten zijn dat uw dynamo 6 volt en 3 watt levert, dat uw cassetterecorder of radio niet meer dan 5 watt vraagt, dat u het leuk vindt, dat u kunt fietsen en dat u een fiets hebt.

De draden uit respectivelijk de + en - moet u aan de gelijknamige polen van de batterij-aansluitingen "knopen". Veel succes !

F.Groenescheij

DE TIEN FEZO FILMTIPS VAN DE MAAND

- TIP 1 : Wordt lid van de enige echte hengelosche filmamateurclub. Wordt dus lid van FEZO.
- TIP 2 : Probeer elke film weer origineel te zijn. Dus voorkom dat in al uw films dezelfde trucagemethoden worden gebruikt zoals bijvoorbeeld de verdwijntruc, ook wel de stop.truc genoemd (zie maandblad no.1 jaargang 1 tip 2). Iemand met een beetje fantasie moet het echt wel lukken om iedere film weer iets te bedenken wat hij nog nooit gedaan heeft.
- TIP 3 : Werk niet precies volgens een script maar probeer tijdens het filmen dingen aan het script toe te voegen. Het daarbij wel op of het verhaal 'de rode draad' hierbij niet aangetaast wordt. Een goed regisseur kent zijn script uit het hoofd en heeft daarom niet het probleem om bij een verandering het hele script te moeten doorzoeken of het verhaal nog wel klopt.
- TIP 4 : Wilt u een script schrijven, maak dan eerst een zeer korte samenvatting van het te filmen verhaal. BV: Hij wilde een bank overvallen maar had informatie en geld nodig en een paar "kollega's", maar doordat een van hen hem verried en er zelf met het geld vandoor ging ontstond er grote ruzie. Daarna moet u dit kleine verhaaltje gaan uitwerken en bij een geluidsfilm voorzien van dialogen. U moet van te voren bepalen wat voor een sfeer u wilt doen ontstaan, maar de uitwerking daarvan dient ter plekke te worden bepaald.
- TIP 5 : Maak werk van uw filmtitel en neem geen genoegen met een snel zelfgeschreven titel op een stukje papier en gebruik zoveel mogelijk filmletters (zie ook maandblad 2 jaargang 1 tip 4).
- TIP 6 : Zorg voor een boeiend begin zodat de aandacht van de kijker van het begin af bij de film is en werk langzaam naar een verrassend eind toe. Voorkom het doodbloeden van een goed-begonnen film.
- TIP 7 : Zorg of beter gezegd tracteer uw publiek af en toe op een korte goede grap in uw film. Mocht de aandacht ondanks de voorgaande tips enigszins verslapt zijn dan haalt z'n grap deze direct weer terug. BV laat tijdens het filmen van twee met elkaar pratende mensen ineens een pastoor op een cros-motor voorbijgaan.
- TIP 8 : Heeft u een hoofdfilm dan is een voorprogramma prima, maar kom niet met een na-programma, tenzij dit naprogramma niet te lang is en nog stukken boeiender is als de hoofdfilm.
- TIP 9 : Wanneer een amateurfilmer een speelfilm maakt zal het niet vaak voorkomen dat alle opnamen in een dag gemaakt kunnen worden ookal wordt dat vaak van te voren gedacht. Er zijn altijd weer kleinigheden die voor grote vertragingen zorgen. BV ruzie onder de acteurs, plotselinge weersveranderingen, het kapot gaan van apparatuur en/of attributen enz. Het bij het hervatten van een scene op een ander tijdstip of de omstandigheden niet te sterk veranderd zijn. Dus geen scene afbreken in zonneshijn en hervatten in stromende regen.

9

TIP 10 : Zorg ervoor dat indien de gelegenheid zich voordoet u dingen of voorvallen filmt die u normaal gesproken nooit kan filmen als je ze wilt filmen. Zoals bijvoorbeeld een auto ongeluk of een brandend huis. Bewaar dit soort opnamen zorgvuldig en de kans is zeer groot dat u zeer dankbaar voor deze tip zult zijn. Om een voorval uit de praktijk te geven, super-oma rent tegen een lantaarnpaal op (opname direkt stoppen -montage- bij aanraking van de lantaarnpaal), een verbaasd gezicht van een toevallige voorbijganger filmen en daarna weer superoma die op een helemaal kromgebogen lantaarnpaal ligt. U begrijpt dat de oorzaak van die kromme lantaarnpaal in werkelijkheid niet bij super-oma ligt maar bv doordat er een auto tegenaan gereden is.

--- -- -- -- -- -- -- -- -- -- -- -- -- -- --
BESTE LEZERS, BEVALT U IETS NIET, OF JUUST WEL, AAN ONS
MAANDBLAD ? REAGEER DAN EN SCHRIJF HET OP EN STUUR HET
OP - GEWOON DOOR DE BRIEFBUS GOOIEN KAN OOK - :

P.Monteuxstr. 63
7558 EE HENGELO

GEWOON DOEN !
WIJ PLAATSEN HET DAN IN HET MAANDBLAD. WILT U WEL ERGENS
OP REAGEREN MAAR NIET DAT HET IN HET MAANDBLAD GEPLAATST
WORDT VERZOEKEN WIJ U DIT ERBIJ TE ZETTEN.

--- -- -- -- -- -- -- -- -- -- -- -- -- -- --
DE FILM VAN DE MAAND

Film van de maand is deze maand de film "Mr.Boo", een film die de titel FILM VAN DE MAAND eigenlijk niet verdient maar deze gekregen heeft bij gebrek aan beter. Je zou de film het beste als Slapstick-karatefilm kunnen betitelen. Nu de vaak bloedige vechtfilms uit Hongkong in Europa en in de rest van de wereld niet zo veel aftrek meer vinden, heeft producent Raymond Chow het met Mr. Boo over een andere boeg gegooid. Naar het voorbeeld van E.B. Clucher, die toen de harde spaghetti-western uit de mode raakte, met het Trinity-duo Terence Hill en Bud Spencer de slapstick-situaties benadrukte, heeft Chow de chineesche vechtfilm in het ridicule getrokken. Maar of het duo Michael en Samuel Hui ooit de populariteit van het italiaanse tweetal zal bereiken, valt te betwijvelen. Evenwel is het wel aardig om te zien hoe de onhandige particulier detective Boo door een flitsende karatebeweging van de ambitieuze sollicitant Kim Su van zijn kunstgebit wordt beroofd zonder dat hij het merkt. Dit soort scenes maakt de film leuk om naar te kijken ookal zal men naar een goed verhaal in de film lang moeten zoeken.

FILMBOEK VAN DE MAAND

Filmboek van de maand is het boek "Praktisch handboek voor de amateursmalfilmer". Een van de fouten van het boek is dat de voorkant van het boek niet aangeeft voor welke malfilmer het boek is bedoelt want dat had evengoed 16mm kunnen zijn.

10

Het boek begint met de uiteenzettingen over de ontwikkelingen in het filmen wat betreft de filmformaten en de ontwikkelingsprocessen. Het wordt zeer interessant verteld maar een "moderne" smalfilmamateur heeft eigenlijk niet veel aan al deze informatie. Wat het boek toch tot filmboek van de maand maakt is onder andere de aandacht voor de vormen van verlichting, en vooral de lichtmeting. Uitgebreide aandacht wordt ook besteed aan het hanteren van script, regie en produktie, alsmede aan de geluidsmogelijkheden. Doordat dit boek in feite een vertaling is van het engelse boek "The Home Movie Makers Handbook", is het begrijpelijk dat bij de illustraties vooral engelse apparatuur naar voren komt. Merkwaardigerwijs is het filmmateriaal Agfachrome in het boek nog niet vervangen is door Agfa Moviechrome terwijl het boek afsluit met het hoofdstuk "Film in de toekomst" waarin het medium video aan bod komt. Verder bevat het boek nog een woordenlijst met verklaringen. Kort samengevat is het een filmboek voor die amateurs die meer willen weten over het smalfilmen.

-. - .- -. - .- -. - .- -. - .- -. - .- -. - .-

VAN DE SECRETARIS

De maand februari verliep niet zonder problemen. Bij die problemen reken ik zeer zeker niet onze beide filmvoorstellingen, vooral de laatste was wat succes betreft onze beste voorstelling sinds de oprichting van FEZO want nu ik er zo over nadenk was de eerste voorstelling in het Hasseler Hoes toch wel een kleine desillusie. Maar dat kunt u allemaal uitgebreid lezen in Fezo adventures. Ik ga het dus ook niet hebben over ons interview in de twentsche courant, maar waar dan wel over? Over ons filmfestival in maart, althans wat we in maart zouden houden, u hebt het geraden, het gaat niet door. En wel vanwege financiële maar ook om organisatorische problemen en wat misschien wel de belangrijkste reden is: gebrek aan belangstelling. Vele filmamateurs zeiden al ver van te voren af. De belangrijkste reden was vaak "geen tijd". Daarmee niets tegen die filmamateurs maar u begrijpt dat je nou eenmaal geen filmfestival zonder films kunt houden. Wel hebben wij speciaal voor dit festival de tien minuten (ongemonteerd - dus gemonteerd ± 7 minuten) durende film superoma gemaakt die gaat over - hoe bestaat het - superoma. Maar daar vul je geen festival mee. Daarnaast waren we van plan een film te huren, maar dan is de kans op verlies groot als je ook nog moet zorgen voor een prijs voor de winnaar. Bovendien stelt een filmfestival met maar een paar films weinig voor omdat de kans groot is dat de winnaar normaal gesproken die titel niet verdient, daarmee wordt dus de kwaliteit van de film bedoeld. Goed, dan waren daar ook nog die bumarechten die voor problemen zorgden en het feit dat het festival dat eerst in de "feestweek" van het Hasseler Hoes gehouden zou worden verschoven werd naar eind maart zodat we ook het voordeel misten in het "feestweekkrantje" te verschijnen. Maar ja, het leven gaat verder. Helaas was dit niet het enige dat niet doorging. U zou in februari ook bericht krijgen wanneer en waar de ledenvergadering gehouden zou worden. Door de al eerder genoemde problemen kwamen we hier niet aan toe. Wij zullen zo snel mogelijk tragten de organisatie rond te krijgen. Over de FEZO wedstrijd zal ik het maar niet hebben. Nadat er eerst twee deelnemers/sters deelnamen dachten wij "slechter zal het wel niet kunnen, maar ja hoor ondanks de uitgebreide oproep om mee te doen was er dit keer slechts een deelneemster waardoor we niet van een winnaar/res kunnen spreken. Daarom hebben we de spelregels vernieuwd omdat we vinden dat het zo niet langer kan gaan. Ik hoop voor u dat u in de volgende "van de secretaris" positievere berichten kunt vinden. Ik dank u.

DE SECRETARIS.

FEZO Humor

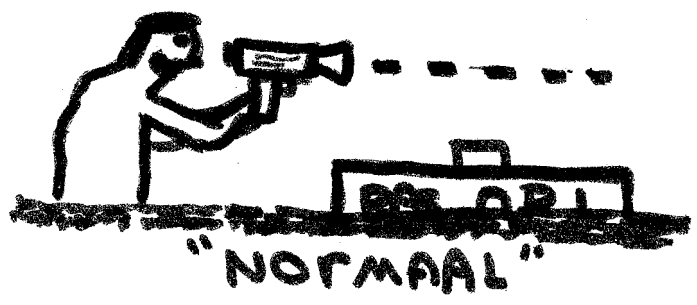

In de ventilatorenfabriek zijn 5 banen op de tocht komen te staan...

En, beste studenten, ik heb dus zojuist aangetoond dat de afstand tussen de Aarde en de maan 350000 km is !
 Professor ? Ja ? Volgens mij.... Ja kijkt u maar want als je dit neemt en dan nog rekening houdt met het gegeven X. dan kom ik toch echt op 250000 km ! Professor ? Nee ! heb jij ook al een andere berekening ? Ja, kijk, X gedeelt door de hoek punt A. punt B. maanoppervlak is 150000km ! Rustig, mijn studenten, ik zal het nog een keer voorrekenen : De doorsnee van de maan is dus zoveel booggraden en dit brengen we in verband met de hoek punt A. punt B. en de krater Tychus en als je dan met de lichtbreking rekening houdt kom je toch echt op 50000 ! Wacht eens... Zei ik 50000 ?
 Heelp !

Bron van alle "mopjes" hierboven : Algemeen belgisch dagblad.

Zegt de ene vlo tegen de andere vlo : Wat doen we ? Gaan we lopen of nemen we een taxi.....

Een oostenrijker die een berg afdaalt komt een de berg opklimmende duitser tegen en zegt tegen hem : Grüss Gott ! Waarop de duitser zegt : Gerne !

Waarom hebben ze in België vierkante glazen ? Dan krijgen ze vierkantjes op tafel !

Vraag : Als je een spiegel filmt, Waarom zie je de projector dan niet op het scherm tijdens de projectie van de spiegel ???

Als het klokje nergens tikt, tikt het thuis ook niet !

Twee honden vechten om een been. Hond A. wint.

Wie een kuil graaft voor een ander moet er wel voor zorgen dat hij diep genoeg is.

A. : Raad'ns wie de domste oen is die er in dit gebouw rondloopt ?

B. : Weet ik niet.
A. : Dat weet ik !

FEZO houdt de mensen bezig want iedereen denkt erover na waarom hij eigenlijk lid van FEZO is geworden.

Wat is het toppunt van minheid ? De vorige FEZO wedstrijd !

Hoge bomen leveren veel lucifers op !

Zegt de ene dove tegen de andere dove :

Te gek he ? Dat Feyenoord won !

Nou ! Wat je zegt !
He ! Maar jij bent helemaal niet doof !

Jij ook niet !
He ! Nou je het zegt.....

VAN DE PENNINGMEESTER. . .

1 januari - 1 februari 1982

DEBET

CREDIT

Kas.....	f0,00
lid	f1,00
leden + bestuur	f5,00
leden	f6,00
lid	f1,00
bestuur	f1,00
lid	f1,00
bestuur	f15,00
lid	f 1,00
lid	f 1,00
bestuur	f 0,55
bestuur	f 0,45
bestuur	f 3,95
bestuur	f 5,00
leden	f 7,00
sponsor	f 0,50
lid	f 1,00
lid	f 1,50
	----- +
	f51,95

- jan. 15	nova maandblad	f 3,95
jan. 21	viltstiften	f 5,00
jan. 26	omamasker	f 9,75
	montageplakkers	f 4,75
	40 asa filmpje	f15,95
jan. 31	naar balans	f12,55

----- +
f51,95

1 bebruari - 1 maart 1982

1 Kas.....	f12,55
1 bestuur	f 0,25
1 leden	f 7,00
1 bestuur	f 1,20
2 leden	f 2,00
6 lid	f 2,50
6 leden	f 5,00
9 bestuur	f15,95
	----- +
	f46,45

- feb. 2	40 asa filmpje	f15,95
feb. 2	montageplakkers	f 4,75
feb. 16	40 asa filmpje	f15,95
feb. 28	naar balans	f 9,80

----- +
f46,45

maart 1 ; Kas.....f.9,80

GMLUIDSPROJECTORKAS (alleen debetzijde)

Saldo 15 januari 1982	f211,80
10 Bestuur.....	f 2,00
11 Hasseler Hoes voorst.	f 18,20
12 Bestuur.....	f 5,00
13 Nijverheid voorstelling	f 31,50
14 Bestuur.....	f 2,50
15 Uit de kas	f 15,00
16 Bestuur	f 6,50
	----- +
stand 30 maart	f292,50
	=====

HANDTEKENING PENNINGM. . :

Amrust

MAN SCHIET UFO NEER !!!

Hengelo 1982 :

Wat doe je nou als er nog slechts 1 blad van het FEZO-maandblad ongevuld is, is de vraag die Nederland nog meer bezig houdt dan de vraag "Wie schoot Bobby neer..." Om die vraag te kunnen beantwoorden is een diepgaandst onderzoek nodig. FEZO zou FEZO niet zijn als wij dat onderzoek hebben laten verrichten. En nu zult u verbaasd opkijken maar FEZO heeft dat onderzoek inderdaad laten verrichten, en wel door doctor in de wetenschap van de maandbladvulling Dr. Bart Leo Aad Dirk Vuller. U gelooft het nog steeds niet ? Hier leveren we het steekvaste bewijs door een gedeelte uit een interview met de Doctor te publiceren ; "Doctor Vuller, is dat waar ?" "Ja, dat is waar !" Zo, nu moet u het wel geloven en als u dat niet doet dan weet u dat niet. Heel eenvoudig.

"Kunt u ons wat vertellen over dat onderzoek ?"
"Jawel, met de grootste genoegen, maar wel onder een garantie !"

"En die is ?"
"...dat ik besta!"

"Pardon ?"
"...dat ik besta!"

"Kunt u dat nader verklaren ?"

"O jawel, ik wil gewoon de garantie dat u mij niet verzint, begrijpt u wel ?"

"Nou... nee!"

"En dat terwijl het in feite zeer eenvoudig is maar voor u wil ik die kleine moeite dan nog wel nemen. Ik zal het haarfijn uitleggen : Stelt u zich eens voor dat u nog slechts een blaadje te vullen had en u pakte uw typemachine en en een vel papier en doet dat velletje in de typemachine en typt het volgende ; "MAN SCHIET UFO NEER !!! Hengelo 1982 ; Wat doe je nou als er nog slechts 1 blad van het FEZO-maandblad ongevuld is, is de vraag die Nederland nog meer bezig.....

"STOP !!!"

"Watte ?"

"Stop, en blijf ter zake aub... Ik bedoel, wilt u ophouden met het citeren van dit hele blaadje want dan zou ik hieraan wiskundig gezien mijn hele verdere leven verder moeten typen, begrijpt u ?"

"Eu ja. Goed, stel dat u typte: MAN SCHIET UFO NEER !!! enzovoort en u typt op dat velletje ook een interview met iemand die niet bestaat maar die uzelf ter plekke verzint, dus ik bedoel maar, het zou ook kunnen zijn dat het interview dat u nu met mij houdt ook ter plekke verzint en dat zou wederom inhouden dat ik niet besta en ik ben van mening dat ieder mens een bestaansrecht heeft en daarom eis ik de garantie dat ik besta. Besta ik niet dan vertel ik ook niets over dat onderzoek."

"Goed ik garandeer u, u bestaat !"

"Dank u! Maar dan wil ik nog een garantie van u, namelijk dat u dat ook niet verzint !"

"Dat garandeer ik u dan ook hierbij !"

"En dan wil ik nog de... Ach laat dat maar zitten. Het onderzoek ! O ja, nou om u eerlijk te bekennen, dat onderzoek heb ik helemaal niet gehouden, sterker nog, dat heb ik verzonnen. Nog sterker zelfs, u hebt mij niet verzonnen maar ik u! U bestaat niet. "En u beste lezer, u heb ik ook beet genomen want geeft u maar toe, u bent dit gaan lezen omdat u dacht dat het over een man ging die een ufo neergeschoten zou hebben en daar dat niet in overeenstemming is met de werkelijkheid bent u daar lelijk ingeluisd !

Ik dank u wel !

DE NIEUWE FEZO WEDSTRIJD !

- Spelregels :
- . inschrijfgeld 1 gulden
 - . oplossing met naam op papier zetten en afleveren bij een der bestuursleden of bij de P.Monteuxstr.63 door de bus gooien, met gulden in envelop.
 - . familieleden van fezo-leden mogen ook deelnemen.
 - . bij te weinig deelname gaat de wedstrijd niet door (1 of 2), degenen die in dat geval al betaald hadden krijgen hun geld vanzelfsprekend terug.
 - . oplossingen moeten binnen 1½ maand na verschijning binnen zijn.
 - . oplossingen en prijswinnaar/es worden bekend gemaakt twee maand na verschijning van de desbetreffende fezo wedstrijd.
 - . bij meerdere goede oplossingen wordt er geloot.
 - . er zal door het bestuur een gepaste prijs uitgezocht worden, deze kan dus per wedstrijd verschillen.
 - . met uw deelname geeft u FEZO de zo broodnodige steun !

DE OPDRACHT : MAAK EEN SLAGZIN OF EEN LIMERICK OVER FEZO !

- maximaal 200 letters, maar daarom kan de winnaar best gewonnen hebben met een slagzin van 15 letters.-

Om u alvast in de stemming te brengen volgen hier een paar zelfbedachte voorbeelden :

Het moet wel voor FEZO zijn, wil je me wakken.
Andere filmclubs kunnen van mij part verrekken.

Ik snap niet waarom je me liever als Donald Duck-lid ziet,
iets beters als FEZO bestaat er toch niet ?

FEZO!

FEZO ?

De een zegt dit,
de ander dat.
Maar ik zegt niets.
Ik ben het zat.

Een boertje uit Lobit
verkocht al zijn bezit
hij hield enkel zijn kano
de rest gaf hij aan FEZO

FEZO!

U DOET TOCH OOK MEE ???

===

N.O. 3 JAARGANG 2 '82

FEZO

TEL.
074-
772882

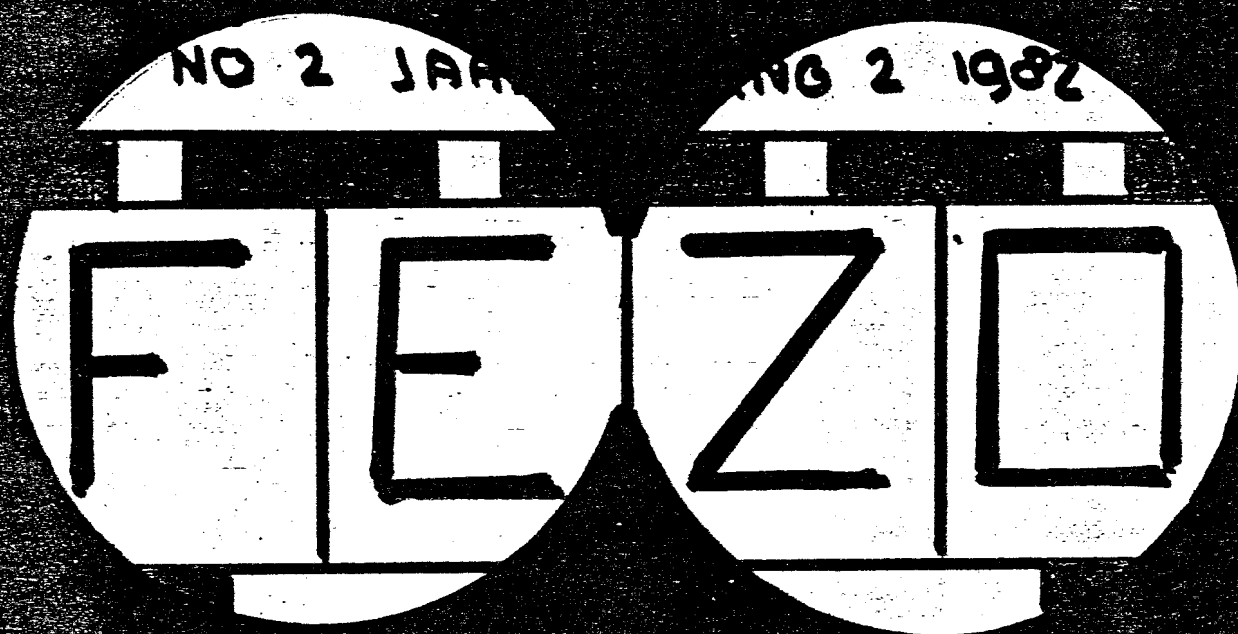

MODERN - DYNAMISCH

FEZO

HET BLAD VOOR

FILMAMATEURS

EN SYMPATSANTEN

LIDMAATSCHAP F1,-^p/mnd

- ADVERTENTIE PLAATSEN ? SLECHTS f0,25 voor een kleine advertentie voor leden en voor niet-leden f1,00.
- EEN GROTE ADVERTENTIE KOST VOOR LEDEN f0,50 EN VOOR NIET-LEDEN f1,75.

INHOUD :

blz. 1:	voorkant
blz. 2:	inhoud + algemene informatie
blz. 3:	FEZO HUMOR
blz. 4:	FEZO HUMOR VERVOLG
blz. 5:	TWEEDE VERVOLG FEZO HUMOR
blz. 6:	KLACHTEN EN KOMPLIMENTEN
blz. 7:	FEZO ADVENTURES
blz. 8:	FEZO ADVENTURES 2
blz. 9:	FEZO ADVENTURES 3
blz. 10:	FEZO ADVENTURES 4
blz. 11:	VAN DE PENNINGMEESTER + DE TIEN FEZOFILMTIPS
blz. 12:	VAN DE SECR. + VAN DE BEST.TAFEL + FILM v/d MAAND
blz. 13:	FILMBOEK VAN DE MAAND + OPL. WEDSTR. no. 2
blz. 14:	DE NIEUWE FEZO WEDSTRIJD

Toelichting : Het maandblad FEZO zal voortaan tot het einde van dit jaar eens in de 4 weken uitkomen.

REKTIFICATIE : In het vorige maandblad vermeldden wij dat de enige vergadering waar J. ter Haar aanwezig was een diavergadering was. Dit was echter geen diavergadering, doch een gewone vergadering.

HET BESTUUR :

1:	dagelijks bestuur :
	secretaris : E.Omrust
	voorzitter : F.van der Zande
	penningm. : H.Omrust
2:	bestuur :
	dagelijks bestuur
	algemeen adjunkt : F. Groemescheij
	ledenvertegenw. : -
	comm.lid : A.Velthuijsen
	comm.lid : B.ter Haar

DE HENGELOSCHE FILMAMATEURCLUB FEZO VOOR FILMAMATEURS EN SYMPATISANTEN!
 WORDT OOK LID
 f1,00 per maand
 BEL NU !
 074 - 772882

OUD LEDENBESTAND :	46	uwordttochooklid	uwordttochooklid
OPZEGGINGEN :	0	uwordttochooklid	uwordttochooklid
NIEUWE LEDEN :	0	uwordttochooklid	uwordttochooklid
NIEUW LEDENBESTAN:	46	uwordttochooklid	uwordttochooklid

FEZO HUMOR

Polekke loopt door de gang met een potlood aan de lijn als hij zijn psygiater tegen komt.

"Zo, zegt de psygiater, laat je je hond weer uit?"

"Welnee, zegt pollekke, dat is geen hond, dat is een potlood!"

Stomverbaasd moet de psygiater constateren dat pollekke genezen is en zet hem terug in de maatschapij.

Buiten gekomen zegt pollekke :

"Zo Bello, die hebben we mooi beetgenomen he..."

Enkele weken geleden speelde het voetbal-elftal van FEZO tegen de nationale elf van België, hier volgt een verslag. Scheidsrechter Piet Anton Richard Tijdig begint de wedstrijd tijdig maar fluit na vijf minuten alle belgische spelers terug omdat de nationale belgische elf met 12 man speelt. Volgens de belgen hoort hun keeper er niet bij en zij sturen hun keeper het veld uit. De wedstrijd wordt hervat en FEZO krijgt de bal. De secretaris geeft 'n fantastische voorzet naar een comm. lid A. V. die tikt de bal door naar de voorzitter maar daar deze niet met de kwaliteit van de bal eens is gaat hij op de grond zitten en staat pas bij rust weer op. Door deze gebeurtenis raken de belgen na dertig minuten voor het eerst aan bal. Van den Domme krijgt de bal van Van der Slimme, een van de weinige belgen die zijn naam geen eer doet, en breekt tot in het strafschopegebied door maar stuit daar op comm.lid A.V. welke hij niet kan passeren en dientengevolge tegen hem op loopt. De scheidsrechter die op dat moment een bromvlieg in het oog had beslist strafschoep voor de belgen waarna de belgen hevig protesteren, ze eisen een strafschoep tegen de FEZO-elf, maar daar de scheidsrechter beslist nemen ze hem toch. Van den Domme neemt een aanloop van 50 meter, stopt dan en schiet loei hard tegen de paal, de bal ketst af en vliegt met een enorme snelheid tussen de twee belgische palen, het staat 1-0 voor FEZO. En daarmee breekt de rust aan. Het belgische elftal en de tien van FEZO gaan naar hun kamers en nadat de voorzitter

Het toppunt van onoverbodigheid is natuurlijk de kop van dit blaadje, offerwijl FEZOHUMOR, en wel hierom dat dat strikt noodzakelijk is in een blad dat doorspekt is met humor van het hoogste niveau.

Een belg staat samen met iemand anders boven op de eifeltoren. Zegt de man tegen de belg : "Als je van hier naar beneden springt en tien meter boven de grond gaat fladderen gaar...". deer ik je dat je ongedeed neer komt..."

"ja, ja, zegt de belg, ik ben wel een belg maar ik ben niet gek !" "Em als ik het eerst voor doe ?" "Ga je gang !" De man springt van de eifeltoren en begint tien meter boven de grond te fladderen en komt keurig meer. "Wat hij kan kan ik ook !", denkt de belg en springt hem achterna. Tien meter boven de grond begint hij hevig te fladderen maar slaat desondanks terpletter. Als de belg voor een ogenblik bij bewust zijn is hoort hij een stem van boven... "Gabriël, Gabriël, dat zijn grapjes !"

ZOZ. ZOZ. ZOZ



Een van deze mensen weigerde het aanbod van FEZO om lid te worden. Weet u wie ?

FEZO HUMOR VERVOLG

Z6, de rust is voorbij en de scheidsrechter Tijdig, die over een zeer grote ervaring beschikt treed de kabine van de belgen binnen en wekt hen. Half versuft komen de belgen het veld op drafem, niet merkend dat zij hun pyjama's nog aan hebben. De wedstrijd wordt hervat. Van der Friet plaatst naar Van den Majomaise, deze rent naar Van der Friet terug om hem te vragen waarom deze maar hem plaatste. Van der Friet legt hem uit dat hij dat ook niet weet. De aanvoerder Van der Slimme gaat zich ermee bemoeien, iets wat Van der Domme niet kan warderen en slaat Van der Slimme neer. Tervegeefs probeert Van den Patatkraam hem te kalmeren waarna hij Van den Belge, Van den Vlaame, Van den Waale en de gebroeders Van den intelligente vraagt of ze willen proberen Van den Domme tot bedaren te brengen. Intussen informeert Van den Ooievaar bij de scheidsrechter naar de stand. Het gehele elftal, dat krom ligt van het lachen, van FEZO merkt niet dat het aanvankelijk zachte briesje dat er heerste is uitgegroeid tot een iets sterker briesje dat de bal aan het rollen heeft gebracht. Eerst langzaam maar later sneller en hij rolt doelgericht op de goal van FEZO af. De algemeen adjunkt merkt het en probeert de bal in te halen, als dit niet lukt roept hij de secretaris die vooroverbukt, maar desondanks niet kan verhinderen dat de bal de goal in rolt. Het staat 1-1. FEZO krijgt de bal maar geen tegenstand, want de belgen zijn naar de scheidsrechter gegaan om te informeren naar de stand. De gebroeders Van den intelligente hebben het veld reeds verlaten in de veronderstelling dat zij de wedstrijd al gewonnen hebben. Van der Friet probeert ze terug te halen. De scheidsrechter geeft de wat al te opdringerige Van den Vlaame een gele kaart. De andere belgen eisen ook een gele kaart omdat zij van mening zijn dat Tijdig niemand mag voortrekken. Van den Domme kan niet langer wachten en bedient zichzelf, trots rent hij het veld uit om zijn trainer zijn gele en rode kaart te laten zien. Ten einde raad ziet de scheidsrechter in dat hij deze misaire alleen kan beeindigen door elke belg een gele en een rode kaart te geven en af te zien van de normale functie daarvan. Emigermate tevreden-gesteld waren de belgen bereid verder te voetballen. Van der Waale plaatst naar Van den Ooievaar niet merkend dat Van der Slimme plots stilstaat en nadenkt. Hij krijgt een trotse blik in de ogen en denkt zeer intelligent te zijn. Hij rent naar Van der Ooievaar en pakt hem de bal af, passeert al zijn medespelers op weg naar zijn eigen strafschoopgebied. Daar wacht hij tot een FEZO-speler nadert. Het is comm.lid B ter H. Van der Slimme geeft hem de bal. Wanneer B ter H. het strafschoopgebied binnen treed loopt Van der Slimme op hem af en slaat hem met een geweldige klap neer. De scheidsrechter beslist strafschoop en alle belgen zijn het er mee eens nadat Van der Slimme hem heeft uitgelegd dat hij het zelfde wil bereiken als de eerste strafschoop voor de belgen. Comm.lid heeft het spelletje door en besluit er iets moois van te maken. Hij vraagt de scheidsrechter of deze wil bevelen de stadionspoorten open te doen. Dit gebeurt. A.V. legt de bal op de stip, spoed het stadion uit en neemt een aanloop van minstens vijf kilometer. Het hele publiek (alle vijf...) is stil en wacht met spanning af. In de verte ziet men een enorme stofwolk snel naderbij komen begeleid van donderend geraas. Een enorme knal doet alle ruiten springen, A.V. ging zojuist door de geluidsbarrière... Hij vliegt het veld op maar de bal en geeft deze een ongelovelijk harde trap. De bal ketst af tegen de belgische lat richting FEZO's goal. Gejuig stijgt op bij de belgische supporters. Maar tot hun grote verbasing ketst hij ook tegen FEZO's lat af, nu weer richting de belgische goal en nu juigen de FEZO.supporters.....

ZIE VOLGENDE BLADZIJDE

(Want deze zeer belangrijke gebeurtenis gaat vanzelfsprekend boven het overige nieuws !!!)

..

TWEEDE VERVOLG VAN FEZO HUMOR / EN TERECHT

Ongelovelijk maar waar, de bal ketst weer af richting de belgische goal, het publiek wacht af, en weer ketst de bal af, de FEZO spelers en de belgische spelers vlijen zich meer op de grasmat en sluiten onderlinge weddenschappen af. De scheidsrechter kruipt op handen en voeten maar de belgische goal en haalt zijn loupe tevoorschijn, hij neemt hem altijd mee om de gebroeders Van den Intelligente van elkaar te kunnen onderscheiden, en zijn potlood en zet een streepje op de plaats waar de bal het laatst terugkaatste. Smeller dan hij verwachtte keert de bal terug en scheerd langs het hoofd van de scheidsrechter tegen de lat en ketst terug. Weer pakt Tijdig zijn loupe en konstateerde dat de bal ditmaal 1½ millimeter lager tegen de lat kwam dan de vorige keer. Hij schreeuwde het uit van vreugde: "Er is nog hoop !!!" Na een ruim kwartier wordt de spanning snijvend. Het is nu microwerk. Het leer springt nu tegen de onderste hoek van de lat via de middenstip van het veld tegen de andere onderste hoek van de lat van de tegenpartij. Na weer vijf minuten springt de bal telkens een keer meer op het veld alvorens hij de lat raakt, eerst 2 keer dan 3, 4, 5, 6, 7, 8, 9, 10 en dan wordt het alleen nog maar merkwaardiger en men moet er bij zijn geweest om het te geloven: nu, na weer vijf minuten rolt de bal naar FEZO's goal, springt dan omhoog tegen de lat, valt op de grond en rolt naar de belgische goal springt weer op tegen de lat en rolt weer terug. "Maar dat is nog niet alles...", fluisterde A.V. de penningmeester in het oor, "...ik heb de bal nog een speciaal effect meegegeven...". En ja hoor, wanneer de bal de middenstip voor de zoveelste maal naderd maakt hij daar een paar rondjes om heen, versmelt dan plotseling en schiet met enorme snelheid in het belgische net: 2-1 voor FEZO. De scheidsrechter probeert uit alle macht de moordlustige belgen van de arme Van der Slimme af te halen, maar tervegeefs zodat de belgen met tien man verder moeten spelen. Daar de scheidsrechter van mening is dat beide partijen met een even aantal spelers moeten opereren trapt hij een FEZO-speler onder aplaus van de belgische spelers tegen de vlakte. Nadat onze commissieleden de scheidsrechter afgetuigd hadden probeerde deze de wedstrijd te hervatten. De secretaris gaf een geweldig hoge trap waarna Van den Waale de bal wilde koppen maar de bal kwam op zijn opengekrabde puistje terecht en bleef aan de etter hangen..... Dankzij de loupe van Tijdig en de sterke zon kon de bal van zijn huid worden gebrand. Wegens gebrek aan inspiratie gaf de scheidsrechter een vrije trap aan Van der Waale die daarvan dankbaar gebruik maakte en de bal een schitterend boogballetje gaf. Steekmug Joopie deed zich dat zelfde oogenblik tegoed aan Van den Ooievaar. Woest gaf hij de steekmug, en daarmee hem zelf, een klap. Joopie viel op de grond, maar bleef in leven en Van den Ooievaar zag dat en gaf hem een trap, op het zelfde oogenblik dat de bal voor zijn voeten belande. Het stond 2-2. De gebroeders Van den Intelligente wilden van Tijdig weten wat de stand was. De belgen speelden verder en ontplooiden een geweldig slotoffensief, hun kansen op de eindzege ruikend. Een prachtig hakje van Van der Slimme naar Van der Domme die de bal doorkopte naar Van den Ooievaar. Deze schoot loeihard op FEZO's goal maar niet hard genoeg want onze keeper wist hem weg te stompen maar wederom waren de belgen in balbezit, ze waren duidelijk sterker geworden, maar toen FEZO A.V. tussen de palen zette wisten zij dat hun kansen bekeken waren. En toen brak het beslissende moment van de wedstrijd aan, Van der Friet speelde terug op zijn keeper, daarbij vergetend dat zij zonder keeper speelden: 3-2 voor FEZO. De aanvoerder der belgen probeerde daarna nog van alles maar werd daarbij niet bijgestaan door zijn medespelers die telkens weer naar Tijdig liepen om naar de stand te informeren. Hierdoor viel Tijdig uit wegens een zenuwzinking. De grensrechter verving hem en begon met een vrije trap voor FEZO, maar FEZO was zo sportief om het bij 3-2 te laten en hield balbezit tot de grensrechter het eindsignaal gaf. En dat was dan tevens 't eind van FEZO HUMOR !!!

KLACHTEN EN KOMPLIMENTEN.

Dit is de nieuwe rubriek "klachten en complimenten". Hebt u klachten of complimenten? Deponeer ze bij P. Monteuxstr. 63, wij zorgen er dan voor dat ze in deze rubriek worden vermeldt, al dan niet met naam, alnaargelang u wenst.

Het zou ons veel te veel papier kosten om alle complimenten die bij ons binnen kwamen (de postbode ligt in zaal 3 van het KJZ...) in deze rubriek te vermelden. Daarom plaatsen wij nu enkel de binnengekomen klachten :

Waar we vorige maand mee eindigden beginnen we nu, namelijk met het feit dat KODAK ons van een (super oma-) filmpje maar de helft terug stuurde. Dit lieten wij niet op ons zitten en stuurden een brief naar KODAK en om u te laten zien dat FEZO daar inderdaad werk van maakt, publiceren wij hierbij die brief :

Afdeling klachten.

Hengelosche filmamateurclub FEZO
P.Monteuxstr.63
7558-EE
Hengelo (OV.)

Hengelo O, 6 april 1982

Aan KODAK
Treubstraat 11
Rijswijk (ZH)

Mijne Heren,

Alvorens de klacht uiteen te zetten even een kleine inleiding :

Zoals u reeds zag is FEZO een vereniging voor filmamateurs. FEZO telt nu 47 leden uit Hengelo en omstreken. FEZO is een filmclub in die zin dat we zelf speelfilms maken. Vanwege de kwaliteit en toch ook vanwege de laatste tijd snelle ontwikkeling deden wij dit altijd met KODAK-films, en wel 40 asa super-8. FEZO is opgericht in maart 1981.

Omdat we maart 1982 1 jaar zouden bestaan besloten wij dit te vieren met een filmfestival dat we zouden houden op eind maart, danwel begin april, waarvan het hoogtepunt een eigengemaakte productie. In maart, enwel in de eerste en tweede week werden de opnames gemaakt en stuurden we de filmpjes op. En zoals we verwachtten kwamen ze op tijd terug om gemonteerd te worden. Maar helaas kregen we van een filmpje maar de helft terug. Nu is het verlies van die 8 gulden natuurlijk wel erg maar daar kom je nog wel overheen. Erger voor ons was het feit dat op de ontbrekende helft juist die scenes stonden die van levensbelang waren voor het verhaal van de speelfilm waardoor we de film niet konden vertonen. We hebben er nog even aan gedacht om een vervangende geleende film te draaien, maar omdat dat tegen onze principes is hebben we het gehele filmfestival af moeten zeggen. Bovendien zijn het opnames die je niet gemakkelijk nog een keer maakt. Wij voelen ons dan ook zeer gedupeerd. We staan nu vlak voor de aanschaf van 350 gulden aan filmpjes en dat is voor ons (gemiddelde leeftijd van de bestuursleden 17,5 jaar!) een vrij groot bedrag en het voorval maakt voor ons de keuze tussen KODAK en een ander merk wel een stuk moeilijker. Ookal omdat wij zeker zo'n vijf uur aan kodakfilmpjes per jaar kopen.

Namens het gehele bestuur.

Zo dat was dan de brief. Wij postten hem direkt nadat hij uit de typemachine gehaald was en waren enorm benieuwd naar KODAK's antwoord. U ook ? In dat geval adviseren wij u de ommezijde te gaan zien.

.. .. .

FEZO



Hengelosche filmamateurclub FEZO,
P. Montauxstraat 63,
7558 EE Hengelo Ov.

Afd. 320 H. Weimar/AP

Rijswijk, 13 april 1982.

Geachte cliënt,

Naar aanleiding van uw klacht over de afwerking van een door u ter ontwikkeling gezonden Kodak-film delen wij u mede dat wij gaarne bereid zijn deze kwestie grondig te onderzoeken.

Uiteraard moeten wij hierbij kunnen beschikken over de betreffende film.

Derhalve verzoeken wij u ons het materiaal ter inspectie te willen toezenden in bijgaande gefrankeerde verpakking.

Bij voorbaat dankend voor uw medewerking verblijven wij,

hoogachtend,
KODAK NEDERLAND B.V.

Service afdeling.

Dus stuurden wij het desbetreffende filmpje op naar KODAK en een halve week later kregen we de uitslag van het onderzoek. Zie daar voor de volgende bladzijde.



Hengelosche filmamateurclub FEZO
P.Montauxstraat 63
7558 EE Hengelo Ov.

Afd.320 H.Weimar/AP.

Rijswijk, 16 april 1982.

Geachte cliënt,

Bijgaand zenden wij u de Kodachrome Super 8 film retour, die u ons voor kwaliteitscontrole deed toekomen.

Bij grondige inspectie hiervan is gebleken dat de klacht waar u ons op attent maakte is veroorzaakt tijdens een technische storing in de apparatuur waarmee uw film werd ontwikkeld en afgewerkt.

Helaas was het niet mogelijk uw film op enigerlei wijze d.m.v. herbehandeling te verbeteren.

Wij bieden u voor het gebeurde en voor het feit dat deze film zonder begeleidend schrijven onzerzijds aan u werd geretourneerd onze welgemeende excuses aan.

Alhoewel wij ten volle beseffen dat in vele gevallen de bedorven opnamen niet opnieuw gemaakt kunnen worden, willen wij u overeenkomstig onze algemene verkoopvoorwaarden echter gaarne voor het materiële verlies schadeloos stellen en daarom doen wij u ingesloten tevens 1 nieuwe film toekomen, in de hoop dat u daarvan een goed gebruik kunt maken.

Hoogachtend,
KODAK NEDERLAND B.V.,

Service Afdeling.

KS.8

ZO, dat was dus prima geregeld, maar dat bent u gewend van FEZO. Maar natuurlijk valt er hiermee op dat wij drie bladen vullen met een relatief kleine gebeurtenis, maar dat valt u dan ook alleen maar op omdat u niet nadenkt, want waar klaagt u eigenlijk over? Wist u dat u tot in de kleinste details op de hoogte wordt gehouden over datgene wat er in en om FEZO gebeurt, als u tenminste het maandblad FEZO leest, maar dat laatste is onvoorstelbaar, ookal vanwege de twee inmiddels al wereldberoemde rubrieken FEZO-HUMOR en FEZOADVENTURES, maar ook vanwege de zeer geliefde losse verhalen zoals de nu legendarische "De professor", "Man schiet ufo neer" enz., en dat FEZO daarmee uniek is in Nederland want welke vereniging kan nu nog tegen zijn leden zeggen dat ze alles weten wat er in en om hun vereniging gebeurt. Nou, FEZO dus. Als u van de bestuurstafel reeds gelezen hebt, weet u dat wij nu, dat wil zeggen zeer binnenkort, beginnen met de scenes voor de sciene-fictionfilm "Omse upon a time in the space", maar daar komen we dadelijk nog op terug want eerst even terug komen op het feit dat FEZO-leden nu bij hun vereniging worden betrokken. In "de tien tips van de maand" kunt u dit maal namelijk ook lezen over hoe wij de verschillende trucopnames realiseren. Daar kan men voor of tegen zijn. Enkele bestuursleden zijn hier op tegen met als argument het "logisch-in-de-oren-klinkende" feit dat geen kip meer naar onze films komt kijken omdat ze weten hoe de zeer realistisch ogende trucages zijn gefilmd en op die manier voor hun een groot deel van de spanning, waar FEZO's films toch zo bekend zijn geworden, bij voorbaat al is weggenomen. Dat dit geen argument is zal ik u nu uiteenzetten. De groep, bestaande uit FEZO-leden die de desbetreffende film zien - en het maandblad gelezen hebben - vormt nog lang geen 1 % van het totaal van de mensen die die film gaan zien, bovendien is FEZO een filmamateurclub voor filmamateurs en simpatisanten en die hebben er alle belang bij de trucages op het scherm te leren. Bovendien zien veel mensen er totaal geen bezwaar in om naar bv. een overstroming te kijken terwijl zij weten hoe deze in scene is gezet. De laatste maar niet laatste (?) hoofdfilm bestond hoofdzakelijk uit scene's, overgoten door de zon, zich afspelend in een en dezelfde wijk; De hasseler es. FEZO zal trachten daar verandering in te brengen door voor volgende films ook op locaties te filmen die verderweg gelegen zijn. Daarbij heeft de regiseur een belangrijke taak, want ookal begrijpen de spelers vaak niet waar ze mee bezig zijn, de regiseur heeft (moet hebben) het hele script verknipt in zijn hoofd zitten en kan daar zo stukken uit halen of er aan toe voegen, daarbij rekening houdend met de montage. Voordat je aan zoiets begint moet je natuurlijk wel een begin verhaal in je hoofd hebben zitten maar dat wist u al van de vorige tips. Wat ik u verder nog zou kunnen vertellen is dat FEZO enkele locaties, oa een oude oorlogsbunker, heeft bezocht en bekeken op hun geschiktheid voor de aankomende SF-film. We hebben nog geen sponsor maar dat zit er aan te komen. Maar dankzij u als lid komen we wel aan het nodige geld waardoor dit maandblad verzekerd is van zijn voortbestaan. Of we in de toekomst nog een James Bond-film gaan maken weten we nog niet maar wel wordem we lid van de NOVA. Ook willen sommige bestuursleden in de toekomst beginnen aan video: Kunt u het zich voorstellen? Super Oma op TV? Goed, laten we besluiten met de oproep aan u om zich op te geven als acteur voor de SF-film en met het feit dat er plannen zijn voor een enquête onder de leden, maar dan zonder microphone - schriftelijk dus. Ik dank u wel.....

VAN DE PENNINGMEESTER

1 maart - 1 april 1982

DEBET

CREDIT

1	Kas.....	f 9,80	-	6	naar pot.....	f15,00
13	leden	f 5,00		14	projectorlamp	f32,50
14	losse gift	f 0,20		19	aflossing lening	f20,00
14	lening	f30,00		31	naar balans	f 9,00
14	losse gift	f 5,00				
30	leden	f16,50				
31	kwijtschelding	f10,00				
		<u>f76,50</u>	+			<u>f76,50</u>
		<u>f76,50</u>				<u>f76,50</u>

1 april - 1 mei 1982

1	Kas.....	f 9,00	-	27	roodfilter.....	f15,00
6	lid	f 1,00		27	2 kg gips	f 1,50
6	bestuur	f 2,00		31	naar ballans	f12,50
16	bestuur	f10,00				
18	leden	f 7,00				
		<u>f29,00</u>				<u>f29,00</u>
		<u>f29,00</u>				<u>f29,00</u>
1/5	Kas.....	f12,50				

DE POT

Saldo 30 maart	f292,50
inkomsten	f 0,00
	<u>f292,50</u>
Saldo 4 mei	<u>f292,50</u>

Daar besloten is dat het geld uit de pot wordt besteed aan de nieuwe hoofd-film kan van nu af aan wel geld uit de pot worden gehaald.

DE TIEN FEZO FILMTIPS VAN DE MAAND

- 1 : Wilt u voor een film zelf een landschap maken, neem dan een hard-board plaat, spuit die nat met een plantenspuit en schep met een zeef cement in die zeef en strooi het met behulp van de zeef over de plaat heen.
- 2 : Wilt u bereiken dat het lijkt alsof dat oppervlak de oppervlakte van een andere planeet is dan moet u dat filmen met een rood-filter - een rode lens waarmee men ook goed een titel kan filmen.
- 3 : In plaats van cement kan men ook zeer dun zand gebruiken (droog).
- 4 : Het landschap kan worden uitgewerkt met bergen ed. van gips.
- 5 : Wilt u zelf een ruimteschip bouwen, gebruik dan een plastic vierkante doos en beplak deze met vele kleine details, daarna zwart-grijs verfen.
- 6 : Laat het ruimteschip bewegen door de camera te bewegen.
- 7 : Als achtergrond kunt u zwart lamdbouwplastic gebruiken.
- 8 : Voor sterren gaatjes in 't plastic prikken en er een lamp achter plaatsen. Het plastic moet sterk gespannen zijn tegen reflectie.
- 9 : Ook kunt u de achtergrond zeer geleidelijk verplaatsen.
- 10 : Film een inwerkingzijnde vulkaan alleen buitenshuis !

VAN DE SECRETARIS

VAN DE SECRETARIS

Ja, inderdaad, van mij ja... Ik besloot de vorige keer met de hoop nu wat optimistischere geluiden te kunnen laten horen. Dit geldt zoals we helaas van u moesten verwachten natuurlijk niet voor de met veel enthousiastme opgezette FEZO-wedstrijd want daar deed weer niemand aan mee, maar desondanks blijven wij daarmee doorgaan, misschien wel hopen op betere tijden... In de onderstaande rubriek "van de bestuurstafel" kunt u enkele zeer -of beter gezegd- tamelijk ingrijpende beslissingen lezen, waaronder dus de beslissing het geld van de pot niet voor een geluidsprojector maar voor de Burt Spencer vergadering te besteden. Hier wil ik alvast op zeggen dat dit inmiddels is veranderd in de SF film, die we dus eerst gaan maken. Dit laatste werd besloten op een inofficiële vergadering die werd bijeengeroepen wegens de spoed die de zaak had. Maar goed, ik hoop de volgende keer te kunnen vermelden dat er tenminste een lid meegedaan heeft aan de FEZO-wedstrijd.

VAN DE BESTUURSTAFEL

Dit keer betreft "van de bestuurstafel" slechts een vergadering, en wel die van 6 april.

Het eerste besluit dat genomen werd was op het geld van de pot te gebruiken voor de eerst volgende hoofdfilm (Bud Spencer) en wel om op die manier het niet te laten bij een film en om zelf met het filmen bezig te blijven, om meer bekendheid te krijgen, maar ook om op die manier geld te investeren om dat later weer terbeschikking te krijgen via voorstellingen bij die gelegenheden waar "The return of Jaws" al gedraaid is.

Ook werd een redactie inelkaar gezet (opnieuw) waarbij ieder een takenpakket kreeg - inmiddels heeft elk redaktielid een lijstje met data ontvangen voor wanneer de originelen moeten zijn ingeleverd (daarmee proberen we de factor tijd als zijnde een probleem bij het op tijd uitbrengen van het maandblad uit te schakelen). Er werd tevens een datum vastgesteld voor de te houden Bud Spencer vergadering. Dit zal een niet officiële vergadering worden. Ook werd nog besloten in onze vereniging een erelid aan te wijzen. Bij het bestuur is al bekend wie dit zal worden. Wij houden dit echter nog geheim tot volgende maand.

Super Oma zal zeer snel moeten worden afgemaakt - er is nog steeds een scene niet gefilmd. De regisseur moet hiervoor de organisatie op zich nemen, geholpen door de bestuursleden.

De voorzitter heeft de plicht om ervoor te zorgen dat er regelmatig vergaderingen gehouden worden. Hij moet deze organiseren en is er dus voor verantwoordelijk als er een tijd lang geen vergadering geweest is. Het ligt in de bedoeling dit jaar in totaal 12 dan wel elf maandbladen uit te brengen, daarom zult u voortaan eens in de 4 weken een maandblad ontvangen in plaats van eens in de 4 ½ weken.

FILM VAN DE MAAND

Film van de maand is dit keer geworden : DEAD AND BURIED, een nieuwe film uit de zombie-serie.

De sheriff van het zo vreedzaam lijkende stanje Potters Bluff wordt geconfronteerd met een aantal wreede moorden op argeloze passanten in de jongste griezelfilm "Dead and Buried". De toeschouwer weet dan al, dat ze zijn begaan door een aantal inwoners, die de gruwelijke verminkingen driftig op film vastleggen. De plaatselijke lijkschouwer is een ware artiest, die zijn slachtoffers onder de maten van Glenn Miller's "Moonlight serenade" weer helemaal restaureert. Even later zie je ze weer rondlopen en zelf uit moorden gaan. (zie volgende blz.)

Je weet dan al waar je aan toe bent. Weer een zombie-film, alleen met dit verschil, dat deze met meer zorg gemaakt is dan de Italiaanse produkten in dit genre en naast de gebruikelijke shokeffecten toch mog een paar echte verassingen in petto heeft. Je moet natuurlijk van het genre houden, want doorgesneden kelen, afgerukte armen en uitgestoken ogen zijn ook niet van de lucht, maar wanneer u "The return of Jaws" heeft gezien zonder vroegtijdig de zaal te verlaten kunt u deze film rustig gaan zien. Toch heeft "Dead and buried" meer van Don Siegel's klassiek geworden thriller "Invasion of the body snatchers" met een vleugje zwarte kunst en een zekere gitzwarte humor dan je de laatste tijd in dit soort horrorfilms aantreft, die er alleen maar op schijnente zijn gemaakt om zo veel mogelijk bloedige details te laten zien. Maar nogmaals, geen film voor mensen zwakke zenuwen, want de afdeling speciale effecten en de grimeurs hebben wel erg hun best gedaan om iets nieuws te verzinnen in dit langzamerhand wel uitgemolken thema.

FILMBOEK VAN DE MAAND

Filmboek van de maand is dit keer "Hoe film ik wat?". In kleur en zwart-wit; een handleiding voor filmen met normaal-8 (dubbel-8), super- en single-8 en 16 mm; vertaald door J. Iven. 4e druk Helmond. Het boek omvat 251 bladzijden. In het eerste gedeelte van dit boek worden bij de, in alfabetische mogelijkheden van zeer uiteenlopende onderwerpen en motieven gegeven. Tevens geeft het aanwijzingen over het zelf maken van een draaiboek, filmverhaal, documentaires, enz. Het tweede gedeelte behandelt ook weer via alfabetisch gerangschikte trefwoorden de technische mogelijkheden van het filmen met 16 mm en de 8 mm films. Het boek kan door iedere filmer als naslagwerk worden gebruikt en bevat veel foto's en tekeningen. prijs : ± f30,-.

FEZO WEDSTRIJD NO. 2

Voor het gemak nummeren wij voortaan de fezo-wedstrijden. Wedstrijd nummer twee was echt een wedstrijd voor lijntrekkers, maar of dat ook de reden van velen was om niet mee te doen kunnen wij niet met zekerheid zeggen. Een feit blijft dat er maar een inzending was. Deze inzending was tevens goed, maar wegens te weinig deelname (zie spelregels) konden wij geen prijs uitreiken. De juiste oplossing moest zijn: 6 ;

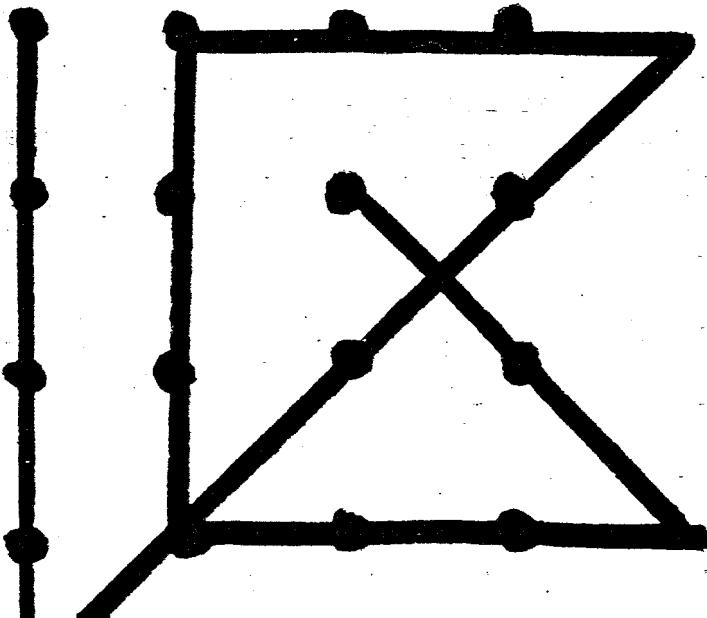

Limericks van de vorige wedstrijd moeten voor 30 mei binnen zijn !
Denkt u eraan ?
Bij voorbaat dank voor uw deelname waarmee u zoals al eerder gezegd FEZO steunt.
Nieuwe leden zijn altijd welkom, ook familieleden van leden kunnen zelf lid worden.
Tel. 074 - 772882

DE NIEUWE FEZO WEDSTRIJD

SPELREGELS : zelfde als vorige maand :

- . inschrijfgeld 1 gulden
- . oplossing met naam op papier zetten en afleveren bij een der bestuursleden of bij de P.Monteuxstr. 63 door de bus gooien, met gulden in envelop.
- . familieleden van FEZO-leden mogen ook deelnemen.
- . bij te weinig deelname gaat de wedstrijd niet door (1 of 2), degenen die in dat geval al betaald hadden krijgen hun geld vanzelfsprekend terug.
- . oplossingen moeten binnen 1 maand na verschijning binnen zijn.
- . oplossingen en prijswinnaar/es worden bekend gemaakt twee maand na verschijning van de desbetreffende FEZO-wedstrijd.
- . bij meerdere goede oplossingen wordt er geloot.
- . er zal door het bestuur een passende prijs worden uitgezocht, deze kan dus per wedstrijd verschillen.
- . met uw deelname steunt u FEZO !

DE OPDRACHT : VUL DE JUISTE WOORDEN IN EN ER VERSCHIJNT VERTICAAL EEN WOORD VAN 30 LETTERS. DAT IS DE OPLOSSING !!!!!

- | | | |
|----|---|-------|
| 1 | waar op geprojecteerd wordt | |
| 2 | wijk waar FEZO zetelt | |
| 3 | lichtbron waarbij je buiten filmt | |
| 4 | regelt alles tijdens maken v/e film | |
| 5 | geslepen bol of hol glas | |
| 6 | naam | |
| 7 | het monteren van een film | |
| 8 | geeft geld in ruil voor reclame | |
| 9 | waar mee gefilmd wordt | |
| 10 | neem je geluid mee op (in eng.) | |
| 11 | gedeelte van een film | |
| 12 | frans voor einde | |
| 13 | maandbladontvanger | |
| 14 | betaalmiddel | |
| 15 | u leest het nu | |
| 16 | merk film | |
| 17 | voornaam van geheimagent | |
| 18 | overkoepelende filmorganisatie in Nl. | |
| 19 | filmverhaal (draaiboek) | |
| 20 | hiermee kan je v/d TV opnemen | |
| 21 | hoofdrol in FEZO's laatste film | |
| 22 | iemand die een filmrol speelt | |
| 23 | vereniging | |
| 24 | FEZO maakt het | |
| 25 | foefje (kan zowel met c als ck-hier ck) | |
| 26 | overlegorgaan van vereniging | |
| 27 | filmmerk | |
| 28 | u bent er lid van | |
| 29 | met lens dichterbijhalen | |
| 30 | zet je op de lens ter bescherming | |

De oplossing luidt :

Nog te moeilijk ? Alle antwoorden staan in dit maandblad...

DOE MEE !!! Prijswinnaar van de lijnen-wedstrijd en oplossing daarvan op blz. 13 van dit maandblad. DOE DUS MEE EN WORDT WINNAAR !!!!!!!

NO. 4 JAARGANG 2

F E Z O

HENGELSCHE

FILMAMATEURCLUB

FEZO : VOOR FILM

AMATEURS + SYMPATHISANTEN

F I. -
PER
MND.

TEL.
772882

- ADVERTENTIE PLAATSEN ? SLECHTS f0,25 VOOR EEN KLEINE ADVERTENTIE
 VOOR LEDEN EN VOOR NIET-LEDEN f1,00.
 EEN GROTE ADVERTENTIE KOST VOOR LEDEN f0,50 EN VOOR NIET-LEDEN
 f1,75.

..

INHOUD : blz. 1: voorkant
 blz. 2: inhoud + algemene informatie
 blz. 3: FEZO HUMOR
 blz. 4: KLACHTEN EN KOMPLIMENTEN
 blz. 5: KLACHTEN EN KOMPLIMENTEN
 blz. 6: AAN ALLE FEZO LEDEN
 blz. 7: VAN DE PENNINGMEESTER
 blz. 8: DE TIEN FILMTIPS VAN DE MAAND
 blz. 9: 't Technisch Hoekje
 blz. 10: 't Technisch Hoekje
 blz. 11: FILM VAN DE MAAND
 blz. 12: FILM VAN DE MAAND + alg.info.
 blz. 13: FILMBOEK VAN DE MAAND + OPL. WEDSTR. no. 3 +
 VAN DE SECRETARIS + ALGEMENE INFORMATIE
 blz. 14: DE NIEUWE FEZO WEDSTRIJD

ALGEMENE INFORMATIE : ONZE FILMCLUB HEET SINDS KORT
 "DE HENGELSCHE FILMAMATEURCLUB VOOR
 FILMAMATEURS EN SYMPATHISANTEN - FEZO."
 DIT OMDAT WE WEL BESEFFEN DAT NIET ALLE
 LEDEN FILMAMATEUR ZIJN, OOKAL ZOU DAT
 VOOR ONS NATUURLIJK MOOIER ZIJN.

HET BESTUUR : HET BESTUUR BESTAAT UIT :

- 1: dagelijks bestuur :
 - secretaris : E. ONRUST
 - voorzitter : F. van der ZANDE
 - penningm. : H. ONRUST
- 2: bestuur :
 - dagelijks bestuur
 - algemeen adjunkt : F. GROENESCHEIJ
 - ledenvertegenw. : -
 - comm. lid : A. VELTHUIJSEN
 - comm. lid : B. ter HAAR

..

OUD LEDENBESTAND : 46
 OPZEGGINGEN : 0
 NIEUWE LEDEN : 5

NIEUW LEDENBESTAND
 PER 6 juni : 51 !!!

JA, FEZO HEEFT NU 51 LEDEN, OOKAL
 LEEST U OP BLZ. 12 DAT HET ER 50
 ZIJN, DAT KOMT OMDAT ZICH EEN NIEUW
 LID AANMELDDE VLAK NA HET MAKEN VAN
 DIE BLADZIJDE. WEEET U NOG DAT WE MET
 VEEL BOMBARIE IN HET ALLER EERSTE
 MAANDBLAD VERMELDEN DAT FEZO MAAR
 LIEFST 20 LEDEN HAD ? JA, FEZO IS FLINK GEGROEID! FEZO, GA ZO DOOR!!!

..
 .. F .. E .. Z .. O

Waarom zijn de bananen krom ? Ant woord :Als ze recht waren dan waren ze recht !!!!!

FEZO HUMOR

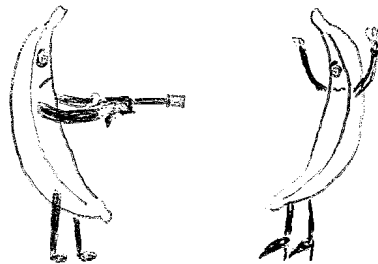

Waarom zijn bananen recht ? Bananen zijn niet recht. Echt waar !

Pollekke en Pallekke lopen 'savonds laat over een landweggetje als Polleke zegt : "Zullen we gaan slapen?" "Goed maar wat gebruiken we als deken ?" "We nemen gewoon die twee fietsen" Tijdens de nacht begint het te regenen. 's morgens vraagt Pollekke : "Heb je goed geslapen?" "Nee."

Op een mooie maandagmorgen loopt Pietje over straat. Waarom weet hij nog niet. Hij is trouwens niet de enige die dat niet weet want omdat u dit leest weet u dat vanzelfsprekend ook niet. Of vergis ik me in u en weet u dat wel. Dat zou best kunnen in de tijd van de 6-de, 7-de en 8-ste zintuigen maar voor dit verhaal lijkt het mij verstandiger dat u het maar voor een feit aanneemt dat u niet weet waarom Piet over straat loopt, en ga nou alstublieft niet klagen over het gegeven dat de persoon in het verhaal eerst Pietje en daarna Piet genoemd wordt want dat mag namelijk volgens de redactionele vrijheid die dit blad ons waarborgt. Plotseling - en wel precies onder een eikeboom die aan de bladerdichtheid in zijn lente-hoedanigheid verkeert- blijft Piet staan. Hoorde hij wat ?

Ja ! Inderdaad ! Ik vroeg het aan u en dan vindt ik het wel zo beleefd om daarop te antwoorden, maar goed, als u dat niet wilt dan gaan we zonder u verder,.....

Piet vroeg zichzelf dus af of hij wat gehoord had. Toen hij dacht zich vergist te hebben liep hij verder door de keurig liniair bebosde laan. Plotseling, gepaard met een enorme ruk, draaide hij zich om en doorboorde met zijn ogen een stukje lucht waarvan hij dacht dat dat in bezitgenomen was van een duister individu. Toen hij zag wat hij zag liep hij enigszins makkend verder. Maar nog geen vijf meter verder probeerde hij het weer. Ook dit keer mocht zijn poging niet beloond worden met succes. Toch bleef hij dit keer langer kijken. Ondanks het feit dat hij niets bijzonders gezien had wist hij zeker dat hij bespied werd. Hij voelde het meer dan ooit. Alsof twee ogen hem voortdurend in de rug drukten. Ook voelde hij dat die twee ogen geen gewone ogen waren. Ze hadden iets bovennatuurlijks. Weer liep hij verder, maar ditmaal met de oplettendheid van iemand die die verwickeld was in een pistolenduel op leven en dood. Zijn wapen was de gave zich blitssnel om te draaien, de ander had de gave zich in een mum van tijd in lucht op te lossen. Bijna onopvallend en zonder het zelf te weten versnelde hij zijn pas. Toen hij het in de gaten kreeg begon hij nog sneller te lopen. En toen ineens, bleef hij staan als een blok. Hij spitste zijn oren maar hoorde niets. Geen vogel, geen wind, niets. Toen sprong hij in de lucht en verdween. De zwarte kubus verscheen tussen twee bomen. Het hing volkomen stil in de lucht. Ondanks dat de vlakken van de kubus zwart en geheel glad waren zag hij er verbaasd uit. Even bleef hij nog hangen, toen loste hij zich in lucht op.....

Waar zat in dit laatste stukje de humor ? De humor zat hem in het feit dat u humor verwachtte en horror kreeg.

KLACHTEN EN KOMPLIMENTEN

KOMPLIMENTEN EN KLACHTEN

DIT IS DE RUBRIEK KLACHTEN EN KOMPLIMENTEN, WAAR U OVERIGENS OOK MET ADVIESEN TERECHT KUNT. ADVIESEN IN DE GEEST VAN : WAT ZIET U GRAAG ANDERS IS ONS MAANDBLAD EN WAT VIND U DAT ERIN MOET OF ER-UIT. DEPONEER KLACHTEN/KOMPLIMENTEN/ADVIESEN BIJ P.MONTEUKSTR.63

Ook deze maand was het aantal complimenten te groot om gepubliceerd te worden (de nieuwe postbode heeft zijn kolega inmiddels vergezeld.)

klacht 1 : Ik vind dat elke bladzijde uit het FEZO maandblad teveel bestaat uit een groot blok met letters. Dwz.: er wordt te weinig gebruik gemaakt van allinea's en regels overslaan.

REAKTIE VAN DE REDAKTIE :

Wij vinden deze klacht zeer terecht en zullen voortaan dan ook beter hierop

toezicht

houden

ook gezien het feit dat het een feit is dat zo'n grote hoeveelheid

le-
te-
re

moeilijk leest,

dan

dat

dat

zelfde

stukje

met

allinea's

geschreven

zou zijn.

Wij hopen dat in het vervolg de bladen uit het FEZO-

maa-

ndb-

lad

wat aangenamer voor het oog zullen zijn

AAK ALLE FEZO LIDEN :

Algemeen adjunct F. Groenescheij schreef namens het gehele bestuur een brief naar het Hasseler Hoes. Daarin vroegen wij of FEZO ook onderdeel kon worden van het Hasseler Hoes, omdat dat voor ons alleen maar voordelen zou opleveren. Voor u als lid veranderd er niets, hooguit komen er bv meer voorstellingen of een betere regeling van de bezorging van het maandblad daar het de laatste tijd nogal eens voorkomt dat het maandblad te laat bij u bezorgt wordt. U blijft gewoon lid van de hengelosche filmamateurclub FEZO en u wordt in dat geval dus niet lid van het Hasseler Hoes.

MAAR, let goed op, dat vroegen we dus in die brief, HET IS NOG LANG NIET ZEKER DAT DAT OOK DOOR GAAT !!! Maar wij zullen u verder op de hoogte houden, alhoewel u op dat gebied goed zit bij FEZO. En omdat het plaatsen van brieven toch al zo populair is sinds de uitgave van ons vorige maandblad, plaatsen we nu de brief die F. Groenescheij naar het Hasseler Hoes schreef, zij het iets ingekort :

28-5-'82

GEACHT BESTUUR

DIT SCHRIJVEN IS BEDOELD OM U TE INFORMEREN OF ER NOG EEN PLAATS IS IN HET GROTE SCALA VAN ACTIVITEITEN VAN HET HASSELER HOES VOOR EEN FILMCLUB VAN EEN DOOR JONGEREN ALS EEN APART BRANDE GROEP.

ONZE NIET-OFFICIËLE FILMCLUB, FEZO GENAAMD, MAAKT ZELF SUPER-8 FILMS WAARVAN ER AL EEN MET GROOT SUCCES EEN KEER OP HET HASSELER HOES VERTOONT IS.

DE NA ANDERHALF JAAR BIJNA 50 LEDEN TELLENDE CLUB IS VAN AF ZIJN ONTSTAAN AL AAN HET ZOEKEN NAAR EEN "EIGEN RUIMTE" WAAR, ZONDER HINDERLIJKE STORING VAN BUTTERIJS, GEWERK EN VERGADERD KAN WORDEN. WANT DIT KAN, ZOALS TOT HOG TOE GEBLEKEN IS NIET ZO BEST BIJ IEMAND THUIS GEBEUREN.

WIJ BESCHIKKEN OVER VOOR ONS REDELIJKE INKOMSTEN WANT IN DEZE ZOMER ZAL ER EEN SCIENCE-FICTION FILM KUNNEN WORDEN GEMAAKT. HET BENODIGDE GELD KOMT UIT DE 1-GULDEN-CONTRIBUTIE EN UIT GIFTEN DIE VOORNAMELIJK AFKOMSTIG ZIJN VAN BESTUURSLEDEN.

HOPENDE OP POSITIVE INFORMATIE GAAN WIJ VOL GOEDE MOED VERDER :

FEZO

VAN DE PENNINGMEESTER

VAN DE PENNINGMEESTER

1 mei - 1 juni 1982

DEBET

CREDIT

Kas.....	f 12,50	- Deze maand geen uitgaven:	f 0,00
Lid.....	f 1,00	Naar Balans	f 336,00
Lid	f 3,00		
Lid	f 1,00		
Bestuur	f 5,00		
Bestuur	f 2,50		
Lid	f 2,00		
Leden	f 7,50		
Lid	f 1,00		
Lid	f 1,00		
Lid	f 1,00		
Gift	f 0,50		
Uit pot	<u>f 292,50</u>		
	f 336,00		<u>f 336,00</u>

1 juni IN KAS f 336,00

DE POT

SALDO 4 MEI :	f 292,50
Inkomsten	<u>f 0,00</u>
	f 292,50
Naar kas	<u>f 292,50</u>
Nieuw Saldo	<u>f 0,00</u>

Mocht u zich afvragen waarom er voor het geld uit de pot nog geen filmpjes zijn gekocht, dan zullen wij dat hier even kort uiteenzetten : Daar de prijs van een super-8 filmpje met 1 gulden is gestegen naar 16 gulden en we daarom een voor ons gunstige aanbieding. Daarmee zouden we dan ook meer ruimte voor proefopnames krijgen, die toch wel nodig zijn voor het beste resultaat.

Namens het bestuur : H. Onrust
Handtekening penningmeester :



DE TIEN FILMTIPS VAN DE MAAND

- TIP 1 : Wilt u van de TV filmen dan kan dat zonder al te veel problemen. Er zijn echter een aantal voorwaarden :
Natuurlijk moet u vanaf een statief filmen. Is uw camera niet automatisch (wat meestal wel het geval is), gooi dan uw lens geheel open. Stel de kleuren van uw TV zo contrastrijk mogelijk af. Al het overige licht in de kamer uit doen. En vanzelfsprekend de camera zo scherp mogelijk afstellen. Een nadeel van "van de TV filmen" is wel dat er een balk verschijnt die vertikaal over het scherm "loopt". Dit komt door het verschil in het aantal beeldjes per sec. tussen super-8 en TV.

- TIP 2 : Wilt u vuurwerk filmen, doe dit dan beslist op statief. Het beste kunt u uw kamera richten op dat gebied waar u het meest vuurwerk waarneemt. Ook kunt u proberen een vuurpijl met de hand te volgen tot hij in de lucht uiteenspat.

- TIP 3 : In veel filmboeken kunt u lezen dat een natte las beter is dan een droge las. Daarmee bedoelt men dat je beter een plakpers kunt kopen die een stuk film wigvormig afsnijden de film weer plakt met filmlijn, dan een plakpers die de film recht afsnijdt en met een filmplakker weer plakt. Onze ervaring is echter dat een droge las beter is en bovendien nog een paar extra voordelen biedt, zoals :
 - . zeer snelle montage
 - . door iedereen zeer snel onder de knie te krijgen
 - . zeer gemakkelijk
 - . veel goedkoper dan de natte las
 Trekt u vooral niets aan van het feit dat de droge las alleen voor single-8 wordt geadviseerd en niet voor super-8. Maak wel u daadwerkelijk monteert enkele proef-montages op mislukte stukjes film of op aanloopstroken.

- TIP 4 : Er zijn veel LP's in de handel met daarop vele geluidseffecten. Deze geluids effecten duren gemiddeld zo'n 30 seconden en u zult versteld staan hoe vaak u er een kunt gebruiken. Hebt u meer van een bepaald geluidseffect (bv onweer) nodig dan op de LP staat, neem het desbetreffende geluidseffect dan enkele malen achter elkaar op en laat ze overvloëien zonder daarbij een hinderlijk geluid tussen de twee opnames te horen.

- TIP 5 : Loopt het aantal gemaakte films op, voorzie uw films (de spoelen, niet de films zelf - alhoewel u wel gegevens op de witte aanloopstrook kunt zetten), maar ook al uw spoelboxen met een zelfklevend etiketje met daarop de titel van de film, maar ook de projektieduur.

- TIP 6 : Breekt uw film tijdens de projectie ? Eerst verder draaien en dan thuis in alle rust monteren.

- TIP 7 : Tijdens projectie films niet terugspoelen. Doe dit later.

- TIP 8 : Probeer het aantal zwenken met vaste beelden gelijk te houden.
- TIP 9 : Verwissel uw oude film met een nieuwe in de schaduw.
- TIP 10 : Film mensen dieren of dingen nooit in close up met de zon hoog aan de hemel (tenzij binnenshuis) maar met de zon schuin op het onderwerp. Dit bevordert de schaduwwerking.

't Technisch Hoekje.

HOE WERKT EEN PRISMA???????

Het is misschien wel raar maar ik begin met een fietswiel en een naar buiten stekend ventiel dat rond draait

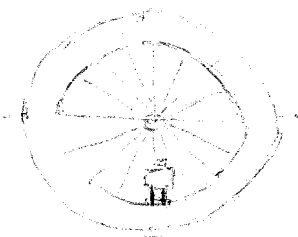

Als je hem van de zijkant bekijkt zie je dit →

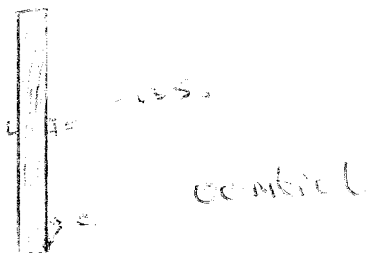

Als je het wiel nu draait zie je alleen het ventieltje op en neer gaan als je dit in een grafiek samen met de tijd uitzet kom je tot de volgende tekening

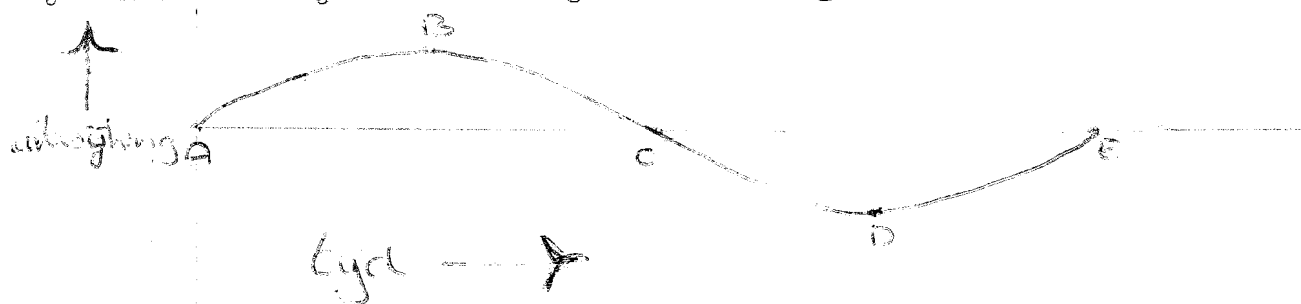

- A : het tijdstip waarop het ventiel op de hoogte van de as staat.
- B : het tijdstip waarop het ventiel bovenaan het wiel is.
- C : Is het zelfde als bij A maar dan aan de andere kant van het wiel.
- D : Is het zelfde als bij B maar dan Aan de andere kant (onder) van het wiel.
- E : Is het zelfde als bij ^A maar dan is het ventieltje al een keer rond geweest

Met een beetje fantasie kun je in de laatste tekening een golf (met berg en dal) zien. Nou is de lengte van de golf de lijn waar ABCD en E op liggen de GOLFLENGTE (λ) Nu het volgende, als het wiel een keer is rond gedraaid dan heeft het ventiel een trilling uitgevoerd, stel nu even dat dat 0,1 seconden duurde dan is de frequentie 10 Herz want de frequentie is gedefinieerd als: Het aantal trillingen dat per seconde wordt uitgevoerd. Dus als hij in 0,1 seconde 1 trilling maakt dan maakt hij in 1 seconde 10 trillingen dus 10 Herz.

We zijn er nu bijna maar nog even dit, het licht bestaat uit zeer zeer kleine deeltjes die ook trillen maar dan met een frequentie van bijna 1 biljard Herz, dat is een 1 met 15 nullen.

De voortplantingssnelheid is de snelheid waarmee de lichtdeeltjes zich verplaatsen die is:

$$\text{de GOLFLENGTE } \times \text{ de FREQUENTIE}$$

Omdat wit-licht bestaat uit rood-,geel-,groen-,blauw-, en violetlicht van een oplopende frequentie.

Er is gebleken dat hoe hoger de frequentie hoe kleiner de brekingshoek wordt. De brekingshoek is de afbuiging van het licht als het in een ander materiaal komt (de gebroken stok in het water)

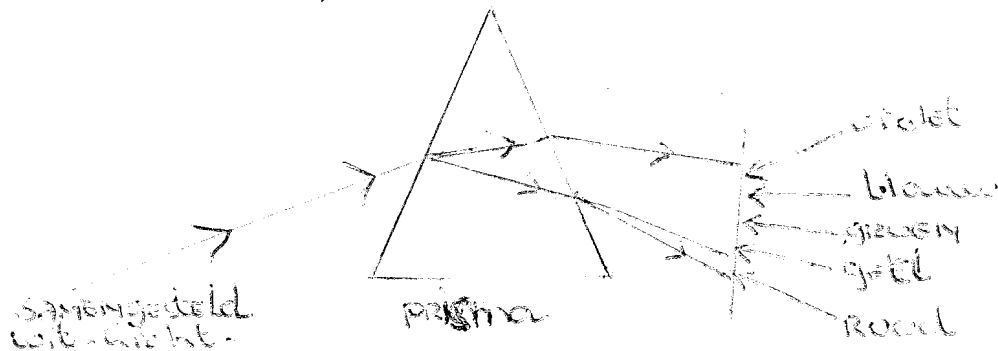

Dit is het gevolg van verandering van de golflengte daardoor verandert de voortplantingssnelheid ook en daardoor buigen de lichtdeeltjes af.....

GESNOPEN ?

NEE ! JAMMER DAN.

F. Groenescheij.

..

ZIJN ER NOG MENSEN IN HENGELO DIE
NOG GEEN LID VAN FEZO ZIJN ? ? ? ?
WAAR WACHT U DAN OP ???? TEL : 772882

.. .. .

FILMVANDEMAANDFILMVANDEMAANDFILMVANDEMAANDFILMVANDEMAANDFILMVANDEMAANDFILMVANDEMAAND
 FILMVANDEMAAND FILMVANDEMAAND FILMVANDEMAAND FILMVANDEMAAND FILMVANDEMAAND
 FILMVANDEMAANDFILMVANDEMAANDFILMVANDEMAANDFILMVANDEMAANDFILMVANDEMAANDFILMVANDEMAAND
 F LE F TROIS HOMMES A F LE F TROIS HOMMES A F
 E LE PROFESSIONNEL E ABBATRE E PROFESSIONNEL E ABBATRE E
 Z Z Z Z Z Z Z Z Z Z Z Z
 O O O O O O O O O O O O
 FILMVANDEMAANDFILMVANDEMAANDFILMVANDEMAANDFILMVANDEMAANDFILMVANDEMAANDFILMVANDEMAAND

In de film van de maand dit maal geen een maar twee filmen van de maand. Namelijk "Le Professionnel" met Jean Paul Belmondo en "Trois hommes a abbatre van Jacques Deray met in de hoofdrol Alain Delon.

Of hij nu zelf een huurmoordenaar speelt zoals in Melville's "La Samourai", dan wel aan de "goede" kant van de wet staat zoals nu in Jacques Deray's "Trois hommes a abbatre", Alain Delon is langzamerhand het prototype geworden van de gesloten, eenzame figuur die zijn zaken zelf en alleen wil opknappen.

Ditmaal speelt hij een beroepsgokker, die met pokeren in zijn onderhoud voorziet. Als hij op een avond een gewonde bij een verkeersongeluk naar het ziekenhuis brengt, begint voor hem ongewild de ellende. Het slachtoffer is een hoge functionaris bij het Emmerichconcern, dat zich voornamelijk bezig houdt met leveranties van raketten aan de Franse regering. De man overlijdt in het ziekenhuis, niet aan de gevolgen van het verkeersongeval, maar aan de twee revolverschoten die hij daarvoor te verwerken had gekregen. De moordenaars loeren nu ook op Delon, omdat zij bang zijn dat de overledene voor zijn dood nog iets gezegd heeft.

Er vallen nog enkele slachtoffers en Delon ontsnapt zelf enkele malen met meer geluk dan wijsheid aan een moordaanslag. Als hij bemerkd dat er op hem wordt geloerd, neemt hij zelf het initiatief over, stuurt zijn vriendin de laan uit en medogenloos alleen achter de moordenaars aan. Wij willen u niet teveel onthullen, het zou ten koste gaan van de spanning die Deray in deze toch vrij gecompliceerde misdaadthriller weet op te roepen.

"Killers van Parijs", zoals de Nederlandse titel luidt, is beslist niet een van de beste films in dit genre van Delon, maar met een paar knap verfilmde achtervolgingen en een aantal knap verrassende wendingen in het verhaal onderhoudend genoeg om u anderhalf uur lang in spanning te laten zitten.

Naarmate Jean Paul Belmondo meer en meer een parodie opzichzelf wordt als een soort franse variant op James Bond, worden ook zijn films voor spelbaarder. Ondanks dat zijn nieuwste film "voorspelbaar" is is hij vak-kundig gemaakt.

Belmondo is gewoon weer het type ruwe-bolster-blanke-pit, die op het hevigst van de strijd zijn suprieure smile van oor tot oor op zijn alsmaar doorgroefder wordendet kop tovert. Het verhaak doet er eigenlijk niet zo veel toe, als Belmondo maar op de van hem bekende wijze zijn gang kan gaan.

YOU'D BETTER SEE THE NEXT PAGE, OTHERWISE.....

.. .. .

Ter informatie, niettemin; in "Le Professionel" is Belmondo een geheime agent, die naar een afrikaanse republiek wordt gestuurd om de president die politiek niet zo lekker ligt om zeep te helpen. Als door een regeringswisseling in Frankrijk de zaken politiek even wat anders komen te liggen, moet de president echter plotseling gespaard worden en Belmondo wordt door de geheime dienst verraden, uitgesleverd, gevangen gezet.

"Le Professionel" begint met Belmondo's veroordeling, diens gevangenschap én ontsnapping. Het mag duidelijk zijn; Belmondo zint op wraak en gaat zijn eigen geheime dienst een hak zetten. En dan ontspint zich dus het klassieke kat-en-muis spelletje. Belmondo, de harde slimmerik met flair, tegenover zijn collega's, in de figuur van een koele killer. Natuurlijk zijn er ook de nodige vrouwen in het spel, die vooral opvallen door bevallige poses in het heetst van de strijd.

Opvallend is eigenlijk enkel, dat Belmondo het stuntwerk een stuk minder heeft gemaakt, maar desondanks blijft er nog genoeg over dat de moeite van het bekijken waard is, zoals een autoachtervolging over de trappen van de eifeltoren. Echt leuk wordt het als beide persoonlijke rivalen in een duel verwickeld raken, en de rol die een onnozele bloemenbezorger daarin speelt.

Beste leden ; FEZO heeft nu 50 leden, ja, een $\frac{1}{2}$ 100 ! En de kans is groot dat dat aantal nu u dit leest weer is gegroeid. Wij hopen, houdt u zich goed vast, in maart 1983 100 leden te hebben, maar voorlopig blijft het dus nog bij 50. Wist u dat als ieder lid mee zou doen met de FEZO-wedstrijd, FEZO f600,- per jaar meer zou kunnen besteden aan films ? En daar zou dan nog 12 maal 59 gulden aan ledengeld bij komen. Dat maakt samen f1320,- ! Maar goed, het is niet zo en daar moeten we mee leven. Om FEZO toch aan wat meer geld voor films en een eigen stencilmachine te helpen nemen 4 van de 6 bestuursleden een krantenwijk over. Dat zal zo'n f150,- per maand opleveren ! Wij zullen daar op zijn laatst 1 juli mee beginnen.

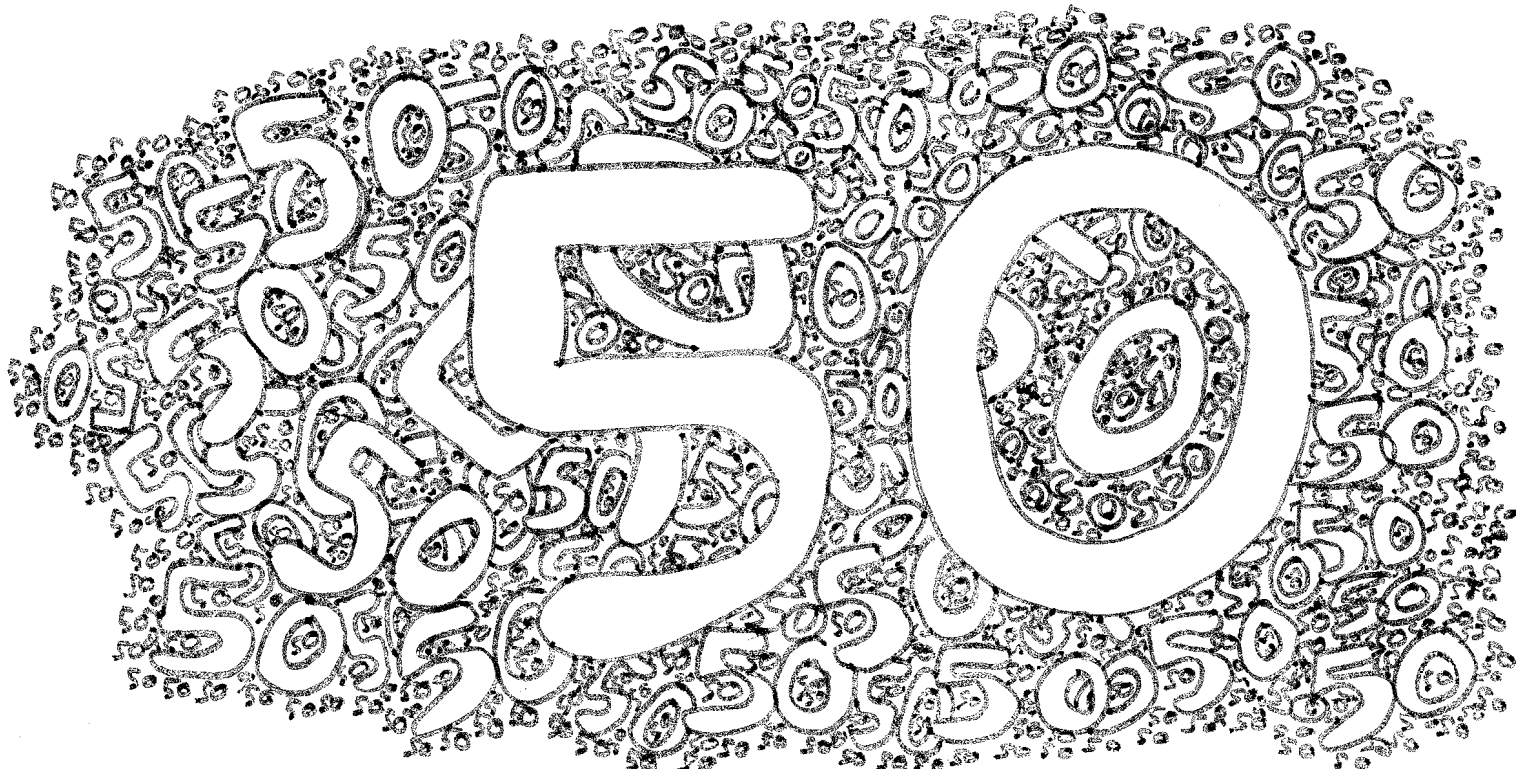
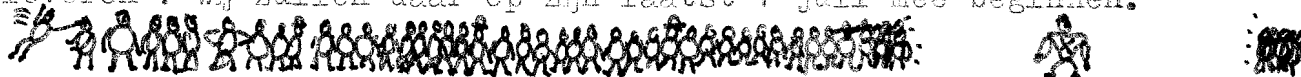

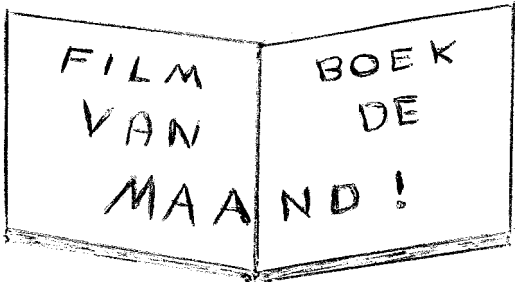

FILMBOEK VAN DE MAAND IS DEZE MAAND "FILMTITELS EN TRUCFILMS" VAN H. BRONS. EEN HANDLEIDING VOOR DE "ANIMATION"-TECHNIEK, VAN TRUCTITELS EN GEREKENE TITELS TOT TEKENFILM, POPPENFILM, SCHABLONENFILM EN ANDERE TRUCFILMS. HET BOEK TELT 144 blz. HET IS EEN STEVIG UITGEVOERD PRAKTISCH HANDBOEK, DAT DE LEZER SYSTEMATISCH LERET OM FILMTITELS EN EENVOUDIGE TRUCFILMS (ANIMATIES) TE MAKEN. DE 300 TEKENINGEN EN FOTO'S ONDERSTEUNEN DE TEKST OP EEN FUNCTIEVE MANIER. DE ILLUSTRATIES WERDEN DOOR DE AUTEUR VERVAARDIGT. VOOR DE SERIEUZE AMATEURCINEAST EEN ZEER WAARDEVOL WERK OM GRONDIG INGEVOERD TE RAKEN IN DE PROBLEMATIEK VAN DE FILMTIEPUNG EN DIVERSE SOORTEN ANIMATIES.

PRIJS: f 26,50

..

WEDSTRIJD NUMMERO 3

Ja, nu verwacht u natuurlijk dat er op deze plaats de winnaar van die wedstrijd bekend wordt gemaakt, maar daar er niemand meedeed hoeft dat dus niet. En omdat het een limerick /slagzin-wedstrijd betrof kan er ook geen oplossing worden gegeven. Oplossingen van wedstrijd no. 4 moeten voor 27 juni binnen zijn. Oplossingen van wedstrijd no. 5 moeten voor 20 juli binnen zijn. Denkt u eraan? Doe ook mee en steun FEZO!

..

VAN DE SECRETARIS

ATTENTIE : HET BESTUUR VAN FEZO HEEFT EEN ZIJNER LEDEN TOT ERELID BENOEMD.
TOT ERELID IS BENOEMD MENEER PIER HAAR, VANWEGE ZIJN VELE VERDIENSTEN VOOR FEZO.
WIJ HEBBEN HEM MET HET GEHELE BESTUUR EEN TAART AANGEBODEN.

.....

DE NIEUWE FEZO WEDSTRIJD
DE NIEUWE FEZO WEDSTRIJD
DE NIEUWE FEZO WEDSTRIJD
DE NIEUWE FEZO WEDSTRIJD

- SPELREGELS :
- . INSCHRIJFGELD 1 GULDEN
 - . OPLOSSING MET NAAM OP PAPIER ZETTEN EN AFLEVEREN BIJ EEN DER BESTUURSLEDEN OF BIJ DE P. MONTEUXSTR. 63 DOOR DE BUS GOOIEN, MET EEN GULDEN IN DE ENVELOP.
 - . FAMILIELEDEN VAN FEZO-LEDEN MOGEN OOK MEEDOEN.
 - . BIJ TE WEINIG DEELNAME (1 OF 2) GAAT DE WEDSTRIJD NIET DOOR. ZIJ DIE REEDS BETAALDEN KRIJGEN IN DAT GEVAL HUN GELD TERUG.
 - . OPLOSSINGEN HOETEN BINNEN 1 MAAND NA VERSCHIJNING BINNEN ZIJN.
 - . OPLOSSINGEN EN PRIJSWINNAAR/S/ES WORDEN BEKEND GEMAAKT 2 MAAND NA VERSCHIJNING VAN DE DESBETREFFENDE WEDSTRIJD.
 - . BIJ MEERDERE GOEDE OPLOSSINGEN WORDT ER GELOOT.
 - . ER ZAL DOOR HET BESTUUR PER WEDSTRIJD EEN PASSENDE PRIJS WORDEN UITGEZOCHT.
 - . MET UW DEELNAME STEUNT U FEZO, DUS WEET U DE OPL. NIET ? DOE DAN TOCH MEE EN STEUN FEZO.

DE FEZO WEDSTRIJD NUMMERO :

DIT KEER WEL EEN ZEER ORGINELE WEDSTRIJD.

WANT WAT MOET U DOEN ?

HET GAAT DIT KEER WEER OM EEN GETAL DAT U MOET OPZOEKEN.

HOE VINDT U DAT GETAL ?

U VINDT DAT GETAL DOOR ALLE TYPFOUTEN DIE IN DIT MAANDBLAD GEMAAKT ZIJN BIJ ELKAAR OP TE TELLEN.

HIERBIJ GEVEN WE U ENKELE VOORBEELDEN :

FEZO : DE HENGELSCHE FILMAMATEURCLUP

WORD LID VOOR SLECHTS 11 GULDEN PER MAAND

VERGEET NOOIT TIJDENS 'T FILMEN DE DOP OP DE LENS TE DOEN!

FILM ALTIJD MET LEGE BATTERIEN !

FEZO, OOK VOOR SYMPHATHISANTEN !

U DOET TOG OOK MEE ?????

HET TECHNISCH VERZORGT DDOR F. GROENESCHRIJ.

FEZO : DE BEST THERE IS.....

..

DUS EEN WOORD VERGETEN TPLT OOK MEE ! EVENALS VERKEERDE ZINSBOUW.

U DOET TOCH OOK MEE ? U DOET TOCH OOK MEE ? O DOET TOCH OOK MEE ?

ENDE

..

..

..

NO
JAN
1982

FI.
P/MO

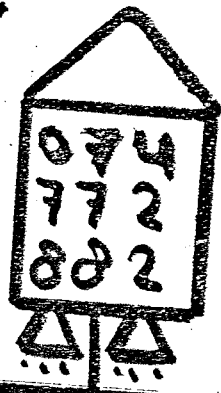

HENGELOSCHE
FILMAMATEURCLUB
FEZO : VOOR FILM
AMATEURS + SYMPATHISANTEN

VOLGENDE AFL. : OA :
EIGEN KUNST VOOR FEZO
VERSLAG

- ADVERTENTIE PLAATSEN ? SLECHTS f0,25 VOOR EEN KLEINE ADVERTENTIE
 VOOR LEDEN EN VOOR NIET-LEDEN f1,00.
 EEN GROTE ADVERTENIE KOST VOOR LEDEN f 0,50 EN VOOR NIET-LEDEN
 f1,75.

.. -- .. -- .. -- .. -- .. -- .. -- .. -- .. -- ..

INHOUD :

- blz. 1 : voorkant
- blz. 2 : inhoud + algemene informatie
- blz. 3 : FEZO HUMOR
- blz. 4 : KLACHTEN EN KOMPLIMENTEN
- blz. 5 : VAN DE PENNINGMEESTER
- blz. 6 : DE TIEN FILMTIPS VAN DE MAAND
- blz. 7 : DE TIEN FILMTIPS VAN DE MAAND
- blz. 8 : DE TIEN FILMTIPS VAN DE MAAND
- blz. 9 : FILM VAN DE MAAND + VAN DE SECRETARIS
- blz. 10 : "THE STONES"
- blz. 11 : "THE STONES"
- blz. 12 : FEZO ADVENTURES
- blz. 13 : FEZO ADVENTURES VERVOLG
- blz. 14 : TWEEDE VERVOLG FEZO ADVENTURES
- blz. 15 : OPL. V/D VORIGE WEDSTR. + FILMBOEK V/D MAAND.
- blz. 16 : DE NIEUWE FEZO WEDSTRIJD

ALGEMENE INFORMATIE : FEZO DOET AL EEN TIJDJE EEN KRANTENWIJK,
 DWZ. DE BESTUURSLEDEN. AANVANKELIJK BE-
 GON DAT GOED. WE WAREN TOEN MET ZIJN
 VIEREN. MAAR DAT DUURDE NIET LANG, WANT
 A.VAN V. ZEI AF OMDAT HIJ MET VAKANTIE
 GING. TOEN WAREN ER NOG MAAR DRIE.....
 HELAAS ZEI OOK F.GROENESCHEIJ AF OMDAT
 HIJ BANG WAS DAT TIJDENS ZIJN VAKANTIE
 ZIJN SCHOOL ERONDER TE LIJDEN KWAM.
 MAAR GOED, NU DOEN ALLEEN DE SECRETARIS EN DE
 VOORZITTER DE WIJK, WAARVAN HET GELD NAAR
 FEZO GAAT, OM NIEUWE FILMS TE MAKEN.

HET BESTUUR : HET BESTUUR BESTAAT UIT:

- 1 : DAGELIJKS BESTUUR:
 - SECRETARIS : E. ONRUST
 - VOORZITTER : F. van der ZANDE
 - PENNINGM. : H. ONRUST
- 2 : BESTUUR:
 - DAGELIJKS BESTUUR
 - ALGEMEEN ADJUNKT : F. GROENESCHEIJ
 - LEDENVERTEGENW. : -
 - COMMISSIELID : A. VELTHUIJSEN
 - COMMISSIELID (vl) : R. ONRUST

NB: COMMISSIELID R.ONRUST IS VOORLOPIG AANGESTELD OMDAT HIJ AL
 EERDER IN HET BESTUUR HEEFT GEZETEN EN TOEN ONTSLAG NAM.

oud leden bestand : 51	WORDT OOK LID VAN FEZO
opzeggingen : 1	VOOR f1,- PER MAAND.
nieuwe leden : 0	DAT IS TOCH NIETS?
nieuw ledenbestand 50	074 772882

ALLE LEDEN VAN FEZO HEBBEN HET RECHT NIEUWE LEDEN TE MAKEN.

FEZO : DE BESTE OP AARDE EN VER DAARBUITEN
 DITMAAL IN HET TEKEN VAN DE SCIENE FICTION
 WORDT LID WORDT LID WORDT LID WORDT LIDLID



Kip A tegen kip B: Is het waar dat alleen mensen intelligent zijn?
kip B: Ik zou het echt niet weten...

DENK NIET BIJ
HET LAATSTE VEL:
"WIE NA MIJ
KOMT DIE IS DE
KLOS!"
(WC-mopje....)

Ik kan in de toe-
komst kijken!
O ja, laat zien.
President Bo
zal worden nee-
geschoten.
Maar ik ken geen
president Bo...

FEZO HUMOR

Zie je wel! Ik kan in de toekomst kijken!

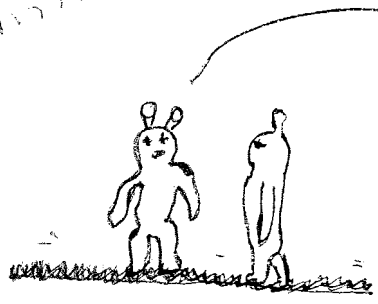

GOED, WIJ ZIJN
NU OP AARDE...
MAAR VAN
WAARUIT BEGINNEN
WE ONZE INVASIE?

IDIOTOOT!
IK HAD
VOORVANG! +

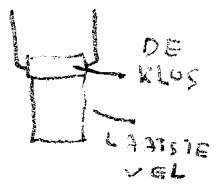

WELNEE!
IK KWAM
VAN
RECHTS!

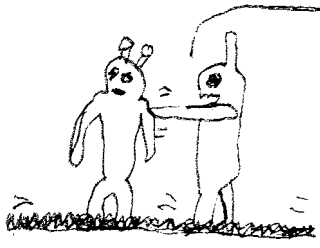

EUH...
KIJK!
PAS OP!
EEN MONSTER
VAN DE AARDE!

OP MARS

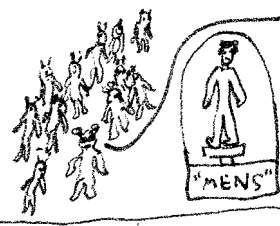

EN DAN
ZIET U
HIER
DE
LAATSTE
DER
MENSEN

OP AARDE



EN DAN
ZIET U
HIER
DE
LAATSTE
DER
MARTIANEN

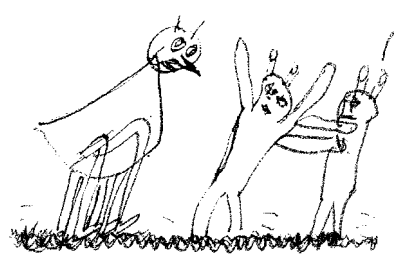

PROBEER
CONTACT te
leggen.
MISCHIEEN SPREEKT
IE ONZE TAAL WEL!

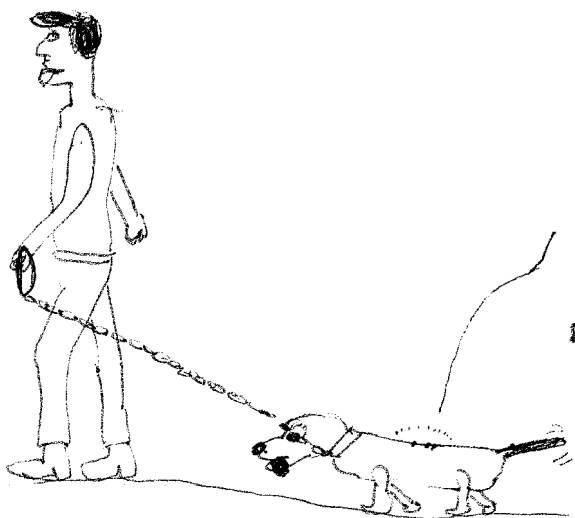

ERG
INTELLIGENT
LIJKT IE
MIJ ANDERS
NIET.....

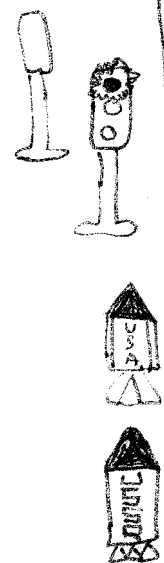

"Wil
Iedereen
die niet
aanwezig
is onmid-
delijk de
zaal ver-
laten."
"Maar wa-
rom. Ik
dacht dat
dit voor
niet-aan-
wezigen
was..."

VERKOOPT U -BZZ BZZ- OOK
SPRAY -BZZ BZZ- DIE MENSEN
DOOD? -BZZZZ-

DIT IS DE RUBRIEK KLACHTEN EN KOMPLIMENTEN, WAAR U OVERIGENS OOK MET ADVIESEN TERECHT KUNT. ADVIESEN IN DE GEEST VAN : WAT ZIET U GRAAG ANDERS IS ONS MAANDBLAD EN WAT VIND U DAT ERIN MOET OF ER-UIT. DEPONEER KLACHTEN/KOMPLIMENTEN/ADVIESEN BIJ P.MONTEUXSTR.63

DE REDAKTIE BEHOUDT ZICH HET RECHT VOOR BRIEVEN IN TE KORTEN WANNEER WIJ EEN BRIEF PLAATSEN WIL DAT NIET ZEGGEN DAT WIJ HET MET DE INHOUD EENS ZIJN.

BESTE LEZERS; HET WORDT NU KRITIEK. WANT OOK DE TWEEDE VERVANGER VAN DE POSTBODE WERD HET TEVEEL; HIJ KON ALLE BINNENGEKOMEN KLACHTEN EVENALS ZIJN VOORGANGERS NIET VERWERKEN EN LIET ZICH BIJ ZIJN KOLLEGA'S BRENGEN IN HET KJZ, ZAAL 3.

EEN BINNENGEKOMEN KLACHT:

Hengelo 27-06-'82

Geachte redactie

Even wilde ik reageren op mijn klacht die gepubliceerd is in jullie laatste blad. Ten eerste: als jullie de brief kwijt zijn geraakt (wat vooraf kan komen) moeten jullie er geen dingen inzetten die ik niet geschreven heb, want alleen de eerste zin klopt en de rest niet. Ik heb geschreven dat deze puzzel te moeilijk was omdat het alleen over het filmgebeuren ging en als ze wat gemakkelijker waren deed ik daar wel aan mee, daar klopt helemaal niets van. En de rest ook niet en daar ben ik behoorlijk kwaad over. Schrijf dan niks als jullie niet meer weten wat ik geschreven heb. En waarom houden jullie die brief anoniem terwijl ik nadrukkelijk heb gezegd dat mijn naam er onder moest staan. Dit is voor mij een teken dat jullie geen kritiek (goedbedoelde) kunnen verdragen. Een klacht die onterecht is? Ach kom. De limerickwedstrijd, heeft daar niemand aan meegedaan? Antwoord op jullie vraag of ik jullie redactie begrijp; nee nee nee Verder wens ik jullie veel succes en is jullie blad erg goed, maar neem voortaan klachten serieus en niet zo kinderachtig.

Agnes van der Zande.

REAKTIE VAN DE REDAKTIE

Okee, daar gaan wij dan- dubbele punt komma haakjes openen Wij hebben er inderdaad dingen ingezet die je niet geschreven hebt, maar in z'n geval gaat het niet om de woorden maar om de inhoud, EN DIE KLOPT WEL DEGELIJK! Bovendien, als we de brief helemaal niet geplaatst hadden, dan zou dat helemaal over komen dat we die klacht niet serieus namen. Waarom we de klacht anoniem hielden;

- 1/ onder een niet-letterlijke brief mag je nooit de naam zetten van degene die de oorspronkelijke brief schreef.
- 2/ In de oorspronkelijke klacht stond alles behalve het verzoek om er een naam onder te zetten.

Als wij geen goedbedoelde kritiek konden verdragen hadden we de klacht nooit geplaatst, bovendien, dat ie niet letterlijk was hebben wij er toen ook bijgezet en daarvoor boden wij toen ook onze verontschuldiging aan. En inderdaad, aan de limerickwedstrijd deed niemand mee. Dan nog wat, kun je het vorige maandblad (okee, het vorige blad) nog eens doorlezen, want de vraag of men onze redactie begrijpt hebben wij nooit gesteld, wat wel in deze brief gesuggereerd wordt.

Bedankt voor het compliment. En het succes zullen we in de nabije toekomst zeker nodig hebben. En tenslotte: Het mag dan soms niet zo lijken, maar alle klachten nemen wij serieus! Neem bv klacht 1 van t vorige maandblad; Daar hebben wij zeer veel aan gehad. Want vanaf het vorige maandblad is de bladindeling er duidelijk op vooruit gegaan. Zo kunnen we voor een nog beter FEZO-maandblad zorgen. Brieven waarin u zegt wat u verbeterd wilt zien zijn dan ook zeer welkom!

.. .. .

DE TIEN FEZO FILMTIPS VAN DE MAAND

- TIP 1: U weet waarschijnlijk wel dat je bij een tegenlichtopname MOET filmen met een zonnekap op de lens! Maar het zal dikwijls voorkomen dat u van huis gaat met de camera maar zonder de zonnekap. Meestal kunt u in dat geval wel een positie innemen zonder bij het filmen last te hebben van tegenlicht, maar vaak ook niet. Overkomt u zo iets? Gebruik dan uw hand als zonnekap. Nog beter is het om ALTIJD, bij mooi of bij slecht weer, te filmen MET zonnekap. Dat kan u trouwens ook van pas komen bij opnames in de regen en bovendien geldt hier de regel: Baat het niet dan schaad het ook niet.
- TIP 2: Als u weet welke scene u wil gaan filmen, bepaal dan voor u zelf hoe lang u die scene wilt hebben. Wilt u bijvoorbeeld dat de scene niet langer dan 15 seconden gaat duren, tel dan tijdens het filmen de seconden en stop bij de 15. Zo simpel ligt dat! Als u zich daaraan altijd houdt zullen uw scenes nooit te lang zijn, mits u van te voren natuurlijk een niet te lange tijd voor uw scene vast stelt. Die tijd stelt u als volgt vast: Bepaal eerst wat u wilt gaan filmen. Dan wat er in de scene moet gebeuren en vervolgens neemt u een stop-watch en neemt de tijd op hoe lang de scene duurt. Dit bepaald u door de scene in gedachten te spelen en die tijd op te nemen.
- TIP 3: Neem bewegende onderwerpen zo op dat ze schuin door het beeld gaan. Dat komt veel "gaver" over.
- TIP 4: Voor alle tips die hier aan vooraf gingen en voor alle tips die nog zullen volgen geldt een ding: U bent zeer onverstandig als u ervan afwijkt, tenzij u daar een speciaal doel mee heeft. Bv. als u om een of andere reden reflectie in beeld wil hebben om daarmee te laten zien hoe iemand iets ziet.

- TIP 5: Wissel de film die hoofdzakelijk bestaat uit scènes opgenomen vanuit normale standpunten eens af met scènes gemaakt uit aparte standpunten. Bv. uw onderwerp vanuit een boom filmen waarbij het onderwerp zich recht onder u bevindt.
- TIP 6: Hou ook rekening met het feit dat er kleuren zijn, die, wanneer uw hele achtergrond uit die kleuren bestaat, een zeer onrustig beeld geven. Bv. een lichtgrijs onderwerp voor een fel-rode achtergrond.
- TIP 7: Leg een reserve voorraad aan voor de belangrijkste filmapparatuur, zoals batterijen, film/filmzonnlamp, montageplakkers, filmspoelen (lege), filmpjes en dopjes voor op de voorste "arm" van de projector, om de filmspoel vast te houden. Zo'n dopje is klein maar ontzettend belangrijk als je maar 1 exemplaar bezit want zonder dat ding kan de voorstelling niet plaats vinden. Het gebeurt ongelooflijk vaak dat zo'n dopje kwijt raakt. Wilt u weten waar u hem dan kunt vinden ? In de spoel van de film die u het laatst draaide ! En mocht hij zich daar niet bevinden, dan wel ergens op de grond tussen de plaats waar de projector zich bevindt en de plaats waar hij zich bevond ! Ingewikkeld ? Nee !
- TIP 8: Draai voor het filmen eens een film zonder een film. Begrijpt u die eerste zin niet ? Neem dan een paar kinderen mee naar de vertoningsruimte en experimenteer net zo lang met de projector tot dat de kinderen hun handen naar omhoog rijken en schaduwen op het scherm produceren. Laat de projector dan zo en jaag de kinderen naar buiten. Kijk dan eens in alle rust naar uw scherm. Wat ziet u ? Juist ! Een bonk haren ! Dat was u nog nooit opgevallen, he ? Koop dan een "filmkanaalreinigingskwastje" (prachtig woord voor het spelletje GALGJE) en reinig hiermee zowel het beeldvenster als het filmkanaal. Niet alleen om die haren maar ook om uw film niet te beschadigen.

.....

8

TIP 9: Houd er wel rekening mee met wat voor een scherm u vertoont. Is dit een stuk laken dat met behulp van een schaar zo fatsoenlijk mogelijk gekwadrateerd is, dan is er niets aan de hand, behalve een onmeunig onscherp beeld dan, maar dat is onbelangrijk. Bent u echter in het bezit van een zilver-parelscherm en wanneer u dan ook nog uw toeschouwers willekeurig over de projectiezaal verdeelt, dan bent u de beer - het haasje - de klos - de pineut - de o pardon. En wel hierom dat diegenen die schuin tegenover het scherm zitten geen moer van uw film zien en dat is natuurlijk ook niet uw bedoeling, of wel soms ?

TIP 10: Ten slotte moet u erop letten dat de ruimte waarin u projecteerd volledig donker is wanneer u de projector uit doet. Bekijk dit dan wel voor het projecteren. Het is dus niet zo dat u eerst de overige lichten moet uitdoen, de gordijnen dicht doen dan de projector aan en vervolgens weer uitzetten om vervolgens te kijken of het al dan niet pikke-donker is. De projector komt daar in zijn geheel niet aan te pas. Wanneer u het licht uit doet begint het pas goed ! De spannende jacht naar licht ! Elk bundeltje licht, hoe nietig ook (lief of niet lief) moet u direct genadeloos de nek omdraaien met behulp van een stukje zwart plakband. Laat u zich hierbij vooral niet leiden door emotionele gevoelens. Ook moet u erop letten dat het gordijn in die ruimte niet poreus is. Het is, mede gezien het feit dat echt goed verduisteren bijna onmogelijk is, dan ook raadzaam alleen te projecteren tijdens een zonneverduistering.

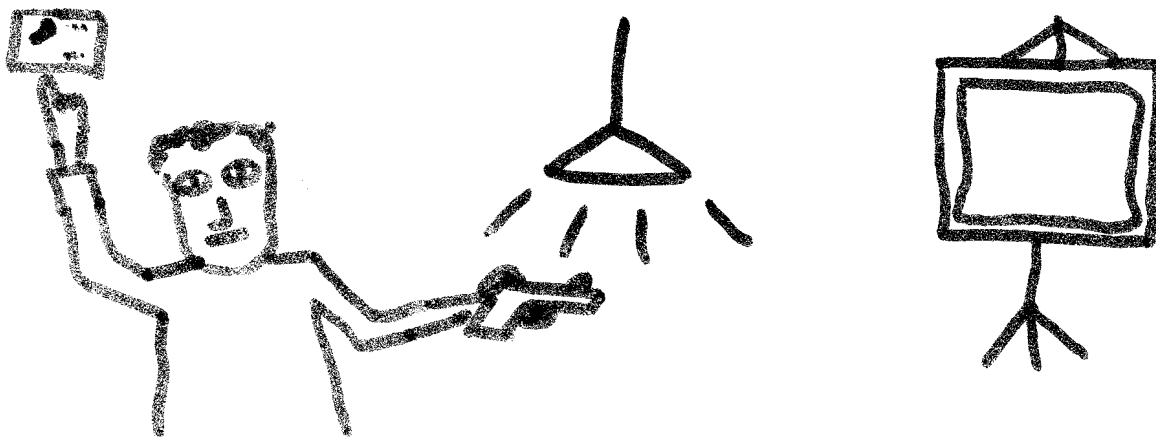

FILMVANDEMAANDFILMVANDEMAANDFILMVANDEMAANDFILMVANDEMAANDFILMVANDEMAANDFILMVANDEMAANDFILMVANDEMAANDFILMVANDEMAAND
 FILMVANDEMAAND FILMVANDEMAAND FILMVANDEMAAND FILMVANDEMAAND FILMVANDEMAAND
 FILMVANDEMAANDFILMVANDEMAANDFILMVANDEMAANDFILMVANDEMAANDFILMVANDEMAANDFILMVANDEMAANDFILMVANDEMAAND
 F E THE F E THE F E THE F E THE F E
 ERS Z BLUES BROTHERS Z BLUES BROTHERS Z BLUES BROTHERS Z BLUES BROTHERS Z BLU
 O O O O O O
 FILMVANDEMAANDFILMVANDEMAANDFILMVANDEMAANDFILMVANDEMAANDFILMVANDEMAANDFILMVANDEMAANDFILMVANDEMAAND

DITMAAL ALS FILM VAN DE MAAND GEEN FILM
 UIT DIT JAAR, MAAR DAT HEEFT TE MAKEN
 MET HET FEIT DAT ER DE LAATSTE TIJD GE-
 WOON GEEN GOEDE FILMS MEER UITNOMEN. DE
 FILM "THE BLUESBROTHERS" IS ECHTER GEEN
 SINDS TWEEDE KEUS WANT HET BLIJFT EEN
 VAN DE BESTE FILMS DIE OOIT GEMAAKT IS.
 DE FILM BEGINT MET DE VRIJLATING VAN
 JOHN BELUSHI, DE KLEINE DIKKE HELFT VAN
 DE GEBROEDERS BLUES. HIJ WORDT OPGEHAALD
 DOOR DE ANDERE, LANGE DUNNE, HELFT, GE-
 SPEELD DOOR DAN AYKROYD IN DE NIEUWE
 "BLUESMOBIL", EEN TWEEDE-HANDS POLITIE-
 AUTO WAAROVER JOHN AANVANKELEK ERG ON-
 TEVREDEN IS MAAR ALS DAN IN VOLLE SNEL-
 HEID OVER EEN OPEN OPHAALBRUG SPRINGT,
 VALT HET HEM TOCH WEL MEE. WANNEER ZE
 EEN ZUSTER UIT EEN KLOOSTER BEZOEKEN, KRIJGEN ZE NAAST EEN AFSTRAF-
 FING VOOR HUN ONZEDELIJKE TAAL OOK TE HOREN DAT DE ZUSTER IN GELD-
 NOOD ZIT. ZE MOET EEN REKENING VAN 5000 DOLLAR BETALEN EN OMDAT ZE
 DAT NIET KAN DREIGT ZE HAAR PAND TE VERLIEZEN. ONDANKS HET FEIT DAT
 ZIJ GELD VAN DE BLUESBROTHERS WEIGERT NEMEN DE BLUESBROTHERS ZICH
 VAST VOOR OM HET GELD OP EERLIJKE WIJZE BIJEEN TE BRENGEN. ZE WETEN
 NET ALS BENNIE NIJMAN ALLEEN NOG NIET HOE. TIJDEN EEN KERKDIENTST DIE
 ZE BEZOEKEN VALT HET ZONLICHT OP JOHN EN ALS DE DOMINEE VRAAGT:
 "DO YOU SEE THE LIGHT?" WEEFT HIJ HOE ZE AAN HET GELD MOETEN KOMEN:
 "WE GONNE PUT THE BAND TOGETHER!". EN ZO VERDIENEN ZE DOOR MET HUN
 BAND OP TE TREDEN HET GELD! MAAR NIET ZONDER PROBLEMEN. HET EERSTE
 PROBLEEM BESTAAT UIT HET FEIT DAT NIET ALLE LEDEN VAN DE BAND HET
 IN EERSTE INSTANSIE MET HUN EENS ZIJN! HET TWEEDE PROBLEEM BESTAAT
 UIT HET FEIT DAT ZE TIJDENS HUN ONDERNEMING STEEDS MEER VIJANDEN MA-
 KEN! TEN EERSTE DE EX-VRIENDIN VAN JOHN, EN DAARNAAST NOG EEN KEER
 EEN GROEP ILLONOIS-NAZIE'S, EEN GROEP COUNTRY & WESTERN ZANGERS,
 EN NOG DOZIJNEN POLITIEAUTO'S. TEGEN HET EINDE VAN DE FILM WORDT
 ZELFS HET LEGER INGESCHAKELD. GOEDE MUZIEK EN SPANNENDE ACTIE-SCENES
 MAKEN DE FILM TOT EEN PRODUKTIE DIE JE RUSTIG VIER OF VIJF KEER
 ACHTER ELKAAR KUNT ZIEN ZONDER JE OOK MAAR EEN MOMENT TE VERVELEN.

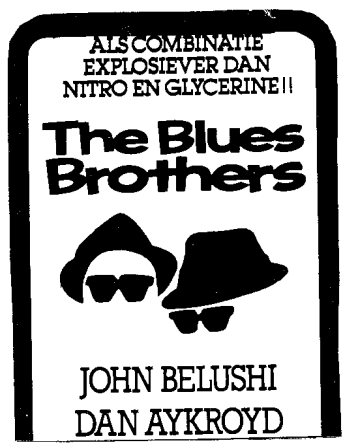

.. .. .

VAN DE SECRETARIS

HET STAAT WELISWAAR AL VERMELD OP BLZ. 2 MAAR IK WIL VOOR DEGENEN
 DIE DIE BLADZIJDE OVER PLEGEN TE SLAAN NOG WEL EVEN HERHALEN DAT
 IEDEREEN DIE MEE WIL SPELEN IN ONZE SF FILM "ONCE UPON A TIME IN
 THE SPACE" ALS ACTEUR, MEE MAG SPELEN EN DAARBIJ IS ERVARING BE-
 SLIST NIET VEREIST! OOK ZOEKEN WIJ NOG EEN RUIMTE WAAROVER WE
 VOOR EEN PAAR WEKEN KUNNEN BESCHIKKEN, IN IEDER GEVAL ZO GROOT ALS
 EEN SLAAP KAMER. OPGEVEN BIJ 074-772882.

.. .. .

11

"Wat is dat ?!": vroeg Selderick, terwijl hij op zijn polsradar keek. De computer bracht een rechthoekig klein voorwerp in beeld dat de vloot ongelooflijk snel naderde. Voor Selderick iets kon zeggen verbleekten de sterren in een licht helderder dan de zon. Boraas knikte instemmend naar robot S-X-715, maker van de vierde protonenbom...

De fantoren waren diep geschokt en ontdaan van al hun illusies omtrend hun superieuriteit. Fanato, de toenmalige leider der fantoren, besloot, na een klein spoeddebat, tot het sluiten van vrede met de Aarde. Boraas ging niet meteen akkoord. Hij stelde een ruil voor: De fantoren kregen toestemming om zich op Mars te vetsigen in ruil voor de fantoorse techniek van het ruimte-reizen. Na een minieme aarzeling stemde Fanato toe.

Voor de Aarde was deze ruil bijzonder gunstig ookal werd hij door de meesten niet direct begrepen, mede door ondeskundige journalisten die schreven dat de fantoren dankzij die ruil hun probleem met de overbevolking konden oplossen terwijl de aardse geleerden volgens deze journalisten de fantoorse techniek van het ruimte-reizen ook hadden kunnen afleiden uit de brokstukken van de fantoorse vloot. Deze gedachtengang vond zijn oorsprong in het feit dat nog steeds veel mensen de zeer sterke en grondige werking van een protonenbom onderschatten. Want ondanks de vele ruimtestations om Mars hadden aardse astronauten nog nooit meer dan een voet op Mars gezet. Na het eerste contact met Mars vielen ze dood neer. Robots haalden ze binnen en na grondig onderzoek bleek dat de hersenen dicht waren geschroeid. Maar de preciese oorzaak bleef een misterie. De mensen die op Mars leefden, leefden in grote omkoepelde steden die ze alleen met codoars, kleine priveruimteschepen, via een dun sluisensysteem, konden verlaten

Het duurde niet lang of de Aarde werd een gevreesde planeet in het melkwegstelsel, vooral onder de agresieve humanoidenrassen. De samenwerking tussen de Aarde en Fantor werd steeds hechter ondanks de tegengestelde ontwikkeling beider planeten. Want terwijl de Aarde steeds dieper in het heelal wilde doordringen nam het leven op Fantor (en dus op alle andere planeten van Sodong ook...) een totaal andere keer. Alle wapens, voor de aanval bedoeld waren vernietigd. Wel werd een perfect verdedegingssysteem in stand gehouden. De bevolking groeide steeds minder, kwam tot stilstand en nam toen af. De ontwikkeling in de wetenschap stagneerde en zo werd Sirok als wetenschapsplaneet afgeschaft. Na 250 jaar bestond het zonnestelsel uit 12 agrarische planeten, 12 ontspannings/woon-planeten en uit Semeg, de enige planeet die de fantoren nog steeds niet onder controle hadden.

Op Aarde wilde men meer weten over het leven van de fantoren. Daarom stuurde men een onderzoeksteam naar Fantor (dat op Aarde als representatief voor alle planeten van Sodong bekend stond) onder leiding van sergant Leko. Toen het team op Fantor landde werd het begroet alsof het een groep verlossers was. Sergant Leko wist heel goed dat dit onderzoek het grootste gedeelte van zijn leven zou omvatten. Hij had een van van Fantor terug zien komen. Hij was nog geen 30 jaar maar hij leek wel 50! Tot zijn verbazing werd hem tijdens het onderzoek geen strobreed in de weg gelegd. Als de fantoren op Aarde zon onderzoek hadden gehouden dan hadden de mensen heel wat vijandelijker opgesteld, stelde hij zich voor. Je zou je dan net een zeldzaam dier in een dierentuin voelen... Hij hield op met dromen en begon aan zijn werk. "Zeg, jij daar. Als jij nou dat stuk voor je rekening neemt dan begin ik met..." "Sergant Leko. Is er iets?" "Ja, of nee... Ik dacht dat..Kijk! Daar, achter die rots bewoog wat....."

FEZO ADVENTURES

FEZOADVENTURESFEZOADVENTURESFEZOADVENTURESFEZOADVENTURES

DE NU AFGELOPEN MAAND WAS DE MAAND JUNI. EN DAT BETEKEND DAT WE NU AL WEER OP DE HELFT VAN ONS TWEDE JAAR ZIJN. EN DAT WIL WEER ZEGGEN DAT WE IN SEPTEMBER 1½ JAAR BESTAAN !!! MAAR ZOVER IS HET NOG NIET. WEL KUNNEN WE DE VLAG UITSTEKEN OMDAT FEZO 1,25 JAAR BESTAAT, WANT DAT IS TOCH OOK EEN HEUGELIJK FEIT DACHTEN WE ZO... IN HET VORIGE MAANDBLAD LAS U DAT WE MENEER TER HAAR TOT ERELID HADDEN BENOEMD EN DAT MENEER TER HAAR INMIDDELS AL EEN TAART HAD ONTVANGEN. WELNU, DAT IS OOK ZO, OP EEN KLEINIGHEIDJE NA. OM U EVEN WAT OPTEHELDEREN NEMEN WE U MEE NAAR 9 JUNI 1982

AL EERDER HADDEN WE BESLOTEN DAT WE MET HET GEHELE BESTUUR ONS EERSTE ERELID EEN CADEAUX AAN Zouden BIEDEN, ALLEEN WAT DAT DAN WEL MOEST WORDEN WAS NOG ONDUIDELIJK. NA ENIG OVERLEG WERD BESLOTEN TOT HET KOPEN VAN EEN TAART. DE SECRETARIS EN DE VOORZITTER GINGEN SAMEN MET DE FINANCIEN, DIE DOOR ELK BESTUURLID PRIVE VOOR DAT DOEL TER BESCHIKKING WAREN GESTELD, OPZOEK NAAR EEN GESCHIKTE TAART. HIJ MOEST WEL GROOT ZIJN WANT ER MOEST EEN TEKST OPKOMEN VAN 6 WOORDEN ; VOOR HET EERSTE ERELID VAN FEZO. NA LANG ZOEKEN VONDEN ZE IETS GESCHIKTS. DEZEELFDE AVOND BEZORDE DE PENNINGMEESTER H. ONRUST DE TAART VOORZIEN VAN TEKST, MAAR OWEE, WAT IS DAT NU ? ER STAAT ALLEEN HET WOORD "VOOR" OP DE TAART. WAS DE TAART DAN TOCH TE KLEIN VOOR DE TEKST??

DE PENNINGMEESTER BETRAT HET HUIS VAN TE FAMILIE TER HAAR : " BESTE MENEER TER HAAR, WE WILDEN U GRAAG ERELID MAKEN EN U DAARBIJ DEZE TAART AANBIEDEN. MAAR HELAAS WAS DE TAART TE KLEIN VOOR DE TEKST DIE WE EROP WILDEN ZETTEN, MAAR GELUKKIG HEBBEN WE DAAR WAT OP GEVONDEN...", WAAROP DE VOORZITTER BINNENKOMT MET EEN TAART MET "HET" EROP : WE HEBBEN DAAROM MAAR NOGEEN TAART GEHAALD, MAAR OOK DIE WAS TE KLEIN VOOR DE RESTERENDE TEKST, MAAR OOK DAAR VONDEN WE WAT OP. NADAT DE SECRETARIS BINNENGETREDEN WAS LEGDE HIJ UIT DAT WE DAAROM NOG EEN TAART GEHAALD HADDEN MET "EERSTE" EROP. OOK TE KLEIN DUS. WAAROP HET KERSVERSE COMMISSIELID R. ONRUST BINNENTRAD (KERSVERS OMDAT HIJ DE TOEN NET UITGETREDEN B. ter HAAR VERVING).

14

FEZO ADVENTURES TWEEDE VERVOLG

Wanneer we de films bekijken die wij tot nu toe gemaakt hebben, valt een ding direct op: de stijgende kwaliteit, dwz. dat de laatste film duidelijk beter van kwaliteit is dan de eerste. Om uw geheugen even wat op te frissen: FEZO maakte tot nu toe 4 films (je kunt "puinhoop" moeilijk een film noemen...) namelijk, Den gelijkenis van den barmhertigen Sameritaan, de achtervolging, The Return Of Jaws en tenslotte, dwz last but not least and not the last one, surely knowing, SUPER OMA. Wij hopen nu dat de speelfilm "Once upon a time in the space" kwalitatief gezien ons voorlopig hoogtepunt wordt. Wanneer we daarna weer een film maken proberen wij die natuurlijk weer wat beter te maken, dat gaat net zo lang door tot we aan de absolute top zijn. Net zo lang tot de naam FEZO een begrip is over de hele wereld. Dat dat nu nog niet zo is ligt aan het feit dat nog niet iedereen onze films gezien heeft.

We zitten overigens midden in de speciale effecten voor onze nieuwe sf-film. "Once upon a time in the space" dus. Er is trouwens ook nog een slimmerik geweest die bij ons kwam aanzetten met de mededeling dat het "once upon a time in space" moest zijn, maar wij hebben ons laten verzekeren dat het ook met "the" kan en bovendien, ookal had hij gelijk, dan hadden wij het nog zo gelaten want het gaat ons om , en dat zal iedereen (bijna iedereen dus) wel al opgevallen zijn, een woordgrapje, namelijk met "once upon a time in the west"! Maar goed wij zitten dus midden in de speciale effecten die nou eenmaal onontbeerlijk zijn in een sf-film. Op het ogenblik treffen wij voorbereidingen voor een gigantisch gevecht in de ruimte tussen het ruimteschip van GOR - het suprieure wezen dat ene EVERS van de aarde wil laten doden en daarom een ruimteschip met mutanten ,wezens die volledig naar de wil van GOR handelen, naar de aarde stuurt om Evers op te sporen en te doden- en een ruimte vloot bestaande uit schepen van vijanden van GOR die weten dat ze GOR doden wanneer ze de mutanten doden omdat, wanneer EVERS blijft leven, hij een uitvinding zal gaan doen die voor GOR de dood betekend. Maar ook voor opnames in het ruimteschip zelf. Verder is al het materiaal voor de film al aanwezig. Ook de filmpjes hebben we al gekocht; toen wij aankwamen bij de - geen reclame swp- MIRO en vroegen om 20 kodak super-8 zei de verkoper: Wat ? Je mag de hele voorraad wel hebben ! Helaas bedoelde hij met hebben kopen... De filmpjes waren daar f16,-. Omdat we ze vaak voor 15 gulden hebben zien liggen wilden we, zoals we al eerder vermeld hadden, wachten op een gunstige aanbieding. Maar wat bleek? In zeer korte tijd steeg de prijs van super-8 kodak filmpjes van 15 naar 17½ gulden zodat we nog blij waren dat we ze toch nog voor 16 gulden te pakken konden krijgen. Het was wel een serieuze prijsstijging, want dat bleek wel uit het feit dat ze voor ons geen uitzondering wilden maken, zelfs toen we zeiden dat wij van FEZO waren. Zo ziet u maar weer dat je in sommige gevallen beter snel kan beslissen.

Wat de sf betreft zit u overigens wel bijzonder goed in deze tijd. FEZO maakt een sf-film, diverse sf films draaien in de bioscopen, maar ook op de tv met de serie sf-films van de vpro en de andere omroepen met series als "de kronieken van mars", "galactica", "seven of blake", "the enterprice" enz. enz. Wat dat betreft is het niet zo verwonderlijk dat dit FEZO-blad een klein beetje in het teken staat van de SF. Vandaar dat u ditmaal in ons blad ook een sf-verhaal vindt, om u alvast in de stemming te brengen...

.....

DE NIEUWE FEZO WEDSTRIJD
DE NIEUWE FEZO WEDSTRIJD
DE NIEUWE FEZO WEDSTRIJD
DE NIEUWE FEZO WEDSTRIJD

- SPELREGELS :
- INSCHRIJFGELD 1 GULDEN
 - OPLOSSING MET NAAM OP PAPIER ZETTEN EN AFLEVEREN BIJ EEN DER BESTUURSLEDEN OF BIJ DE P. MONTEUXSTR 63 DOOR DE BUS GOOIEN, MET EEN GULDEN IN DE ENVELOP.
 - FAMILIELEDEN VAN FEZO-LEDEN MOGEN OOK MEEDOEN.
 - BIJ TE WEINIG DEELNAME (1 OF 2) GAAT DE WEDSTRIJD NIET DOOR. ZIJ DIE REEDS BETAALDEN KRIJGEN IN DAT GEMIDDELT HUN GELD TERUG.
 - OPLOSSINGEN MOETEN BINNEN 1 MAAND NA VERSCHIJNING BINNEN ZIJN.
 - OPLOSSINGEN EN PRIJSWINNAAR/S/ES WORDEN BEKEND GEMAAKT 2 MAAND NA VERSCHIJNING VAN DE DESBETREFFENDE WEDSTRIJD.
 - BIJ MEERDERE GOEDE OPLOSSINGEN WORDT ER GELOOT.
 - ER ZAL DOOR HET BESTUUR PER WEDSTRIJD EEN PASSENDE PRIJS WORDEN UITGEZOCHT.
 - MET UW DEELNAME STEUNT U FEZO, DUS WEET U DE OPL. NIET ? DOE DAN TOCH MEE EN STEUN FEZO.

DE FEZO WEDSTRIJD NUMMERO 6 :

DIT KEER WIL MEN EEN ORGINELE WEDSTRIJD.

WANT WAS MOET U DOEN ?

Wat voor soort film moet FEZO als volgende film maken en waar moet die over gaan (korte inhoud - een compleet verhaal mag ook) : Het beste idee voor een nieuwe FEZO-film wordt niet alleen beloond met een prijs, maar zal ook verfilmd worden. De naam van de winnaar/es zal dan in de film voorkomen als Regiseur.

--- --- --- --- --- --- --- ---

DE OPLOSSING VAN DE VORIGE WEDSTRIJD VIND U IN HET VOLGENDE MAANDBLAD! DE OPLOSSING VAN WEDSTRIJD NUMMERO 4 MOEST ZIJN :

HENGELSCHEFILMAMATEURCLUBFEZO (kompl. opl. zie vorige blz.)
 ER WAREN (JA, ECHT WAAR!!) INZENDINGEN!!
 EN NIET EEN, MAAR TWEE ! BIJ DE SPELREGELS STAAT WELISWAAR DAT BIJ 1 of 2 DEELNEMERS/STERS DE WEDSTRIJD NIET DOORGAAT, MAAR OMDAT HET ZO WEINIG VOORKOMT DAT MEN AAN ONZE WEDSTRIJDEN MEE-DOET BESLOTEN WE TOCH EEN PRIJS UIT TE REIKEN! WINNAARES WERD NA LOTING: MARIJKE VAN DER ZANDE (DAARMEE WINT ZIJ VOOR DE TWEEDE MAAL EEN FEZOWEDSTRIJD , VOORLOPIG EEN ONGEKEND RECORD!)

.....

NO. 6
nr. 2
1982

DE NATIONALE
BOND VAN
STEEKMUGGEN
IS VOOR
FEZO!

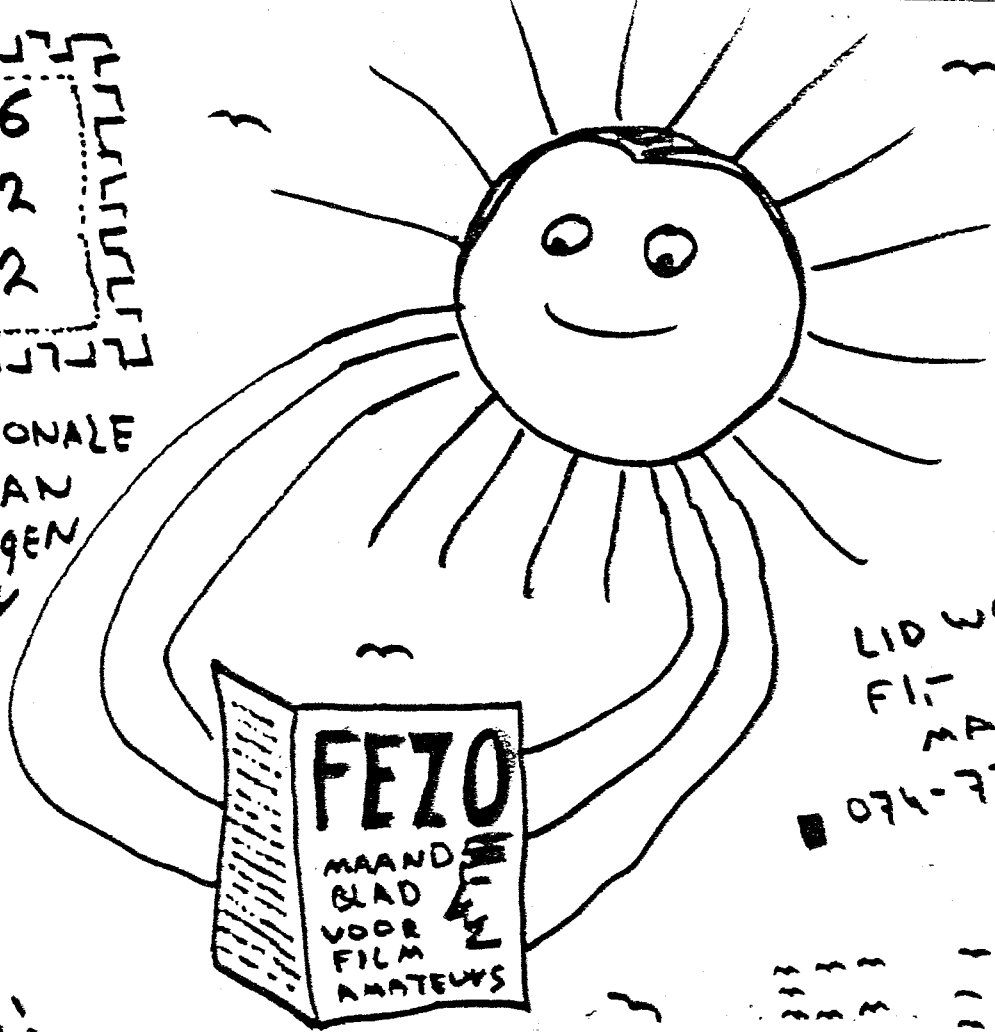

WOVST
LID
VAN
FEZO

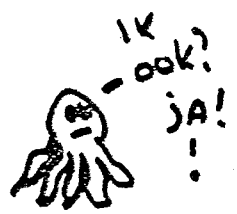

IK
- ook? JA!

LID WORDEN?
FIT PER
MAAND!

074-772882

ZELFS
GEORGE
LEEST
FEZO!

OP
LEEST MEN
OOK
FAVOR
FEZO!

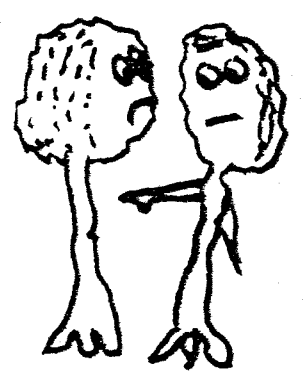
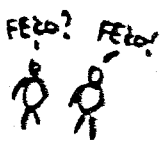
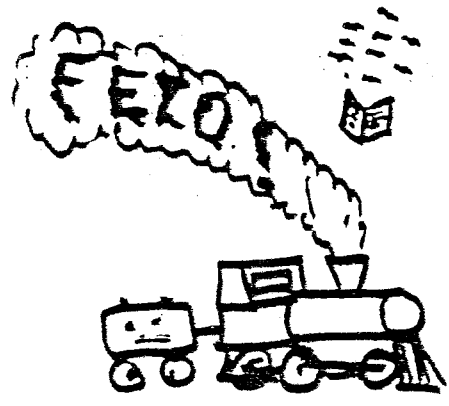

FEZO : WIE LEEST
HET NIET ???

WIJ WEL!

- ADVERTENTIE PLAATSEN ? SLECHTS f0,25 VOOR EEN KLEINE ADVERTENTIE
VOOR LEDEN EN VOOR NIET-LEDEN f1,00.
EEN GROTE ADVERTENTIE KOST VOOR LEDEN f0,50 EN VOOR NIET-LEDEN f1,75.

.. -- .. -- .. -- .. -- .. -- .. -- .. -- .. --
INHOUD : blz. 1 : voorkant
blz. 2 : inhoud + algemene informatie
blz. 3 : DE TIEN FEZOFILMTIPS VAN DE MAAND
blz. 4 : FEZO HUMOR
blz. 5 : FEZO HUMOR
blz. 6 : VAN DE BESTUURSTAFEL
blz. 7 : VERVOLG "THE STONES"
blz. 8 : VERVOLG "THE STONES"
blz. 9 : FEZO NEWS
blz. 10 : FEZO NEWS
blz. 11 : VAN DE PENNINGMEESTER
blz. 12 : FILMBOEK VAN DE MAAND + FILM VAN DE MAAND
blz. 13 : FEZO HUMOR
blz. 14 : DE NIEUWE FEZO WEBSTRIJD

ALGEMENE INFORMATIE : DEZE MAAND ZIJN ER GEEN KLACHTEN EN KOMPLIMENTEN
BINNENGEKOMEN EN DAAROM ZULT U NU DUS OOK TERVE-
GEEFS NAAR DE DESBETREFFENDE RUBRIEK ZOEKEN.
KLACHTEN, KOMPLIMENTEN EN ADVIESEN ZENDEN AAN
R.ONRUST, P.MONTEUXSTR.63 OF AAN EEN DER ANDERE
BESTUURSLEDEN, MITS ZE MET FEZO TE MAKEN HEBBEN!

HET BESTUUR:

1: HET DAGELIJKS BESTUUR:

SECRETARIS : E. ONRUST P.MONTEUXSTR.63 HENGELO TEL.: 772882
VOORZITTER : F. van der ZANDE O. VAN KLEMPERERSTR. 80 TEL : 771479
PENNINGMSR : H. ONRUST P.MOMTEUXSTR.63 HENGELO TEL.: 772882

2: HET BESTUUR:

HET DAGELIJKS BESTUUR

ALGEMEEN ADJUNKT : F. GROENESCHEIJ O. v.KLEMPERERSTR. 42 TEL:771198
COMMISSIELID: R.ONRUST P.MONTEUXSTR.63 HENGELO TEL.: 772882
COMMISSIELID: B.ter HAAR O. VAN KLEMPERERSTR.88 TEL.: 773803
COMMISSIELID: H.KATEPOEL OUDE HERINK BORNSEDIJK 17 TEL.: 771842
COMMISSIELID: A. VAN VELTHUIJSEN P. VAN KEMPENSTR.65 TEL.: 770266

LID WORDEN :

WILT U IN DE REDAKTIE ? : BEL 074 772882
HEBT U VRAGEN ? :

HEBT U NIETS TE DOEN ? LAAT IEMAND ANDERS EENS IN UW MAANDBLAAD
BLADEREN. GEGARANDEERD DAT HIJ OF ZIJ OOK LID WIL WORDEN !!!!!
EN TERECHT NATUURLIJK WANT FEZO IS GEWOON EEN BLAD DAT JE NIET
NA HET GELEZEN TE HEBBEN, WEGGOOID. NEE! FEZO BLIJFT DE MOEIE WAARD!
BEHOORD U OOK TOT DE GELUKKIGE EIGENAREN VAN EEN GAS? ZEP ER FEZO
OP; EN WEL ZODANIG DAT DE MENSEN IN UW NABIJE OMGEVING U VRAGEN:
"FEZO, WAT IS DAT, EEN POPGROEP?" LICHT ZE DAN IN EN MAAK DE LID!!!
WANT HET SPREEKT VANZELF DAT EEN REDAKTIE VAN EEN BLAD MET BT. 1000
ABBONEE'S MEER MOGELIJKHEDEN HEEFT DAN EEN BLAD MET 10 ABBONEE'S...
ZIJN DE MENSEN IN UW NABIJE OMGEVING NORMAAL, MAAR ZE DAN LID.
ZIJN ZE EIGENWIJS, ZEG ZE DAN DAT ZE VOORAL NIET LID VAN FEZO MOETEN
WORDEN. BES VOORBAAT DANK !!!

.....

DE TIEN BEZO FILMTIPS VAN DE MAAND

- 1 : Den eraan, wanneer u met een roodfilter filmt, dat u dat uw belichtingsmeter niet meer kunt zien.
- 2 : Houdt er ook rekening mee dat een filter licht weg neemt. Omstandigheden waaronder u normaal wel kunt filmen, kunnen met filter te donker zijn.
- 3 : Filmt u buitenshuis, zorg dan dat u, mocht dat nodig zijn, uw camera kunt beschermen tegen slechte weersomstandigheden zoals regen.
- 4 : Laat een vol filmpje nooit te lang liggen maar stuur het tijdig op.
- 5 : Wanneer u een van uw films per post verstuurt, zet dan uw naam ook op de film, naar wie u hem ook verstuurt.
- 6 : Luister naar kritiek die anderen op uw film hebben en maak er gebruik van. Maar kritiek mag nooit leiden tot ontevredenheid in uw hobby. U filmt tenslotte voor uw plezier.
- 7 : Wanneer u, filmend met een filmzon, last hebt van onnatuurlijke schaduwwerking, daar waar geen schaduw zou mogen zijn, dan wil een tweede filmzon wel eens uitkomst bieden.
- 8 : Bescherm uw camera ook tegen zand. Er kan ook zand in de camera komen wanneer u bij een zanderige omgeving filmd met veel wind.
- 9 : Hebt u van te voren een dag bepaald waarop u wilt gaan filmen, probeer dat voor u zelf niet uit te stellen.
- 10 : Luister voor u gaat filmen eerst naar de weersverwachtingen en hou daar eventueel ook bij de planning rekening mee.

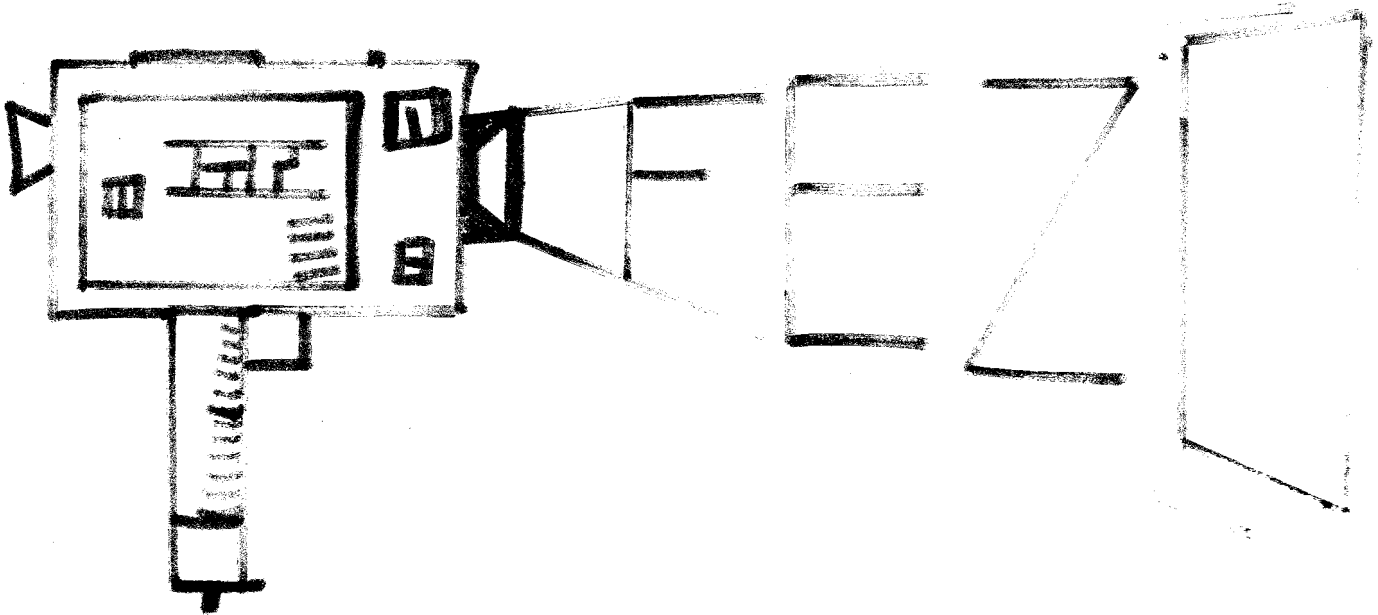

Handwritten signature or mark.

FEZO HUMOR

Het huis schuin tegenover ons stond leeg, maar niet voor lang, want de nieuwe bewoners zouden elk moment komen. En ja hoor, ik zat er nauwelijks over na te denken of daar kwam de verhuishwagen al aan. Het bleek al gauw dat het geen meerdere nieuwe bewoners waren. Het was er maar een. Een oud opatje stapte uit en keek zichtbaar met genoeg toe hoe twee mannen van de verhuisdienst de loodzware meubelen naar binnen sjouwden. Ik schatte hem op 78 en zo'n 30en een halve maand. Hij had krullen die er uit zagen alsof ze net grijs begonnen te worden en had daarvan, voor zijn leeftijd, wel erg veel. Hij wreef zich in zijn handen en had iets ondeugends in zijn ogen. Even verslapt mijn aandacht omdat ik dacht door iemand achter mij geroepen te worden. Ik had me vergist en toen ik weer keek lagen de twee mannen op de grond met op hun een enorm grote vleugel. Ik zag juist hoe het opatje zijn wandelstok terug trok en omzichtig om zich heen keek of iemand hem ook gezien had. Toen hij mijn richting op dreigde te kijken verschool ik mij achter grote coniveer. Toen hij zich weer veilig waande begon hij de twee mannen met zijn wandelstok te slaan en aan iedereen die het maar horen wilde vertelde hij hoe ze wel niet met zijn vleugel omgingen, waarbij hij ze af en toe nog eens flink om de oren sloeg. Na een tijdje lukte het de twee mannen om onder de vleugel vandaan te komen. Zenuwachtig maakten ze het karwij af en maakten dat ze weg kwamen. Het opatje trok zich terug in zijn nieuwe huis en de voorbijgangers gingen voorbij. Alleen ik stond nog achter de coniveer. Voordat het opatje kwam werd het huis bewoond door een jong gezin. Ze waren verhuisd omdat het grote alleenstaande huis voor hen meer bleek dan ze op konden brengen. Ik vond het jammer dat ze er niet meer waren. Nu was ik de enige "normale" bewoner in het pleintje waarin behalve mijn huis en dat van het opatje nog een grote villa stond waarvan in de bewoners nog nooit zelf gezien had. De villa was wel bewoond, dat wist ik zeker, want ik had er vaak 'snachts licht zien branden. Ik kon mijn nieuwsgierigheid niet bedwingen en om de een of andere onverklaarbare reden moest ik weten wat er zich in het huis van het oude opatje afspeelde. Ik besloot te wachten tot het donker werd.

Toen de klok twaalf sloeg en ik het licht in de grote villa aan zag gaan, besloot ik me te begeven naar het huis van het opatje. Ik nam mijn verrekijker mee en bespiedde hem. Maar de moeite was niet voor niets geweest want wat ik daar zag...

Het oude opatje, George heette hij, pakte een grote doos en deed die open. Tot mijn verbazing zag ik hoe er tientallen kanaries uit vlogen. Hij pakte een geweer en schoot ze een voor een neer en sprong daarbij herhaaldelijk van vreugde in de lucht. Toen er geen een meer over was dacht hij even na. Ik zag hoe hij naar de telefoon liep en iemand opbelde. Nadat hij wat zei legde hij op en gierde van de pret en belde weer een ander nummer. Dit herhaalde zich enige keren. Tussendoor hield hij zijn trouwe viervoeter Bello een worstje voor de neus maar lette daarbij wel op dat deze het worstje niet te pakken kreeg. Na een tijdje begon het de hond kennelijk te vervelen want hij trok zich jankend terug. George sprak het beest lief toe en beloofde hem de kanaries wanneer hij hem zou helpen met zijn plan. Ik had graag willen weten wat dat voor een plan was maar moest maken dat ik weg kwam want ik hoorde hoe twee agenten mijn richting op kwamen. Terug in mijn huis constateerde ik tevreden hoe ze mijn huis voorbij gingen.



De volgende morgen werd ik wakker door het geblaf van een hond. Men had altijd al tegen mij gezegd dat ik een groot kynoloog was, en zo kon het komen dat ik meteen wist dat het geblaf van een hond kwam. Over wie dan wel de eigenaar van het beest was, twijfelde ik geen moment, dat moest George zijn. In zijn geheel niet verbaasd zag ik hoe George voor de grote villa een sneeuwpop aan het maken van sneeuw dat hij steeds uit zijn ijskast haalde. Ik kon me eigenlijk niet voorstellen dat dit het plan was waar hij het de vorige avond met zijn hond over had, maar bij George wist je nooit... Hij liep steeds sneller om meer sneeuw te halen. Dat moest ook wel want de juli-zon begon al aardig zijn werk te doen. Toen George zag dat zijn sneeuwpop af was, ging hij op de grond zitten en wachtte tot hij smelten zou, maar een voor-de-zon-langstreckende-wolk vertraagde het schouwspel aanzienlijk, zodat George de sneeuwpop met benzine in brand stak. Dansend om de brandende sneeuwpop schreeuwde hij onverstaanbare leuzen naar de grote villa. Dat hield hij zo'n dertig minuten vol, toen werd alles stil. Ik werd er bang van. De wind ging liggen, de vogels en insekten die anders zo luidruchtig waren, leken als uitgestorven. Het werd pikdonker en de hond van George begon zachtjes te janken, zijn voet diep tussen zijn voorpoten. Plotseling stonden George en zijn hond in een oogverblindende lichtbundel, die zo krachtig was dat de wolk op de plek waar de lichtstraal hem doorboorde in weinige seconden verdampte. Een ijzige stem klonk. "Waarom heb je mij geroepen?" George vatte weer moed: "De graaf in deze grote villa wil me dwingen u te vernietigen..." "HAHAHAHA", klonk het onheilspellend. "Wou jij mij vernietigen? Jij? Een mens? HAHAHAHA" "Nee, dat wil ik juist niet, daarom heb ik u geroepen", antwoorde George, volmaakt onschuldig. Lange tijd hoorde ik niets meer, toen zag in hoe de wolk veranderde in een helse tornado. De tornado bewoog zich tot hij zich recht boven de villa bevond. Toen hoorde ik de ijzige stem weer: "VERSCIJN!"

In een flits veranderde de villa in een enorme vuurzee, een vuurzee die de gestalte van een verschrikkelijk gezicht aannam. De tornado joeg de vlammen tientallen meters omhoog, terwijl de vlammen de "slurf" van de tornado leken te omvatten. Lange tijd was het onzeker wie de strijd zou gaan winnen, toen begon de tornado steeds sneller te draaien. Sneller en sneller sneller en sneller, totdat de vlammen doofden. Even raasde de tornado door, nagenietend van zijn overwinning, toen verdween ook hij. In alle opwindning had ik George uit het oog verloren. Waar was hij. Lang hoefde ik daar niet over na te denken want het geraas van een zware motor liet me weten dat George weer bezig was. George zat achter het stuur, zijn hond achterop. Met zijn rechter hand gaf hij gas en met zijn linker hand hield hij een machinegeweer vast. Zelf bezat ik ook een motor. Ik volgde hem. Daar ik eerst mijn motor uit de schuur moest halen raakte ik een flink eind achterop. Maar het spoor dat George achterliet maakte het volgen niet erg moeilijk. Het voerde bij over een kerkhof, dwars door een bejaardentehuis over schoolspeelplaatsen en door een winkelcentrum. Handig manoeuvreerde ik tussen de platgereden kleuters door. Een ding was me intussen duidelijk geworden: of ik moest hem stoppen, of ik reed met hem mee. Ik gaf meer gas en voegde me bij George, een leuke dag tegemoed...



VAN DE BESTUURSTAFEL

14 september:

FEZO zal een postbus openen en een eigen bankrekening krijgen. Er zal worden geïnformeerd naar "het officieel worden". Is FEZO officieel, dan bestaat de kans dat wij lid van de NOVA worden. De NOVA is een overkoepelende filmorganisatie waartoe al vele filmclubs toetraden. Over het al dan niet lid worden daarvan zal definitief beslist worden wanneer we officieel zijn (beëdigd door de notaris en ingeschreven bij de kamer voor koophandel en fabrieken). Ter zijne tijd zal er, indien noodzakelijk, een contributieverhoging plaats vinden, deze zal echter niet hoog zijn.

21 september:

2 nieuwe bestuursleden: Ben ter Haar (commissielid) en Herbert Katepoel Oudeheerink (commissielid). B. ter Haar heeft al eens eerder in het bestuur gezeten en is dus niet echt nieuw in het bestuur. Beiden zijn, zoals bij alle nieuwe FEZO-bestuursleden, aangenomen voor een proefperiode van 1 maand. R. Onrust heeft deze proefperiode inmiddels achter de rug. Per vergadering heeft ieder bestuurslid recht op 1 kop koffie. Dit mede omdat FEZO-vergaderingen vaak uren duren. Per vergadering moet er tenminste 1 statuut voor de toekomstige statuten van FEZO gemaakt moeten worden. Dit ook met oog op het eventueel officieel worden. Volgende week zal het sf-script worden besproken. Statuut 1: compleet overgenomen uit de eerste proefstatuten

28 september:

statuut 2:

-FEZO maakt of draait geen aanstootgevende films. Voor alle films wordt de minimum toegangsleeftijd bepaald door de keuringscommissie van FEZO.-

Alle kopy voor het FEZOMAANDBLAD zal voor de 30-ste van elke maand ingeleverd moeten worden bij E.Onrust, P.Monteuxstr.63 Hengelo.

Binnen de redactie van het maandblad zijn de taken als volgt verdeeld:

E.Onrust: FEZO-humor, van de secr., 2-de blz., 10 tips, v/d best.tafel, FEZONNEWS.

H.Onrust: VAN DE PENNINGMEESTER, FEZOADVENTURES.

R.Onrust: KLACHTEN EN KOMPLIMENTEN.

B.ter Haar: Voorkant.

F. van der Zande: Film van de maand, Filmboek van de maand.

H. Katepoel Oudeheerink: FEZOWEDSTRIJD + OPLOSSING.

F.Groenescheij: Het technisch hoekje.

Hiervoor werd het komplette maandblad steeds door E.Onrust verzorgd.

De nieuwe redactie gaat in met het 7-de maandblad van dit jaar.

Voor het eerst volgende weekeinde zijn filmopnames voor de sf-film geplend. Een speciale lens voor speciale opnamen zal worden aangeschaft.

De eerst volgende vergadering zal een lijstje worden opgesteld met daarop de bezorgers van het FEZOMAANDBLAD en daarbij welke leden ze moeten doen. Dit omdat er veel nieuwe bezorgers bijkomen, wat het werk van de anderen verlicht, en wat een snelle en goede bezorging in het vervolg mogelijk zal maken. Het openen van een postbus kost f20,-.



Sergant Leko aarzelde even en liep toen op de rots af. Hij trok zijn laser-pistool en liep voorzichtig om de rots heen. "Niets!", zei hij opgelucht en keek geërgerd naar de onschuldig kijkende assistent. Hij hervatte zijn onderzoek.

Na 25 jaar bracht sergant Leko verslag uit:

De planeet Fantor:

Een op het eerste gezicht primitieve planeet. Bezit echter zeer veel grote ondergrondse laboratoria. Men leeft er in vrede maar met behulp van grote mobilisatiecomputers is men in staat in geval van een dreigende invasie, binnen enkele minuten paraat te zijn. Een munteenheid kent men niet. Alle hoeveelheden worden door metalen breinen bepaald. Tereur en vandalisme is al eeuwen geleden uitgeroeid. Omdat de zon niet meer erg sterk is op Fantor, hebben fantoorse geleerden een atomaire sateliet-zon ontwikkeld en in een baan om Fantor gebracht. De sateliet-zon heeft een capaciteit van 50000 jaar. Fantor wordt bestuurd door een computercentrum ten grote van het toenmalige land Luxemburg (Aarde - 20 ste eeuw). Fantor is een agrarische planeet. Desalniettemin is het de hoofdplaneet, en dat terwijl men, vanuit aardse begrippen gezien, als het om een agrarische planeet gaat, vaak denkt aan primitieve boeren met enorme hoeveelheden bebouwd land met boerderijen voor de boeren zelf. Men kent dat beeld maar al te goed op Aarde, van de videobeelden over Rusland en China. Het wapen-arsenaal was al lange tijd bij de westerse wereld bekend, maar het heeft jaren geduurd voordat men de grote computer-centra onder de oeral had ontdekt. Zoals bekend was het een europeaan die de russen "over haalde" van de Aarde een geheel te maken. Fantor heeft, net als de Aarde nu, maar 1 taal. Die taal is door een computer ontwikkeld. Als informatie gaf men de computer alle toenmalige fantoorse talen, de verschillende dialecten en gegevens over het feit dat bepaalde stammen bepaalde klanken niet uit konden brengen. Uiteindelijk ontwikkelde hij een zeer universele taal, die ook op Aarde zeer bruikbaar zou zijn. Het is een taal zonder grammatie-regels. Toch kan men niet van een primitieve taal spreken. De taal is zo gemaakt dat vreemde wezens ze met slechts weinig gegevens kunnen analyseren. Artzen en medicijnen kent men op Fantor al lang niet meer. Wanneer men op Fantor gewond raakt zijn er voor de fantoren maar twee mogelijkheden: of hun lichaam heelt de wond, of ze sterfen. Dat hangt voor het grootste gedeelte af van het feit hoe groot de wond is. Een fantor is immuun voor alle ziektekiemen die de fantoorse atmosfeer kunnen overleven, ookal heeft hij daar niets aan omdat alle ziektekiemen op Fantor inmiddels uitgeroeid zijn. Ook schadelijke insecten kent Fantor niet. De fantor zelf heeft, van verre, veel weg van de mens. Zijn hoofd loopt uit in een punt en zijn armen lijken die van een octopus. Op Seneg is men inmiddels begonnen met een haast onmogelijke taak: het uitroeien van de stenen - die op de planeten van Sodong de antifantoren werden genoemd. Fantoren communiceren met hun mond, hun tong, hun strottenhoofd en met hun merkwaardige kieuwen, die elke fantor naast zijn gewone longen bezit. Telepatie kent men op Fantor niet, in tegenstelling tot de Aarde waar de telepatie inmiddels tot een zeer hoog peil is ontwikkeld. De planeten van Sodong relatief dicht op elkaar. Vanuit de ruimte lijkt het veel op een enorme planeten hoop. Men spreekt niet voor niets vaak over de bolvormige planeten-hoop van Sodong. Wat zeer merkwaardig is, is het feit dat de planeet geen invloed op elkaars oceanen hebben. Seneg is meestal de buitenste planeet, maar niet altijd. Soms voert zijn onregelmatige baan hem dwars door de planetenhoop tot vlak bij Sodong. In zo'n periode veranderd hij voortdurend van kleur. Dat komt vermoedelijk omdat er, tussen 't buitenste en het binnenste punt in de baan om Sodong en het punt dat het dichtst bij Sodong ligt, een afstand van bijna 1 lichtjaar bestaat, waardoor de atmosfeer voortdurend veranderd.

Volgens mij zijn de antifantoren vrij ongevaarlijk. Ookal lijkt het volgende het tegendeel te bewijzen: Enkele maanden geleden trachtte een fantoors onderzoeksteam meer over de stenen te weten te komen. Het enigste wat lukte was de landing. Daarna werd de verbinding met het team verbroken. Eerst dacht men aan een natuurlijk ongeluk en daarom stuurde men een reddingsteam. Ze tróffen honderden doden aan. Zowel de fantoren de op de planeet waren om de stenen te doden als het onderzoeksteam, ze waren allen dood. De kenmerken van de doden toonden sterke overeenkomst met de slachtoffers die ten prooi aan de antifantoren waren gevallen. Maar daar het aantal stenen zeer gering was, achtten de geleerden het onmogelijk dat ze de oorzaak van het bloedbad waren. Dit omdat tot dan toe alleen enkelingen door de stenen "aangevallen" waren en nooit honderden tegelijk. Of het moest al zijn dat de stenen sterk in kracht hadden toegenomen. Het was een algemeen gegeven dat de stenen sterker werden naarmate Seneg van Sodong af ging, maar in dit geval ging Seneg naar Sodong toe en was al halverwege! De computers wisten er ook geen raad mee. Bijna geen enkele wist een zinnig antwoord te geven. De intelligentste gaf als oplossing:

TOENEMENDE KRACHT STENEN ONVERKLAARBAAR TENZIJ ;

A ; SENEG = RUIMTESCHIP
STENEN = ROBOTS, BESTUURBAAR
STENEN OVERGEGAAN OP ANDER VOEDSEL

Einde van het rapport over Fantor.

Sergant Leko.

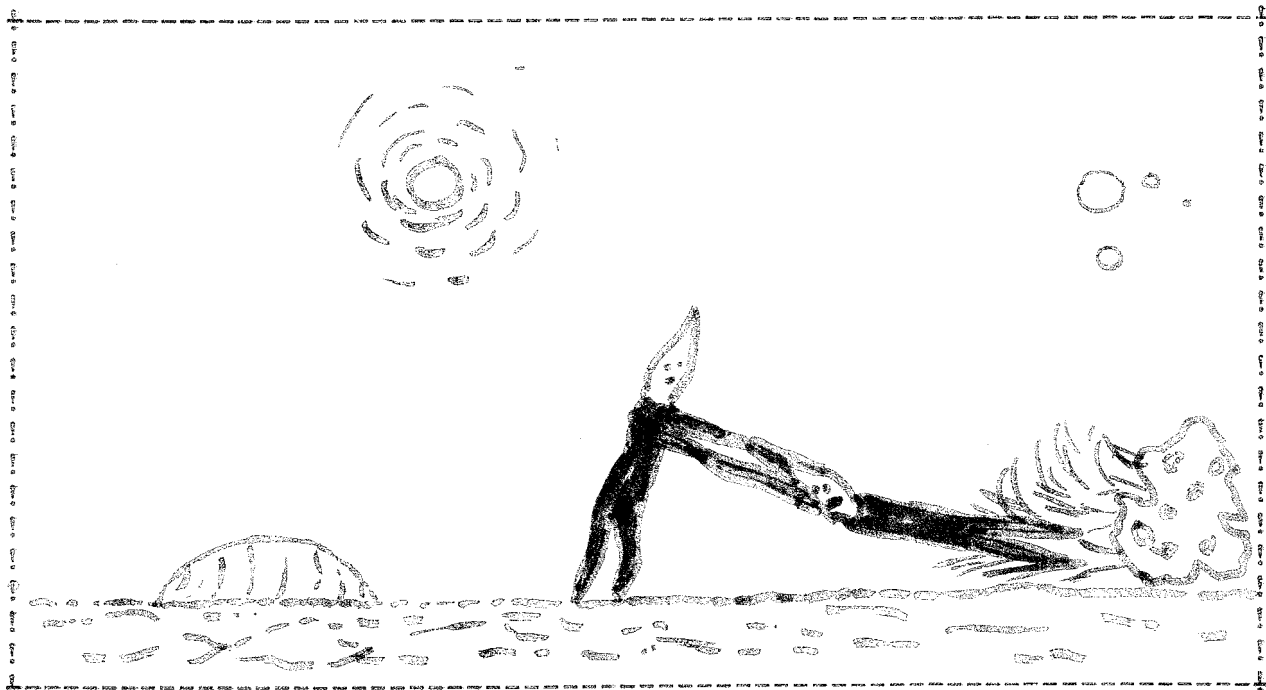

Leko las zijn eigen rapport, waar hij zolang aan had gewerkt, nog eens door. Zichzelf prijzend leverde Leko het rapport bij zijn superieur, Kolonel Scharphoff, in. Scharphoff las het een paar keer door en bestudeerde het aandachtig. Eerst wist hij er niets mee te beginnen en ging naar huis. Op weg naar huis las hij in gedachten het rapport nog eens na. De automatische veiligheidspalen versuften hem, door hun eentonige regelmaat. "Waarom zetten ze die dingen dan ook zo vervloekt verdeelt langs de weg..." Thuisgekomen parkeerde hij zijn neuron-car en betrad zijn woning. Hij bleef maar even zitten, ging toen slapen. Maar hij sliep niet lang. Na een half uur sprong hij recht overeind in zijn bed en schreeuwde: "Wel alle duivels!!!"

-WORDT VERVOLGT-

EIGEN RUIMTE VOOR FEZO

Dwz. een eigen vergaderruimte, en wel een zaaltje in het Hasseler Hoes, die elke dinsdagavond om 8 voor ons terbeschikkinggesteld is. Om er films in te vertonen is het te klein, maar we zochten in eerste instantie naar een vergaderruimte. Nu zult u zeggen dat wij met die paar bestuursleden van ons best kunnen vergaderen in de een of andere huiskamer van een of ander bestuurslid. Ik zal u in het kort uiteenzetten waarom dat voor ons niet mogelijk was. De vergaderingen van FEZO werden in het begin vrij regelmatig gehouden. Na iedere vergadering werd een datum vast gesteld waarop de volgende vergadering zou worden gehouden. Maar langzaamerhand gebeurde het steeds vaker dat we ons om de een of andere reden niet aan die datum konden houden zodat de desbetreffende vergadering niet door kon gaan. Het euvel bij ons was nu dat er in zulke gevallen geen andere datum voor de vervallen vergadering werd vastgesteld, op het moment waarop het bekend werd dat hij verviel, zodat het vaak weken, ja soms maanden duurde voor er weer werd vergaderd. In gevallen waarin het weken duurde is de schuldige natuurlijk zonder twi-
fel bij de voorzitter, wiens taak het is ervoor zorg te dragen dat er op tijd vergaderingen worden gehouden wanneer dat nodig is. Maar als je al over een periode van bijna twee maanden spreekt, dan zijn de overige bestuursleden ook niet helemaal vrij van schuld. En als het dan ook nog voorkomt dat er vergaderingen worden gehouden waar-
van sommige bestuursleden niet op de hoogte worden gesteld is het niet zo verwonderlijk dat die bestuursleden uit het bestuur stappen. Welnu, al die problemen zijn maar op een manier op te lossen; jezelf verplichten tot het vergaderen op een vaste avond in de week, en dat is voor ons de dinsdagavond geworden (nu maar hopen dat er onder de bestuursleden geen Dallas-verslaafden zijn...) en ik kan u hierbij vermelden dat we die ruimte door het Hasseler Hoes gratis ter beschikking hebben gekregen, waarvoor we het Hasseler Hoes zeer erkentelijk zijn.

VERSLAG SF-FILM

FEZO zal over een tijdje een boekje uitgeven met daarin het verslag van de sciene fiction film "ONCE UPON A TIME IN THE SPACE" en alles wat FEZO in die periode meemaakte. Een soort extralange FEZOADVENTURES dus. Daarin vindt u dus ook alle "ups en downs" van FEZO uit die tijd en helaas zitten daar naar verhouding vrij veel downs bij... Aanvankelijk bestond het plan, om het verslag steeds in gedeeltes in het maandblad te publiceren, maar daar hebben we maar van af gezien omdat bleek dat wanneer we dat wel gedaan zouden hebben, het maandblad veel te dik zou worden. In dat zelfde boekje zullen ook zeer veel fotos komen te staan uit diverse FEZO films, maar natuurlijk vooral uit de SF-film. Hoeveel het boekje u zal gaan kosten, als u het tenminste kopen wilt -want dat is natuurlijk niet verplicht-, is nog niet precies bekend. De opbrengst van het boekje zal naar FEZO gaan (nu zult u zeggen: "dat is toch vanzelfsprekend?", maar dat is niet zo, want de opbrengst van het blad "Donald Duck" gaat toch ook niet naar Donald Duck???)

EIGEN GELUIDSAPPARATUUR

Weet u het nog, toen we zo'n half jaar geleden zo fanatiek begonnen met het sparen voor een eigen geluidsprojector in een speciale "geluidsprojectorkas" waar geen geld uitgehaald mocht worden, tenzij voor een geluidsprojector en waar we toen maar filmpjes van hebben gekocht om een Bud Spencer film te maken, waarmee we onze SF film verfilmden? Welnu, daar beginnen we dus nu opnieuw mee, maar nu nog meer zelfbeslotener. We hopen op tenminste f200,- per maand, maar de kans is groot dat dat veel meer zal worden. We hopen in januarië f1000,-, want dat is het voorlopige streefbedrag voor een goede geluidsprojector. Wanneer voordietijd een gunstige aanbieding komt van een goede tweedehands geluidsprojector dan zullen wij die dus kopen. Daarna ligt het in onze bedoeling op door te gaan met sparen voor een geluidsfilmcamera. Wat overigens niet noodzakelijk is omdat je ook met een geluidsprojector alleen goede geluidsfilms kunt maken. Een der bestuursleden stelt een bedrag van f100,- minimaal per maand beschikbaar, terwijl de andere f100,- zal worden betaald uit de opbrengst van FEZO's krantenwijk. En dan maar hopen dat we het ditkeer volhouden...

SPEELFILMS

FEZO had voor kort slechts vier speelfilms gemaakt, te weten:

- 1: THE RETURN OF JAWS
- 2: DEN GELIJKENIS VAN DEN BARMHARTIGEN SAMERITAAN
- 3: DE ACHTERVOLGING
- 4: SUPEROMA

Nu zijn de vijfde en de zesde ook feiten. De vijfde heet : "Als u op een titel zit te wachten... Dan kunt u beter naar huis gaan!", en de zesde: "OM OVER NA TE DENKEN...". De vijfde zou oorspronkelijk "JAWS!" genoemd worden, maar omdat bij dat filmpje eigenlijk geen enkele titel past, hebben we die maar veranderd in "als u op-enz.."

DE TROS SMALFILMWEDSTRIJD

Uiterste inzenddatum voor de TROSSMALFILMWEDSTRIJD was 1 september en omdat twee bestuursleden van FEZO ieder afzonderlijk meededen aan die wedstrijd, werd er hard gewerkt om die uiterste datum te halen. Met zeer veel zweet en geluk werd dat ook gehaald, maar toen we op 1 september de TROS belden voor het inmiddels vergeten adres kregen we te horen dat de uiterste datum was verschoven naar 1 oktober. Op die manier waren we dus toch nog ruimschoots op tijd, alhoewel dat natuurlijk ook nadelen heeft, want als wij dat van te voren geweten hadden, dan hadden we meer tijd gehad voor de voorbereidingen enz., waardoor de filmpjes vanzelfsprekend van een nog betere kwaliteit geweest waren.

HET BESTUUR

Alles wijst er op dat het bestuur binnenkort een grote groei zal ondergaan. Voor kort bestond het nog uit 4 man, (enkele uittredingen i.v.m. oa. verhuizing naar het westen) binnenkort zal dat waarschijnlijk 9 worden. Veel mensen veronderstellen dat er in verenigingen met veel bestuursleden in verhouding veel meer gebeurt, in positieve zin. Laten we hopen dat die veronderstelling juist is.

VAN DE PENNINGMEESTER

1 juli - 1 augustus

DEBET

Kas.....	f 374,50	- 20 kodak super-8 films	f 320,00
Lid	f 1,00	bouwpakket ruimteschip	f 37,00
Lid	f 1,00	verfspuitbus -metallic-	f 14,00
Lid	f 2,00	diversen	f 1,25
		naar balans	f 6,25
	<u>f 378,50</u>		<u>f 378,50</u>

1 augustus - 1 september

Kas.....	f 6,25	- lening -betaling-	f 1,00
FEZO-krantenwijk	f 130,00	1 filmspoel 180 m.	f 10,50
Lening	f 1,00	1 filmspoel 180 m.	f 10,50
Te goed	f 23,00	1 160 asa kodakfilm	f 17,25
Leden	f 2,00	1 160 asa filmenvelop	f 7,50
Lid	f 1,00	1 filmzon	f 15,00
Lening	f 2,00	1 filmzon	f 15,00
Lening	f 2,00	1 filmzonlamp	f 17,50
Best.financ.div.	f 2,50	1 filmzonlamp	f 17,50
Bestuur	f 2,50	1 TDK geluidscassete	f 9,95
Bestuur	f 5,00	1 pakje montageplakkers	f 4,95
Bestuur.fin.div.	f 2,50	1 pakje montageplakkers	f 4,95
Bestuur	f 2,50	benzinegeld	f 2,00
		1 pakje montageplakkers	f 4,75
		mog uitgeleend	f 23,00
		betaling lening	f 2,00
		1 filmspoel 60 meter	f 4,50
		1 filmspoel 60 meter	f 3,95
		1 fotorolletje	f 8,75
		naar balans	f 2,80
	<u>f 184,25</u>		<u>f 184,25</u>

1 september - Kas.....f 2,80

NB.: Hierbij wil ik enkele dingen even nader verklaren. Wanneer u op school nooit het vak boekhouden gehad hebt, dan kan ik me voorstellen dat u niet weet wat er met "naar balans" bedoeld wordt. Welnu, daar wordt het bedrag mee bedoeld wat aan het eind van elke maand in kas zit. Ofterwijl; het verschil tussen datgene wat we in een maand ontvangen en datgene wat we in een maand uitgeven. Ook ziet u wel eens "lening" staan. Aanvankelijk wilden wij nooit voor FEZO geld lenen, maar we kregen al gauw in de gaten dat je daar soms niet buiten kunt. Wanneer u bij ons "lening" ziet staan, dan is dat geld geld wat we geleend hebben, terwijl we op dat moment wel genoeg geld in kas hadden en wat we leenden omdat we al ergens waren waar we iets moesten kopen maar opdat moment geen geld genoeg bij ons hadden.

HANDTEKENING PENNINGMEESTER :

Amrict

FEZO-HUMOR FEZO-HUMOR

Hoi, hoe gaat het ermee?
Alles kids?

Ach, doe normaal!
Je weet best dat ik me gedeprimeerd voel!

Goed hoor, ik zeg al niets meer!

Je mag wel wat zeggen, als het maar niet zo kind-derachtig is!

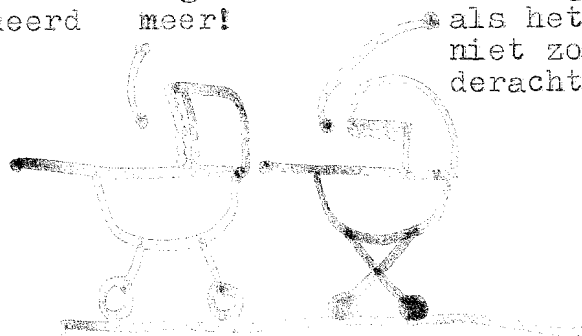
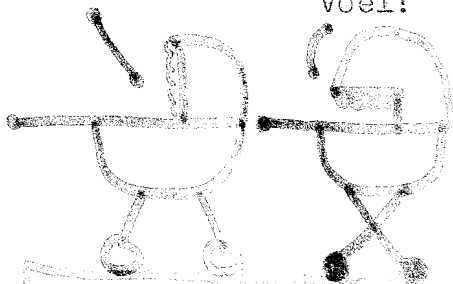

Laten we over politiek praten. Dat is weer 'ns wat anders dan die schuine moppen van jouw!

Okee, acht jij, gezien de huidige situatie, een coalitie tussen beide partijen ook geenzins onmogelijk?

Tja, dat ligt er maar aan

Hoe bedoel je...

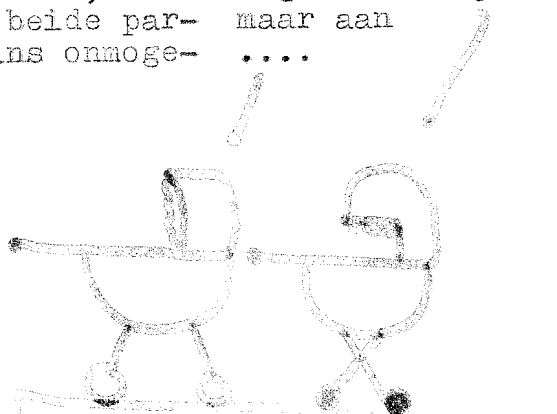
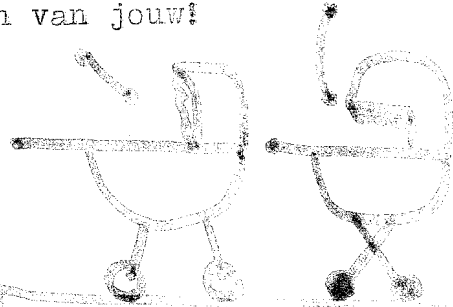

Nou, gewoon, vanuit welk standpunt je het bekijkt. Neem jouw nou, jij hebt de gewoonte alles door een linkse bril te bekijken!

Die opmerking vindt ik...
O, pas op!
Ze komen er weer aan! Tot volgende week he?

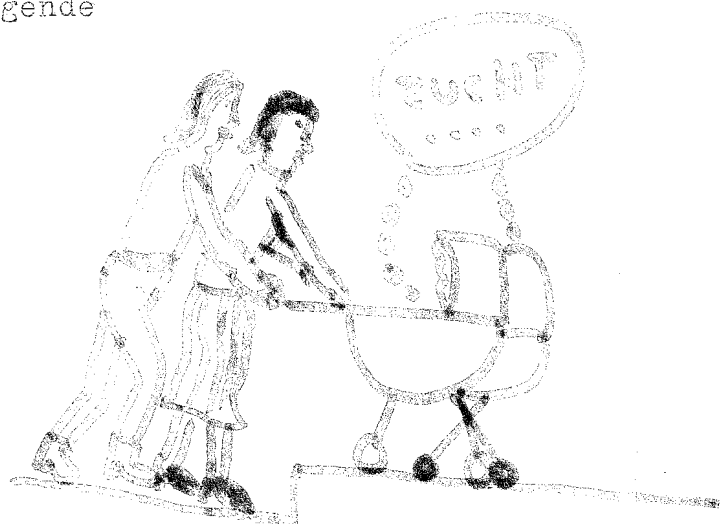
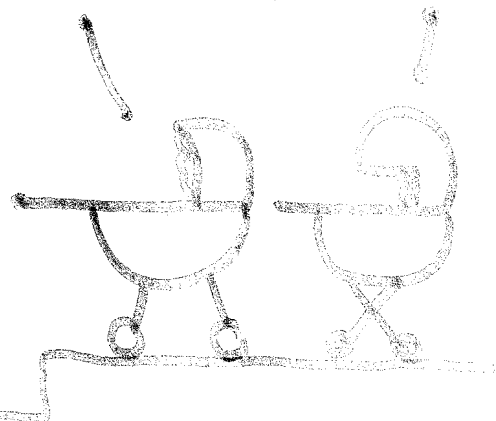

Boom A. zit bij boom B. in hetzelfde voetbalteam.

Boom A.: "zucht"

Boom B.: "Wat is er?"

Boom A.: "Ja wat dacht je, ik ben al een maand geschorst!"

DE NIEUWE FEZO WEDSTRIJD !!!

- SPELREGELS :
- INSCHRIJFGELD 1 GULDEN
 - OPLOSSING MET NAAM OP PAPIER ZETTEN EN AFLEVEREN BIJ EEN DER BESTUURSLEDEN -zie bladzijde 2- OF BIJ P. MONTEUXSTRAAT 63 DOOR DE BUS GOOIEN IN ENVELOP MET 1 GULDEN.
 - FAMILIELEDEN VAN FEZOLEDEN MOGEN OOK MEEDOEN.
 - BIJ TE WEINIG DEELNAME KAN DE WEDSTRIJD WORDEN GEANULEERD.
 - OPLOSSINGEN MOETEN BINNEN 1 MAAND NA VERSCHIJNING BINNEN ZIJN TENZIJ ANDERS AANGEGEVEN.
 - OPLOSSINGEN EN PRIJSWINNAAR/ES WORDEN BEKEND GEMAAKT 2 MAAND NA VERSCHIJNING VAN WEDSTRIJD.
 - BIJ MEERDERE GOEDE OPLOSSINGEN WORDT ER GELOOT.
 - ER ZAL DOOR HET BESTUUR PER WEDSTRIJD EEN PASSENDE PRIJS WORDEN UITGEZOCHT.
 - MET UW DEELNAME STEUNT U FEZO, DUS WEEET U DE OPLOSSING NIET, DOE DAN TOCH MEE EN STEUN FEZO!
 - VEEL SUCCES!!!

FEZOWEDSTRIJD NUMMERO 7 :

WAT MOET U DOEN??? BEANTWOORD DE VOLGENDE VRAAG:

WAAROM BENT U LID GEWORDEN VAN FEZO ?

VOOR HET ORIGINEELSTE ANTWOORD GEVEN WIJ EEN FANTASTISCHE PRIJS!
OPLOSSINGEN MOETEN VOOR 15 NOVEMBER BINNEN ZIJN !!!!!!!!!!!!!!!!!!!!!
U DOET TOCH OOK MEE ? U DOET TOCH OOK MEE ? U DOET TOCH OOK MEE?!

--- -- -- -- --

OPLOSSING + WINNAAR VAN WEDSTRIJD NUMMERO 5 :

DAAR ER GEEN OPLOSSINGEN BINNEN ZIJN GEKOMEN, IS ER DUS OOK GEEN WINNAAR EN HOEVEN WIJ DE JUISTE OPLOSSING VAN DE TYPFOUTENVRAAG DUS OOK NIET TE GEVEN.

--- -- -- -- --

The End !

F

E

Z

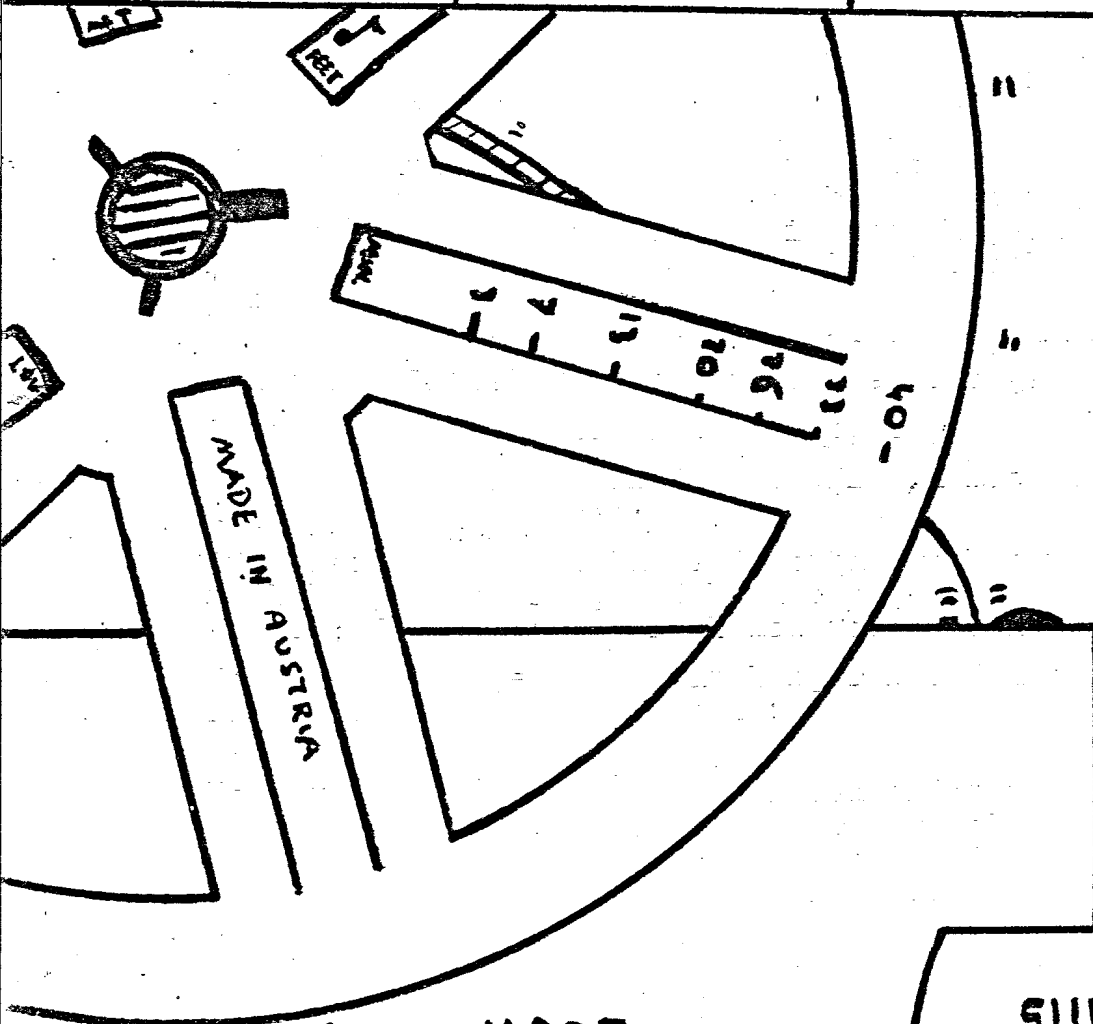
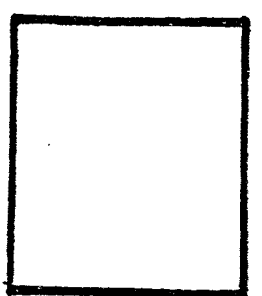

Wordt lid
voor f 1.-
Per maand!

074-
772882

MADE
BY
FEZO

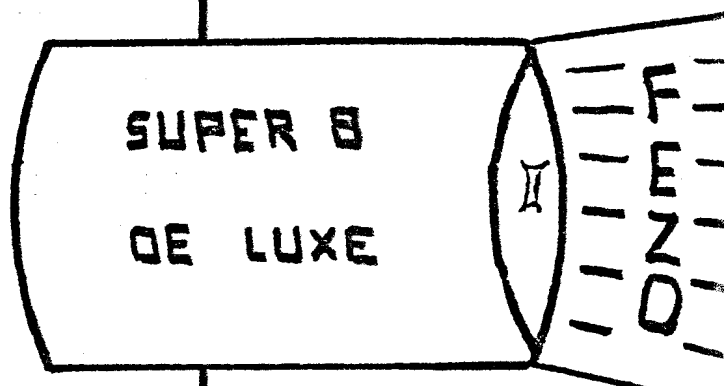

30 NOV.
LEDEN VERG.!



2
- ADVERTENTIE PLAATSEN ? SLECHTS f0,25 VOOR EEN KLEINE
ADVERTENTIE VOOR LEDEN, VOOR NIET-LEDEN f1,00.
EEN GROTE ADVERTENTIE KOST VOOR LEDEN f0,50, VOOR NIET-
LEDEN f1,75.

.....

INHOUD : blz. 1 : VOORKANT
blz. 2 : INHOUD + ALGEMENE INFORMATIE
blz. 3 : FEZO-ADVENTURES
blz. 4 : KLACHTEN, KOMPLIMENTEN EN ADVIEZEN
blz. 5 : FEZOHUMOR
blz. 6 : FEZOHUMOR -VERVOLG-
blz. 7 : FEZOHUMOR -TWEEDE VERVOLG-
blz. 8 : VERVOLG "THE STONES"
blz. 9 : VERVOLG "THE STONES"
blz. 10 : FEZO NEWS
blz. 11 : DE TIEN FEZO FILMTIPS VAN DE MAAND
blz. 12 : VAN DE BEST. TAFEL + FILMBOEK V/D MAAND
blz. 13 : DE A.L.V.
blz. 14 : DE A.L.V. -vervolg-
blz. 15 : VAN DE PENNINGMEESTER
blz. 16 : DE FILM VAN DE MAAND
blz. 17 : DIVERSEN
blz. 18 : DE NIEUWE FEZO WEDSTRIJD

ALGEMENE INFORMATIE : AANSTAANDE 30 NOVEMBER HOUDT FEZO ZIJN
EERSTE LEDENVERGADERING; U KOMT TOCH OOK?

HET BESTUUR:

1: HET DAGELIJKS BESTUUR:

SECRETARIS : E. ONRUST P. MONTEUXSTR. 63 TEL.: 074 772882
VOORZITTER : F. van der ZANDE O. VAN KLEMPERERSTR. 80
PENNINGMSR : H. ONRUST P. MONTEUXSTR. 63 TEL.: 074 772882

2: HET BESTUUR:

HET DAGELIJKS BESTUUR

ALGEMEEN ADJUNKT: F. GROENESCHEIJ O. VAN KLEMPERERSTR. 42 TEL.: 771198
COMMISSIELID : R. ONRUST P. MONTEUXSTR. 63 TEL.: 074 772882
COMMISSIELID : B. ter HAAR O. VAN KLEMPERERSTR. 88 TEL.: 074 773803
COMMISSIELID : H. KATEPOEL OUDE HERINK; BORNSE DIJK 17 TEL.: 074 771842
COMMISSIELID : A. VAN VELTHUIJSEN; P. VAN KEMPENSTR. 65 TEL.: 770266

LID WORDEN : BEL : 074 772882
WILT U IN DE REDAKTIE : BEL : 074 772882
HEBT U VRAGEN : BEL : 074 772882
MEESPELEN IN EEN FILM : BEL : 074 772882

BENT U NOG GEEN LID EN ZIT U OP DIT OGENBLIK DIT MAANDBLAD TE LEZEN
TERWIJL DE EIGENAAR ERVAN EVEN WEG IS? DAN KUNT U ER VAN OP AAN DAT
U NA HET LEZEN VAN DIT BLAD DRIE DINGEN WEET DIE U DAARVOOR NOG NIET
WIST: 1: WAT EEN KATAKLOP IS, 2: DAT FEZO OP DIT MOMENT 51 LEDEN HEEFT
EN 3: WAAROM DIE LID ZIJN GEWORDEN... MOCHT U TROUWENS BIJ HET LEZEN
VAN DE INHOUD DENKEN "ER STAAT MAAR DRIE KEER FEZOHUMOR, MAAR VOLGENS
MIJ IS HET EEN EN AL HUMOR...", DAN HEEFT U GELIJK.....

Het was op een wonderschone maandag morgen, of op een regenachtige zaterdagmiddag of een briezerige woensdag nacht, dat doet er nou even niet toe. In ieder geval was het op 3 okt. dat er uit de Hasseleres een overbeladen Ford Escord (gekocht bij JANSSEN BV, Ir. Radmagplein 122^a, ook goed voor al uw gereedschap) vertrok. Doel: Pannekoekenplas (of zoiets) een geschikt filmgebied.

Om half drie landden en vertrokken er vijf mutanten, een regisseur, en een chauffeur. Toen ze uit de auto stapten, konden zij gelijk weer vertrekken. U zult denken dat het weer ons geen goede opnamen gunde. Wel, dit is niet helemaal onjuist; de mutanten moesten spelen dat zij vertrokken, en het weer was niet helemaal zoals het zijn moest. Wij filmden namenlijk met een rood filter en mede hierom gaf de camera aan dat het te donker was om te filmen.

De vijf mutanten liepen dus een beetje rond in de afgrond, waarin geen struikje of bosje te zien was. Een wonderlijk en buitenaards schouwspel dus. Enfin, U zult het zelf wel zien in de reeds lang verwachte film "ONCE UPON A TIME IN SPACE".

De mutanten waren overigens gekleed in de gebruikelijke pakken. Ook beschikten zij over vreemde schietwapens die geheel ongevaarlijk waren.

Vrijdag 29 oktober jl. liep een stel jongelui uit de Hasseleres richting postkantoor. Wij van FEZO waren er natuurlijk als de kippen bij en vraagden om een interview. De jongens waren zeer welwillend en ze hadden geen bezwaar. Ze waren overigens in een goed humeur; ze waren ook van FEZO!

Ze stapten dus met hun vijven het postkantoor binnen, beladen met pas, legittimatiepaspas en maar liefst f 400. De aanvoerder van het stel gaf zijn naam door aan de kassière achter het buffet.

- "Naam?"

- "Herman Onrust, penningmeester FEZO"

Op dit moment stond de kassière even perplex. Haar mond stond 5 sekonden wagenwijd open.

- "Ffffff....ffezo, FEZO????"

- "Ja, en schiet nou maar op! Wij willen een postbus openen."

Zo werd dus met veel moeite een postbus geopend. De penningmeester nam de sleutels in ontvangst en nokte af, om het zo maar eens uit te drukken.....

Dus U weet het, van nu af aan is het voor al uw wedstrijd oplossingen, complimenten, of weet ik veel:

FEZO POSTBUS 8008 7550 KA HENGEL0 (0)

Herman Onrust

KLACHTEN, KOMPLIMENTEN EN ADVIEZEN

O, hoe zielig, de postbode was nog maar net uit het ziekenhuis ontslagen of hij werd er alweer in opgenomen, maar ja er kwamen dan ook zoveel complimenten binnen... Om u een bult leeswerk te besparen zullen we de complimenten niet plaatsen, maar alleen de klachten; In dit geval was dat dus maar 1 klacht. En wel van E.Niemeijer:

Ik heb overigens ook nog een klacht!
Ik vind dat de FEZO humor wel iets verbeterd mag worden.
Waarom maken jullie niet een Cartoon of zo?
Dit zal ik zéééér op prijs stellen.

- 1 Om dat ik geen zeur pot wil zijn geef ik jullie een paar voorbeelden.
Waarom is fezo humor altijd zo flauw?
Ze hebben al het zout gebruikt voor een decor!
HAHAHA!

Ahum, hopende hier niemand mee te kwetsen.
kwetsen bedoel ik.

- 2 Joop wil een telefoon gesprek hebben met zijn oom in Newyork,
Om dat hij het telefoon nummer niet weet belt hij inlichtingen,
Hoe is de naam? vraagt de mevrouw.
Brouwer, antwoord Joop.
Wilt U dat even spellen, vraagt ze.
De B van brouwer, de r van Rudolf, de U van Utrecht, de W van Willem, de e van Edgar, en de r van Rudolf.
De W van wat?

- 3 Weet u het verschil tussen een W.C. en een wasbak?
Nee?

Nou dan zal het bij U een mooi zootje wezen!

hoogachtend.
E.M.Niemeijer
Werninkhofstr. 18
Tel: 420471

-ongecorrigeerd-

REAKTIE VAN DE REDAKTIE:

Tja, de redaktie geeft hierbij een reactie, maar geen kwetsende reactie, o nee, zo zijn wij niet (ahum...). Daar wil ik trouwens zo tussendoor even iets over kwijt: Mocht er, wanneer dan ook, ooit iets in dit maandblad staan dat iemand kwetst, wie dan ook, dan kan ik u verzekeren dat dat niet zo bedoeld is, want zoals u waarschijnlijk al weet, ons gevoel voor humor is nogal bijtend, maar dan wel in de positieve zin des woords. Dus leest u iets wat u kwetst, vertaal het dan in precies het tegenovergestelde van wat er staat. Dan vindt u de waarheid... Maar nu de reactie, zoals je in het vorige maandblad had kunnen lezen heeft de redaktie een grootscheepse reorganisatie ondergaan, ingaande met dit maandblad. Bovendien: FEZOHUMOR wordt vanaf dit blad oa verzorgd door Allard van Velthuijsen, dus dat zit wel goed.....

-----deze rubriek had verzorgd moeten worden door R.O.-----

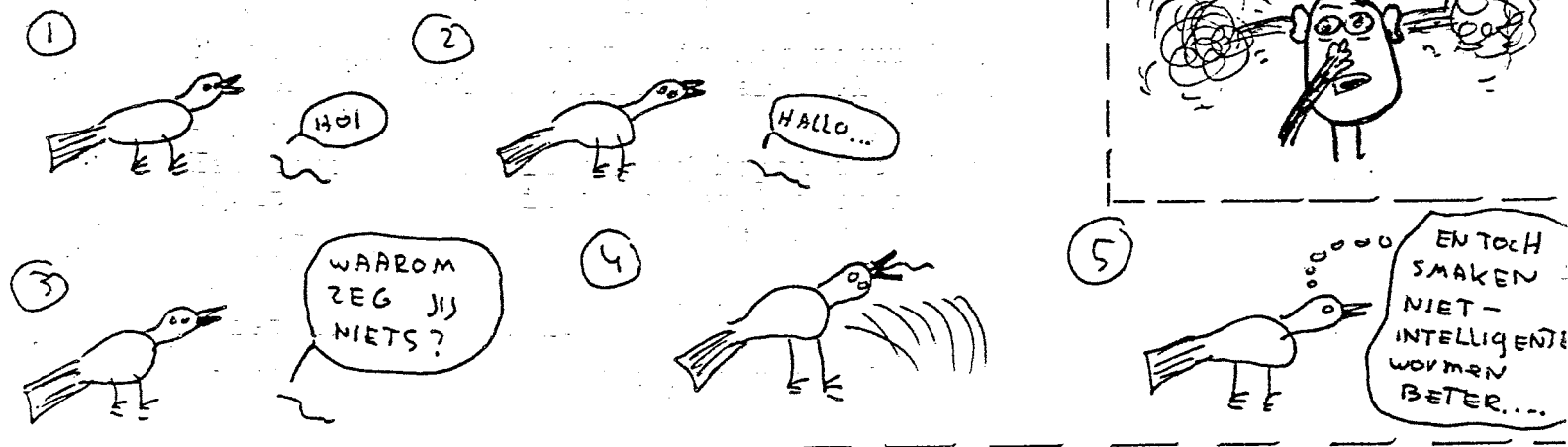
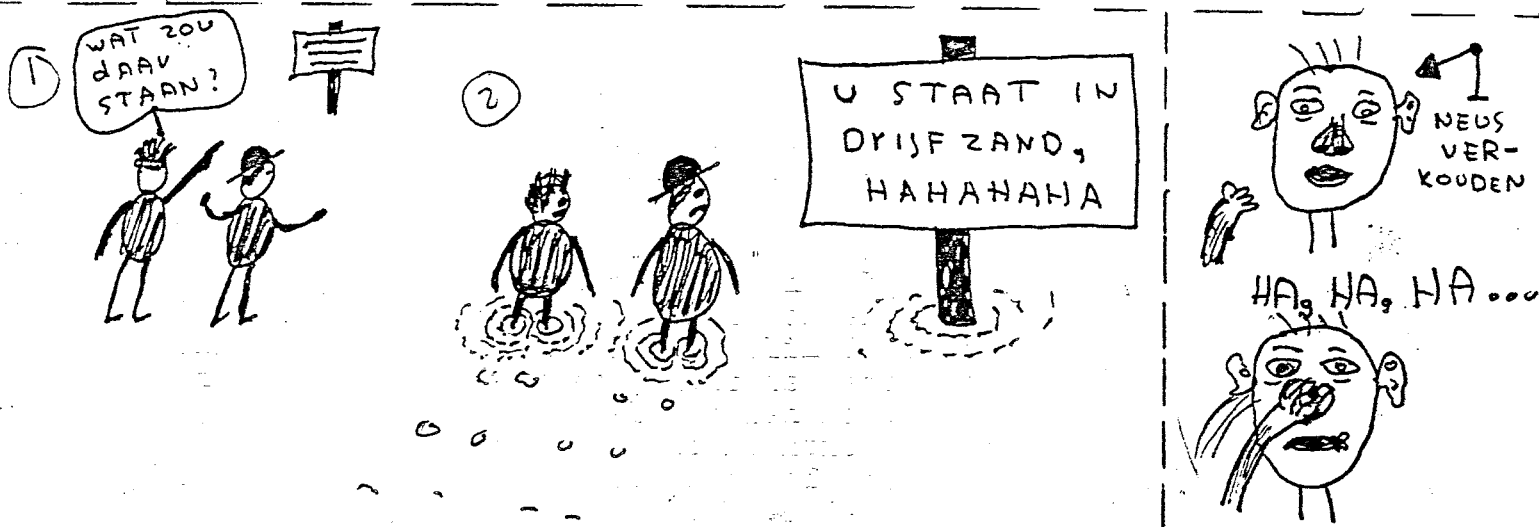
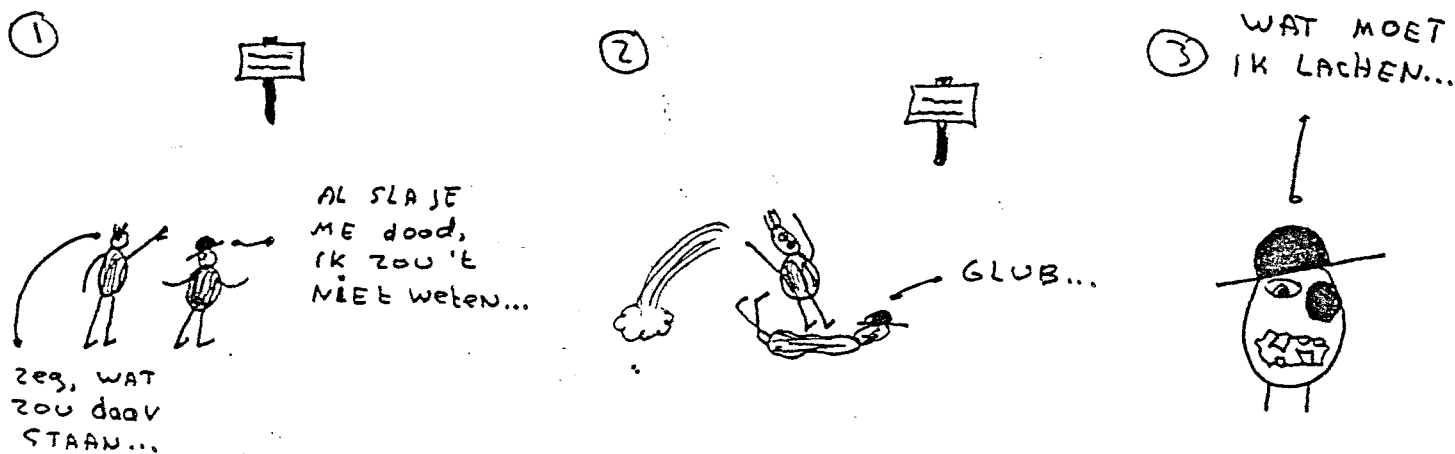

KIP A TEGEN KIP B: TOK?

Er loopt een kikker door de wei, komt hij een paard tegen: "Paard, wat eet jij?" "Ik eet hooi" Komt de kikker een koe tegen, "Koe wat eet jij?" Zegt de koe: "Ik ben een koe en ik eet gras" Komt de kikker een ooievaar tegen "Ooievaar, wat eet jij" Zegt de ooievaar: "Wormen".

ER ZITTEN TWEE HONDEN NAAST ELKAAR, ZEGT DE ENE HOND; ZOU ER OP DE ZON OOK PLAKBAND ZIJN?? ZEGT DE ANDERE HOND; DAT WOU IK NET ZEGGEN JE HAALT ME DE WOORDEN UIT DE MOND...

8

VERVOLG "THE STONES"

Hij had in een droom de hele dag nog een keer meegemaakt. Maar wat hij bij bewust zijn over het hoofd had gezien, werd hem pas duidelijk in zijn droom.

In zijn droom had hij ook het rapport van Leko weer gelezen. Maar de rest van zijn droom werd verdrongen door de enorme echo's van de laatste vier zinnen van zijn rapport:

TOENEMENDE KRACHT ANTIEFANTOREN ONVERKLAARBAAR TENZIJ :

a.: SENEG = RUIMTESCHIP

b.: STENEN = ROBOTS, BESTUURBAAR

c.: STENEN OVERGEGAAN OP ANDER VOEDSEL

Dat was het natuurlijk, zei Scharphoff tegen zichzelf. "Goh, dat Leko daar niet opgekomen is..."

Scharphoff had het door.

Seneg was was een ruimteschip dat als planeet was gecamoufleerd. De baan om de zon was de baan welke het gunstigste voor de stenen was. De stenen waren bestuurbaar vanuit Seneg, het waren als het ware robots die toch konden consumeren. Een tussenvorm van telepatie en hypnose op het hoogste niveau! Het andere voedsel waar de stenen op over waren gegaan waren de fantoren! De stenen deden zich zolang tegoed met de dode fantoren die in grote hoeveelheden op Fantor verspreid lagen. Dat laatste bevestigde de toenemende kracht van de stenen het best.

Nu drong er nog iets tot Scharphoff door; hij haalde het uit twee gegevens; Seneg bevond zich nu in de planetenhoop, en men had al maande niets meer van Fantor gehoord. Ook van de andere planeten werd sinds enige tijd niets meer vernomen. Toen Leko de helft van zijn terugreis naar de Aarde had afgelegd, werd de verbinding met de planeten van Sodong zeer abrupt verbroken. Zo abrupt zelfs, dat men het witte aan een technisch mankement op grote schaal. Scharphoff concludeerde dat de stenen, die eerst van methaanijs leefden en daarna zich voedden met dode fantoren, nu over gegaan waren op levende fantoren. Ze schenen enorme hoeveelheden energie uit de dode fantoren te hebben geput, die ze samen met de energie die ze vanuit Seneg gegeven werd, gebruikten om hun zuigkracht te versterken. Scharphoff wist dat zijn theorie zeer gewaagd was, maar hij stelde dat wanneer Seneg een Sodongse planeet tot op zekere afstand genaderd was, de stenen met hun steeds groeiende kracht fantoren van de ene planeet naar de andere konden zuigen.

Scharphoff kleedde zich aan en vloog met zijn neutrom-car naar zijn lab en nam contact op met het hoofd van het lab.-computercentrum van de astronomie. Ne een vrij lang onderzoek werd zijn vraag bevestigd. De intelligentste computer en Scharphoff hadden gelijk gehad, maar geen van hen had er baad bij (Leko keek vreemd op toen hij via zijn TV een telegram toegezonden kreeg, waarin stond dat hij tot Kapitein bevorderd was). Scharphoff had er geen baat bij omdat het een gevaar voor zijn volk kon betekenen. Het volk van de computer was hieraan al ten offer gevallen. De aardse ruimteschepen, waar zij zich op dat moment ook bevonden, werden gemobiliseerd. Niet in de laatste plaats omdat de Aarde een bijzondere band met Fantor had. Scharphoff dacht even na of hij zou protesteren tegen het feit dat men niet eerder een ruimteschip naar Fantor had gestuurd toen de verbindingen verbroken werden, maar hij wilde niet zijn verdere leven als kolonel slijten...

Voor de fantoren leek de hulp te laat te komen. De aardse schepen troffen overal lege planeten aan. Bij hun onderzoek probeerden ze wel zo ver mogelijk uit de buurt van Seneg te blijven. Als enige leven troffen zij diverse stenen op de planeten aan. Zij schenen van Seneg gelanceerd te zijn. Men kon zien dat de aangetroffen stenen de sterksten van hun soort waren. Maar nu waren ze uitgeput. Ze hadden hun werk gedaan...

VERVOLG "THE STONES"

Maar toch gaven de aardse, waaronder kapitein Clerk van het ruimteschip PLUTO, het niet op. Ze waren in de vaste overtuiging dat er nog wel enkele fantoren in leven moesten zijn. De stenen konden alleen zui-
gen, dus kon het best mogelijk zijn dat fantoren tijdens de ramp naar
luchtdichte ruimten gevlucht waren. Om die ruimten te kunnen vinden,
moest hij naar een computer zien te komen en wel een op Fantor, want
op de andere planeten was het aantal stenen daarvoor al te groot.
Bovendien waren daar de meeste computers al vernield. Maar waarom de
bestuurders van de stenen, de computers op Fantor nog niet vernield
hadden wist men niet. Naar alle waarschijnlijkheid omdat bij die wezens
nog niet bekend was dat er zich op Fantor weliswaar geen individuele
computers bevonden maar wel een heel computernetwerk dat alle anderen
in omvang nog overtrof. De stenen hadden Fantor aangezien als louter
agrarische planeet. Dit bood Clerk nog hoop. Clerk werd hoe langer
hoe nieuwsgieriger naar het uiterlijk en het karakter van de bestuur-
ders van de stenen. Bovendien was het wel zo dat mensen ook als de dood
voor de stenen waren (men veronderstelde dat leeggezogen worden door een
steen pijnlijker was dan de bevroings- of verbrandingsdood) maar het
was nog lang niet bewezen dat stenen zich ook met mensen konden voeder.
Bovendien; als alle fantoren reeds dood waren dan hadden de stenen geen
voedsel meer en zouden ze wellicht zeer binnenkort een hongerdood
sterven. Clerk schrok door het scherpe zoemen van de boordcomputer.
Deze wees hem erop dat de stenen dan wellicht over zouden kunnen gaan
op ander voedsel. Ze hadden al eens eerder bewezen dat ze dat konden.
Deze gedachte verontruste Clerk, hij moest er niet aan denken dat de
stenen niet op fantoren teerden maar overgingen op mensen, waarna
Seneg wellicht af zou koersen op de Aarde. Snel zette hij zich deze
gedachte van zich af, maar was wel van plan, wanneer hij klaar was met
het zoeken naar overlevenden op Fantor, op eigen houtje Seneg te onder-
zoeken. Hij manoeuvreerde het ruimteschip handig om de sateliet-zon heen,
om niet verbrand te worden, en landde het schip, op een stuk woeste grond.
Clerk stapte uit, samen met een verkenningstroep, bestaande uit vijf man.
Hij bekeek de schijnbaar eindeloos lijkende vlakke. Het enige reliëf be-
stond uit enige enorme rotsblokken. Clerk gebod een van zijn mannen
de stenen te onderzoeken, maar deze weigerde onder het aanwendsel dat
de stenen toch dood waren. Maar waren ze wel dood?.....

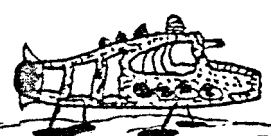
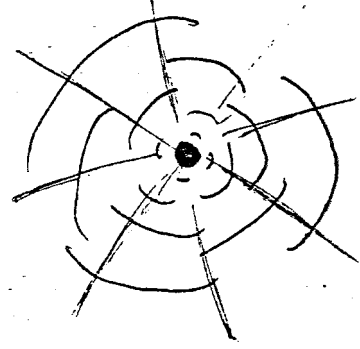
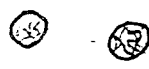

- Wordt vervolgd -

FEZON
EWSFE
ZONEW
SFEZO
NEWSF
EZONE
WSFEZ
ONEWS
FEZO
NEWS



FEZON
EWSFE
ZONEW
SFEZO
NEWSF
EZONE
WSFEZ
ONEWS
FEZO
NEWS

EIGEN POSTBUS

Sinds 29 oktober heeft FEZO een eigen postbus; 8008. Voor alle post van FEZO kunt u dus terecht bij postbus 8008 Hengelo. Hebt u post voor de redactie of gewoon geen postzegel of bent u toevallig in de Hasseler Es, dan kunt u uw brief ook deponeren bij Secr./Hoofdredakteur FEZO, P.Monteuxstr.63 7558-EE Hengelo.

DE SF FILM

De sf-film schiet alles behalve op. In de herfstvakantie zouden alle opnames "in kasten" zijn, dat zijn ze dus niet. De vraag is nog maar of het zal lukken de film dit jaar af te krijgen, mede om enkele waterscenes.

EIGEN BANKREKENING

29 oktober opende FEZO ook een eigen bankrekening. Nu weten we wel dat u staat te popelen om daar geld op te storten. Helaas kunnen wij u het nummer nog niet geven, dat weten wij ook pas 12 november. Vanzelfsprekend geven wij u het nummer in het volgende nummer. De bankrekening hebben wij onder andere ook geopend om u de gelegenheid te bieden om per jaar te betalen. U stort dan 1 maal per jaar een bepaald bedrag op het bankrekeningnummer en krijgt verder het maandblad 1 jaar lang elke maand door de bus, wij hoeven dus in dat geval niet elke maand bij u langs te komen voor die ene gulden, we kunnen dan gewoon het maandblad door de bus gooien, wat een betere verspreiding zeer zeker ten goede zal komen.

LEDENVERGADERING

Aanstaande 30 november houdt FEZO zijn eerste ledenvergadering, in HET HASSELER HOES. Wij rekenen op uw komst. Voor ieder lid is een kopje koffie beschikbaar. Ieder lid zal afzonderlijk een brief ontvangen met nadere informatie.

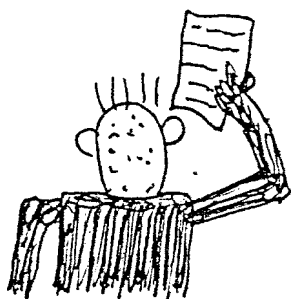
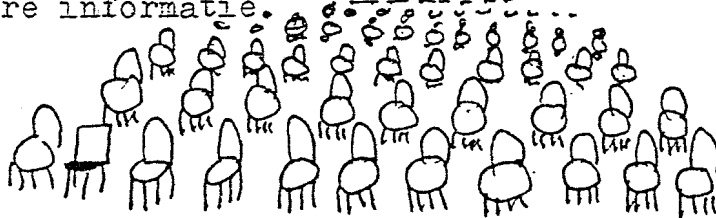

hierbij open ik de
Leden vergadering...
DANK U DAT U ALLEN
IN ZULK GROTE GETALE
BENT GEKOMEN.....

DE A.L.V.

DE A.L.V. Ja, nu zult u zeggen: "WAT IS DAT", welnu die letters staan voor ALGEMENE LEDENVERGADERING. Mocht u het nog niet weten, FEZO houdt aanstaande 30 NOVEMBER in "HET HASSELER HOES", JEAN LOUIS PISUISSESTR. 46, beginnende om 8 uur 's avonds, zijn eerste ledenvergadering. ZO, dat is een hele mond vol tanden, nietwaar. We hopen er dan met z'n allen een gezellige, maar toch serieuze, avond van te maken. Naast de serieuze programmapunten, zoals jaarverslag van de penningmeester, of jaarverslag van de secretaris, zullen er ook filmpjes worden vertoont. Weliswaar geen avondvullende films, maar wel films met een grote dosis humor, zoals u van FEZO gewend bent, want is het niet zo dat het gewone leven al saai genoeg is? FEZO-films hebben nu eenmaal het kenmerk dat je tijdens het zien van zo'n film, of hij nu een meter lang is of dat hij twee uur duurt, alles om je heen vergeet en zelfs de zacharijnigste types bulderen van het lachen (om de kwaliteit of om de film - daar zijn we nog niet achter...). Bovendien is er ook een pauze ingelast, waarin u even kunt "bijkomen" onder het genot van een kopje koffie, die u gratis zal worden aangeboden (nu moet u niet denken: o, o wat is FEZO weer slim door te zeggen dat het aanbieden van de koffie weliswaar gratis is maar dat wij daar mee bedoelen dat u voor de koffie zelf wel betalen moet, Mis, mis, helemaal mis - deze uitdrukking danken wij aan de reactie van de twensche courant op een brief die FEZO ooit verstuurde, of was het nou een telefoontje, ach doet er ook niet toe... - Nee hoor de koffie is helemaal gratis!!!!!! Hopelijk wordt er niet teveel geroddeld over het feit hoe FEZO dat toch in vredesnaam kan permitteren? Dat zullen wij u zeggen: Gewoon omdat we wat voor onze leden over hebben.

O, voor ik het vergeet, dit mag natuurlijk niet een groot zwart blok worden. Vandaar dat ik nu maar snel wat afwisselender moet gaan typen...

Het spreekt vanzelf dat wij hopen dat al onze leden zullen komen. Mocht u niet te min toch verhinderd zijn, zou u dan zo goed willen zijn 24 uur van te voren (dwz: minstens 24 uur van te voren.) af te bellen: 074 772882. Dit ook in verband met het feit dat we dan weten op hoeveel leden we kunnen rekenen, m.a.w. hoeveel kopjes koffie er gezet moeten worden.

Naast de programmapunten die voor elke ledenvergadering van toepassing zijn, komen er ook twee verkiezingen: namelijk de verkiezing van een ledenvertegenwoordigen en de verkiezing van een kascommissie, bestaande uit 2 of 3 leden.

Allereerst, wat is een ledenvertegenwoordiger en wat doet hij (of zij!): Een ledenvertegenwoordiger is iemand die gekozen wordt uit de leden en vanaf het tijdstip dat hij gekozen is, automatisch in het bestuur treedt en aldaar de belangen van de leden behartigt, nu doet het bestuur dat ook wel, maar het is toch niet de specifieke taak van het bestuur. Vandaar die ledenvertegenwoordiger. De ledenvertegenwoordiger moet een situatie proberen te bereiken waarin alle

VERVOLG VAN : DE A.L.V.

leden de ledenvertegenwoordiger kennen, dwz weten wie het is. Heeft een lid iets te vragen over FEZO (maar dan niet in algemene zin, zoals bv wanneer is de volgende voorstelling, want daarvoor is de secretaris) of iets op te merken over FEZO in verband met een probleem -bv "ik vindt dat het bestuur mij onjuist bejegend heeft, want...", daarvoor kunt u dus bij de ledenvertegenwoordiger terecht, maar natuurlijk ook bij het bestuur zelf.

Die mogelijkheid moet inderdaad opengehouden worden om te voorkomen dat het bestuur en de leden, twee zeer streng van elkaar gescheiden groepen worden. Waarom zou u het dan toch aan de ledenvertegenwoordiger doorgeven? Omdat hij het in de eerste volgende bestuursvergadering naar voren zal brengen, bovendien kunt u er van op aan dat de ledenvertegenwoordiger bij alles wat hij op z'n vergadering zegt, steeds in het achterhoofd zal hebben; "wat zouden de leden daarvan vinden..." Met een ledenvertegenwoordiger achter u staat u altijd sterk als lid. Nu lijkt dit misschien allemaal storm in een glas water en komt het misschien een beetje negatief over, maar een probleem dat je als lid hebt hoeft beslist niet negatief te zijn in de zin van "ik vindt dat en dat bij FEZO niet kloppen...", in tegendeel zelfs. Een lid kan ook met iets aankomen in de vorm van een advies en van adviezen kan een vereniging alleen maar beter worden. Zo zijn er nog vele voorbeelden te noemen die aantonen waarom een ledenvertegenwoordiger een nuttige "uitbreiding" van een vereniging kan zijn.

Dan wordt er ook nog een kascommissie gekozen. Wat een kascommissie doet is eigenlijk zeer simpel. Twee keer per jaar (en omdat er na 1 jaar al een nieuwe kascommissie wordt gekozen dus ook 2 keer in zijn totaliteit...) krijgen zij de "paperassen" van de penningmeester. Dan verminderen zij de debetzijde van de desbetreffende periode met de creditzijde van de desbetreffende periode en vergelijken dit bedrag met het bedrag wat zich op dat moment in kas bevindt. Dit moet uiteraard gelijk zijn want anders zit de penningmeester goed fout. Op een volgende ledenvergadering brengt de kascommissie dan verslag uit.

Dus nogmaals, ik hoop dat het een gezellige avond wordt en dat er een grote opkomst zal zijn. Misschien wilt u zo vriendelijk zijn om 30 november alvast apart te houden en aan te kruizen in uw agenda...

Bij voorbaat dank,

DE SECRETARIS.

... ..

Mama ik heb honger... Wat wil je dan?
Wil je vitamines? "Nee!" Wil je mineralen? "Nee!" Wil je eiwitten?
"Nee!" Maar wat wil je dan? "NUTELLA!"
Wil je vitamines? "Nee!" Wil je mineralen? "Nee!" Wil je eiwitten?
"Nee!" Maar wat wil je dan? "Ik wil proteïnen!!!"
Wil je vitamines? "Nee!" Wil je mineralen? "Nee!" Wil je eiwitten?
"Nee!" Maar wat wil je dan? "Ik wil FEZO!"

A, professor Jansma, gaat u zitten, gaat u zitten.... ZIT!
Ja, ja ik zit al, wat is er aan de hand jongmens?
U zou een toespraak houden over honden!
O ja, goed; Ik zal enkele hondesoorten bespreken met om te beginnen de kataklop. Wat is een kataklop. Een kataklop is een logge grote slome hond die in werkelijkheid echter vaak zeer speels is. Het zijn zeer lieve beesten die niet kwaad te krijgen zijn, maar o wee als ie tegen je op springt... Dan ben je de klos! Een echte kataklop heeft zoveel haar (vaak wit-zwart) dat je je afvraagt ; Hoe kan z'n hond nou iets zien, maar ik ben moe, het blad is vol, ik heb mijn werk gedaan.....

VAN DE PENNINGMEESTER

Hierbij een overzicht van de inkomsten en uitgaven van de maanden september en oktober :

DEBET		CREDIT	
SEPT: Kas.....	f 2,80	- 1 Postzegel.....	f 2,50
Bestuur	f 2,80	2 Postzegels	f 0,30
Lid	f 1,00	Vergaderkosten	f 2,00
Leden	f 8,00	Vergaderkosten	f 4,00
Lid	f 1,00	Naar balans	f 48,80
Krantenwijk	f 27,50		
Best.lid	f 2,50		
Leden	f 7,00		
Betaling lening	f 5,00		
	<u>f 57,60</u>		<u>f 57,60</u>

OKT: Kas.....	f 48,80	- Kaart.....	f 2,00
Leden	f 3,00	Postzegel	f 0,60
Aflossing schuld	f 20,00	Vergaderkosten	f 3,50
Leden	f 4,00	Centerlens	f 21,50
Leden	f 2,00	Postzegels	f 1,50
Best.lid	f 2,50	Vergaderkosten	f 3,00
Krantenwijk	f 42,50	Postbus	f 20,00
Best.lid	f 2,50	Naar proj. pot	f 50,00
Lid	f 1,00	Naar balans	f 40,20
Lid	f 1,00		
Gift best.	f 7,00		
Leden	f 2,00		
Leden	f 3,00		
Best.lid	f 2,50		
Gift best.	f 0,50		
	<u>f 142,30</u>		<u>f 142,30</u>

1 November - In kas.....f 40,20

NB. U bent in de overzichten verscheidene keren het woord vergaderkosten tegengekomen. Dit woord houdt dus in dat er kosten verbonden zijn aan het weeklijkse vergaderen van FEZO. Nu zult U denken, wat een dure bedoening is dat daar op zo'n vergadering van FEZO. Deze kosten zijn verbonden aan de koffie die wij als bestuursleden drinken; één kopje de man per vergadering. Een kopje koffie per week dus, en wij dachten dat dat er wel af kon, mede om het feit dat zo'n vergadering 2½ tot 3 uur duurt en een smeerpauze na een tijd van veel praten wel een vereiste is. Tot zover het verslag van de penningmeester.

HANDTEKENING PENNINGMEESTER :

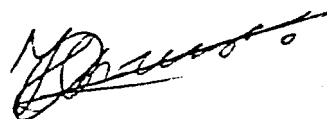

FILMVANDEMAANDFILMVANDEMAANDFILMVANDEMAANDFILMVANDEMAANDFILMVANDEMAANDFILMVANDEMAANDFILMVANDEMAANDFILMVANDEMAAND
 FILMVANDEMAAND FILMVANDEMAAND FILMVANDEMAAND FILMVANDEMAAND FILMVANDEMAAND
 FILMVANDEMAANDFILMVANDEMAANDFILMVANDEMAANDFILMVANDEMAANDFILMVANDEMAANDFILMVANDEMAANDFILMVANDEMAAND
 F E Z O F E Z O F E Z O F E Z O F E Z O
 3 ROCKY 3 ROCKY 3 ROCKY 3 ROCKY 3
 FILMVANDEMAANDFILMVANDEMAANDFILMVANDEMAANDFILMVANDEMAANDFILMVANDEMAANDFILMVANDEMAANDFILMVANDEMAANDFILMVANDEMAAND

Binnen de films die bestaan uit louter amusement en waarin geweld het publiek moet lokken, is ROCKY 3 beslist een goede film.

Rocky 3 is beslist gegroeid vergeleken bij zijn voorgangers ROCKY 1 en ROCKY 2. Met andere woorden; Het scenario leverde een perfecte timing, oftewel; evenwichtige dosering van de hoogtepunten. En dat is bij de ROCKY-films belangrijk is, mede omdat vaak wordt overgegaan van massale bokswedstrijdsfeer naar intime menselijke tafereeltjes, binnen het in weelde levende gezinnetje van Rocky Balbao.

Die juiste dosering van hoogtepunten draagt de ROCKY-films, ROCKY 3 ("EYE OF THE TIGER") mag dat ook niet gezien worden al een dramatische film. Sylvester alias Rocky baadt zich in de luxe en doet veel aan filantropie en dat brengt de kijker gelijk bij het eerste bloedstollende hoogtepunt: een gevecht-voor-het-goede-doel met een worstelkampioen. Rocky wordt bijna letterlijk gekraakt. Maar zo lijkt het, de vinnigheid is er uit, en wanneer Clubber Lang, een opkomende bokser de kampioen uitdaagt en deze erin trapt, zonder afstand te doen van zijn luxe leventje, gaat hij knock out. Rocky krijgt een nieuwe trainer, Apolle Creed, eens een bokser waarvan Rocky nog maar op het nippertje won.

Dan wordt het slechter, crisis. De kans voor Rocky. De motivatie komt terug, Clubber wordt uitgedaagd en in elkaar gehakt. Rocky is weer kampioen dankzij Apolle CREED, maar, tot welke prijs??? Dat kon wel eens tot ROCKY 4 leiden....

E.O. + F. van der Z.

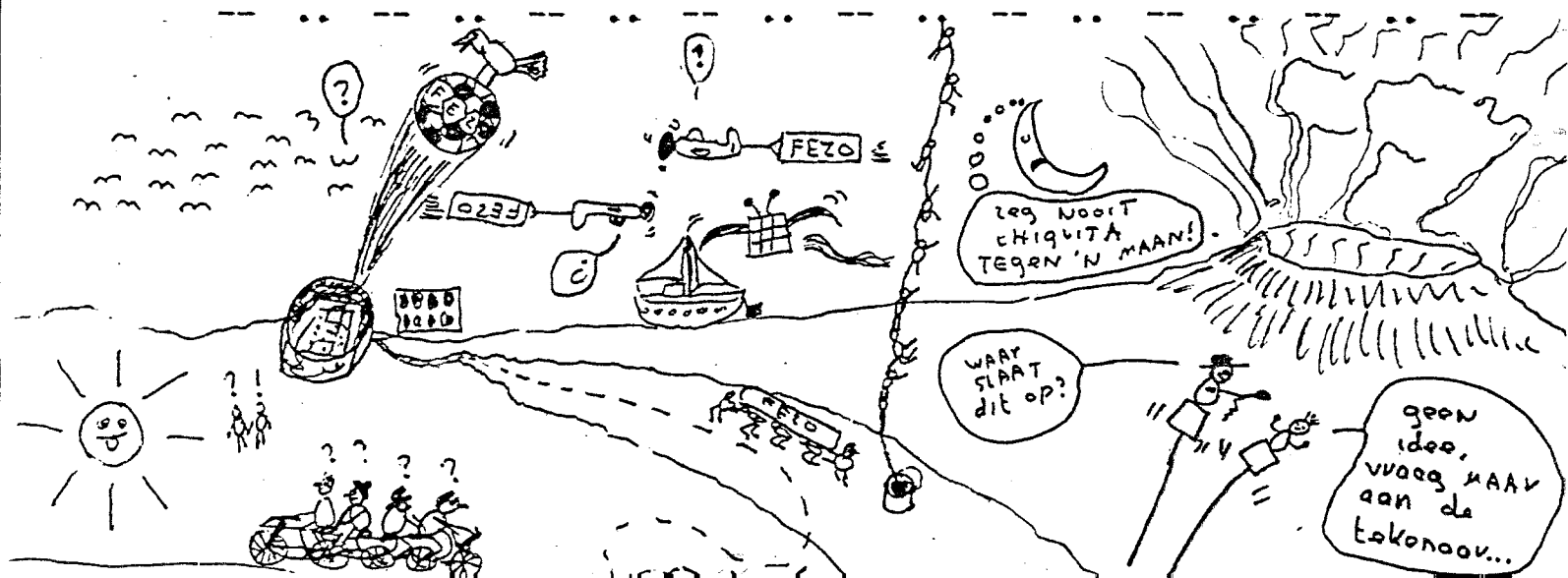

AANSTAANDE 30 NOVEMBER
HOUDT FEZO EEN
LEDEN VERGADERING

Hoe zou jij dat nou aanpakken?



BON VOOR EEN BOEIENDE BAAN.

Voor iedereen, die belangstelling heeft (vrouwen en mannen) en die aan de volgende eisen voldoet: leeftijd t/m 28 jaar, HAVO of MAVO-opleiding, minimum lengte 1.70 m. (vrouwen 1.65).

Naam _____ m/v
Straat _____
Postcode _____ Plaats _____
Leeftijd _____ Lengte _____
Schooldiploma _____

Stuur deze bon in een ongefrankeerde envelop aan Antwoordnummer 222222, 1000 PA Amsterdam en uitgebreide informatie volgt.
Bellen kan ook: 020-5594215 of 5594220.
Of kom eens vrijblijvend praten op 1 november van 19.00- 21.00 uur in Gebouw De Eenhoorn, kamer 228, James Wattstraat 84 in Amsterdam-Oost.

DE AMSTERDAMSE POLITIE

ATTENTIE: U HEBT HET ALLEMAAL WEL EENS MEE-
GEMAAKT; U KOMT EEN DONKERE KAMER BINNEN,
MAAR WAAR IS NU DE LICHTSCHAKELAAR?

DAAR HEB IK WAT OP GEVONDEN. ALS DE DEUR
OPEN GAAT KIJKT EEN SOORT OOG HOE DONKER HET
IS EN BEPAALD DAN OF HET LICHT AANGAAT OF
NIET (DIT IS INSTELBAAR).

U KUNT DEZE SCHAKELING OOK GEBRUIKEN ALS
U OP VAKANTIE GAAT, WANT IS HET DONKER DAN GAAT
HET LICHT AAN EN ANDERSOM; HET IS DUS NET ALS
OF U THUIS BENT. DEZE SCHAKELING KUNT U VERKRIJGEN
BIJ ONDERGETEKENDE TEGEN MATERIAALKOSTEN. ZE
WORDT DUS GRATIS GEMAAKT EN GEINSTALEERD. VOOR
NIET-LEDEN ZIJN DEZE KOSTEN f2,50.

VOOR NADERE INFORMATIE: F. GROENESCHEIJ
O.v. KLEMPERERSTRAAT 42
TEL: 074 771198

DE NIEUWE FEZO WEDSTRIJD
DE NIEUWE FEZO WEDSTRIJD
DE NIEUWE FEZO WEDSTRIJD
DE NIEUWE FEZO WEDSTRIJD

- SPELREGELS :
- INSCHRIJFGELD 1 GULDEN
 - OPLOSSING MET NAAM OP PAPIER ZETTEN EN AFLEVEREN BIJ:
 - 1/ EEN DER BESTUURSLEDEN
 - 2/ HOOFDREDAKTEUR FEZO
P. MONTEUXSTR. 63
7558-EE HENGELO
 - 3/ POSTBUS 8008
7550-KA,
 - IN BEIDE GEVALLEN EEN GULDEN IN DE ENVELOP BIJSLUITEN.
 - FAMILIELEDEN VAN FEZOLEDEN MOGEN OOK MEEDOEN.
 - EEN WINNAAR KRIJGT ALTIJD EEN PRIJS, OOK WANNEER ER MAAR EEN INZENDING BINNENKOMT.
 - OPLOSSINGEN MOETEN BINNEN EEN MAAND NA VERSCHIJNING BINNEN ZIJN, NA EEN MAAND KAN MEN DUS NIET MEER AAN DE DESBETREFFENDE WEDSTRIJD DEELNEMEN, TENZIJ ANDERS AANGEGEVEN.
 - OPLOSSINGEN EN PRIJSWINNAAR/ES WORDEN BEKEND GEMAAKT 2 MAAND NA VERSCHIJNING VAN DE DESBETREFFENDE WEDSTRIJD
 - BIJ MEERDERE GOEDE OPLOSSINGEN ZAL ER WORDEN GELOOT.
 - ER ZAL DOOR HET BESTUUR PER WEDSTRIJD EEN PASSENDE PRIJS WORDEN UITGEZOCHT.
 - MET UW DEELNAME STEUNT U FEZO, DUS WEET U DE OPLOSSING? DOE DAN MEE! WEET U DE OPLOSSING NIET? DOE DAN TOCH MEE DOOR HET EERSTE WOORD WAT U TE BINNENSCHIET ALS OPL. IN TE ZENDEN EN ZO OOK FEZO TE STEUNEN!
 - BIJZONDER VEEL SUCCES!!!

FEZOWEDSTRIJD NUMMERO 8 :

ZOEK DE OPLOSSING VAN DE VOLGENDE VRAAG:

WAT BETEKEND:

ZO KRAAIDE DE HAAN OOK
DE ANDERE MORGEN LAG HIJ
DOOD ONDER HET HEK.

OPLOSSINGEN MOETEN VOOR 30 DECEMBER BINNEN ZIJN! OPLOSSING VAN DE FEZOWEDSTRIJD NUMMERO 6; GEEN OPL! (DE VRAAG WAS, BEDENK EEN VOLGENDE FEZOFILM, DEELNEMERS; 0! DUS GEEN WINNAAR) OPLOSSING VAN VORIGE WEDSTRIJD inleveren voor 20 november, DE VRAAG WAS: WAAROM BENT U LID GEWORDEN VAN FEZO, ER IS AL EEN INZENDING!!! (!!!!? JA HELAAS WEL...)

H. K.O.H.

TUF END!

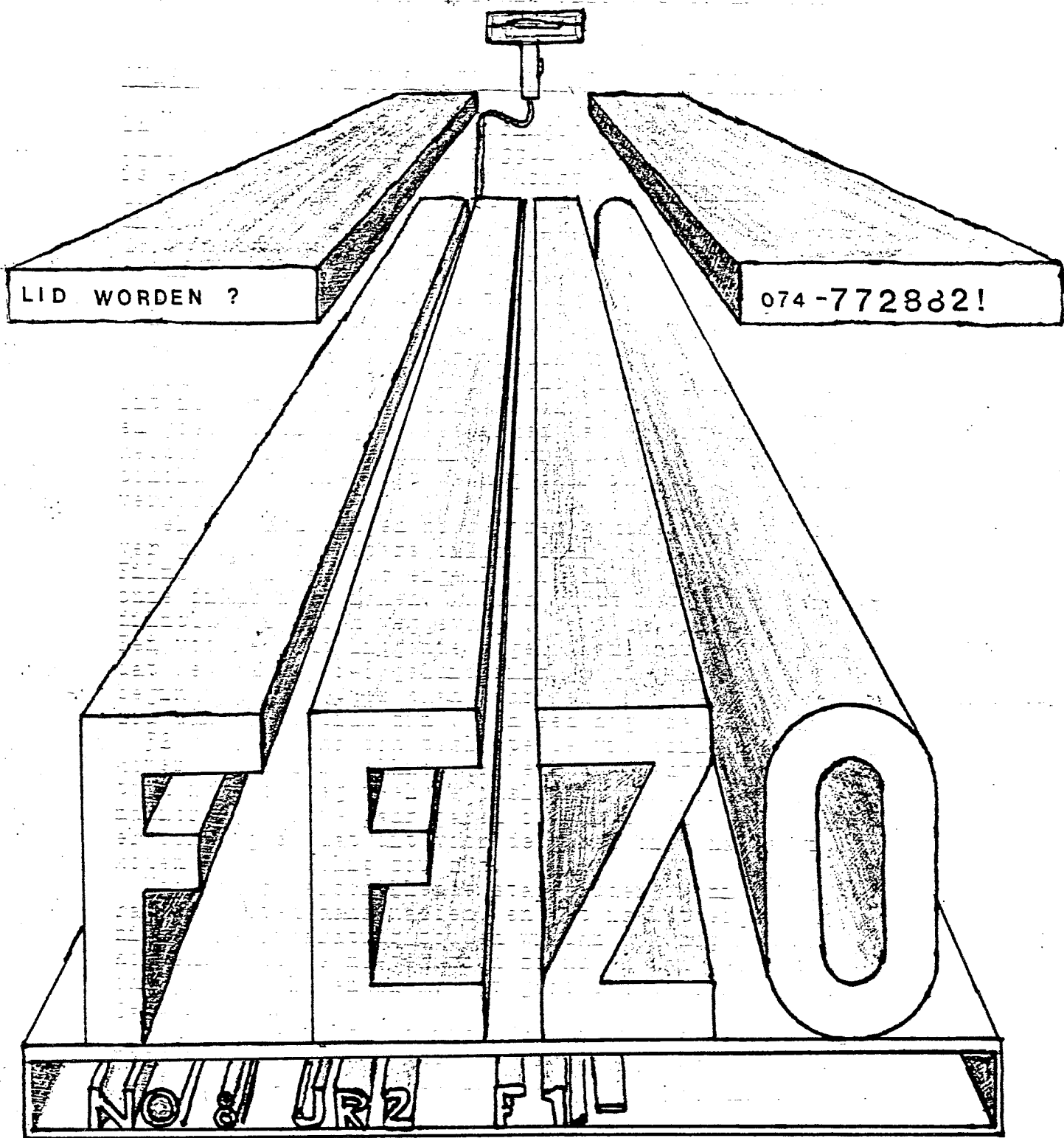

VROLUK KERSTFEEST
GELUKKIG NIEUWJAAR

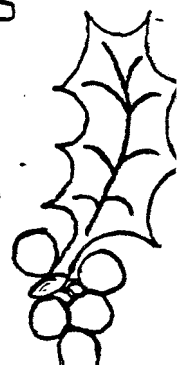

- ADVERTENTIE PLAATSEN? SLECHTS f0,25 VOOR EEN KLEINE
- ADVERTENTIE VOOR LEDEN; VOOR NIET-LEDEN f1,00.
- EEN GROTE ADVERTENTIE KOST VOOR LEDEN f0,50, VOOR
- NIET-LEDEN f1,75.

INHOUD: blz. 1 : VOORKANT

blz. 2 : INHOUD + ALGEMENE INFORMATIE

blz. 3 : FEZOADVENTURES

blz. 4 : FEZOHUMOR

blz. 5 : FEZOHUMOR - VERVOLG

blz. 6 : VERVOLG "THE STONES"

blz. 7 : VERVOLG "THE STONES"

blz. 8 : DE 10 TIPS

blz. 9 : DE 10 TIPS + FEZONEWS

blz. 10 : FILM- + FILMBOEK VAN DE MAAND

blz. 11 : VAN DE PENNINGMEESTER

blz. 12 : FEZO-CHESS

blz. 13 : VAN DE BEST. TAFEL + VAN DE SECR.

blz. 14 : DE NIEUWE FEZOWEDSTRIJD

ALGEMENE INFORMATIE : IEDEREEN KAN IN PRINCIPE MEE
DOEN AAN AL ONZE FILMS. WIJ
HOUDEN EEN LIJST BIJ VAN PERSONEN
DIE WEL-MEE-WILLEN SPELEN IN EEN
ONZER FILMS. AANMELDEN KAN ONDER
074-772882 MET VERMELDING VAN NAAM
EN EVENTUEEL DE VORKEUR VOOR EEN
BEPAALEDE ROL.

HET BESTUUR:

1: HET DAGELIJKS BESTUUR:

SECRETARIS: E.ONRUST TEL: 074-772882
VOORZITTER: F.GROENESCHEIJ TEL: 074-771198
PENNINGMSR: H.ONRUST TEL: 074-772882

2: HET BESTUUR:

HET DAGELIJKS BESTUUR
ALGEMEEN ADJUNKT: F.VAN DER ZANDE TEL: 074-771479
LEDENVERTEGENWOORDIGER: W.VELTHUIJSEN TEL: 074-770266
COMMISSIELID: R.ONRUST TEL: 074-772882
COMMISSIELID: A.VELTHUIJSEN: TEL: 074-770266
COMMISSIELID: H.KATEPOEL OUDE HERINK TEL: 074-771842

REDAKTIE: HOOFDREDAKTEUR: E.ONRUST

OVERIGE REDAKTIELEDEN: F.GROENESCHEIJ
F.V/D ZANDE
H.ONRUST
H.K.O.HERINK
A.VELTHUIJSEN
E.NIEMEYER

HAPPY NEW YEAR

KASCOMMISSIE: R.WALDO
R.KOLNER

voorkant: F.G. - symbolische voorstelling
volgende maand oa.: een uitgebreid verslag over de ALV

OVER DE TOEKOMST VAN FEZO. EN WAT DAAROP VOLGT.....

In één der laatste vergaderingen van november, die FEZO hield, dat wil dus zeggen het bestuur van FEZO, is er gesproken over de toekomst van FEZO. Dat houdt dus in, waar FEZO van plan is naar toe te groeien en niet te vergeten het batig-saldo-probleem. Over dat laatste kan ik U op dit moment weinig zeggen, omdat wij hier zelf nog niet helemaal over uitgediscussieert zijn. Maar wat betreft de toekomst-plannen kan ik toch wel een blaadje in A-4 formaat presenteren:

Zoals U allen wel zult vinden, is onze James Bond-productie niet zo'n ontzettend professioneel bezit. Dit is natuurlijk de oorzaak van gebrek aan ervaring en goed of niet goed meewerken van de acteurs. Wij hebben hierover natuurlijk gepraat en zijn toen tot de conclusie gekomen dat we nog maar in ons beginstadium verkeren.

Wel, er zijn dingen naar voren gekomen als video, over gaan naar bredere films, films huren, enz. Films huren zal dus eigenlijk moeilijk gaan omdat wij onze films zelf maken. Anders wordt het beeld van een filmclub eigenlijk weggevaagd, ja toch, nietwaar??? Een voorde hand liggende mogelijkheid zou eigenlijk zijn dat we van super-8 geluidsfilm, want daar gaan we als begin van uit, over gaan naar een bredere film (dat zou dan 16 mm film zijn), dan een nog bredere film (32 mm) waarna dan tenslotte de videofilm zou moeten komen. Hier zijn welliswaar veel argumenten voor, maar toch is deze weg veel te omslachtig en kunnen wij deze manier de eerste paar jaren ook niet aan. En dan komt er ook nog bij dat dit voor de jaren die na de video komen zeer nadelig zou zijn.

Voor elke verschillende stap zouden wij nieuwe apparatuur moeten aanschaffen, en dat is het ergste nog niet, die apparatuur zouden wij dan ook nog moeten houden, want we moeten toch zo nu en dan wel wat aan ons publiek laten zien. Dat gaat dus behoorlijk wat geld kosten.

Dan was de volgende mogelijkheid, van super-8 direkt naar video overstappen. Maar ach, voor het zover is..... Misschien brengt St. Nicolaas ons de oplossing ????



HERMAN ONAUST

FEZOHUMOR

Het is wit en het komt van twee kanten: Stereo-yoghurt!

Het is grijs en het denderd door de woestijn: Een kudde op hol geslagen straattegels!

Er zitten twee aardbeien en een banaan aan de bar. Vraagt die banaan aan die aardbeien of ze wat willen drinken. "Graag!"; zeggen de aardbeien, "een pilsje graag.". Dus de banaan bestelt twee pilsjes en een Wiskey on the rocks, zonder ijsklontjes. Even later vraagt de ene aardbei tegen de ander: "vraag die banaan even of hij nog wat wil drinken..." De banaan staat op, pakt zijn machinegeweer en schiet de twee aardbeien tot jam. Vraagt die barkeeper "Waarom deed je dat?" Waarop hij antwoord: "Zeg nooit banaan tegen een chiquita!"

FEZO: "Rädsel, Rädsel, Rädsel..."

Komt een pyromaan in een wegrestaurant. Besteld een maaltijd, nuttigt die en vertrekt weer.

Belgische parachutespringers hebben de beste levensverzekering. Er zit alleen een nadeel aan: de laatste tien meter is op eigen risico.

Het is wit en het komt van een kant: Mono-yoghurt!

Alleen voor de zeer fanatieke FEZO-lezers: Twee honden vechten om een been: Hond B wint waarmee zijn revanche gelukt is...

Ledenbestand van FEZO: 8 bestuursleden en de rest verplicht.

Waarom maken ze in België geen ijsklontjes meer? Omdat ze het recept vergeten zijn.

Een belg en een ezel komen aan de grens. Vraagt de douanebeambte: "Gewonnen in de lotto?" "Ja.": zegt de ezel...

Een belg stapt een restaurant binnen en besteld een bord soep. Dus de ober geeft het door aan de kok en even later komt hij weer terug met een bord ertesoeep waarop de belg zegt: "ja, maar ik wou geen ertesoeep maar koninginnesoeep." "Goed", zegt de ober en haalt een ander bord maar dan met koninginnesoeep.

MOP VAN DE MAAND: EUM... EUM... EN DAT WAS HEM.....

Komt een belg in de RAI te amsterdam en vraagt of hij een proefritje mag maken in een Mercedes. Dat mag, maar even later komt hij terug in een helemaal in de puin gereden mercedes. Hij vraagt de verkoper of hij een andere mag proberen. Ook dat mag, maar even later komt hij weer terug en weer is de auto veranderd in een groot wrak. "Mag ik nog een andere proberen?": vraagt de belg. "Ja, zeg nou wordt het me wel een beetje te gek! Wat voer je in vredes naam uit?" "Nou gewoon, eerst rij ik de stad uit, de grote weg op, dat gaat allemaal nog wel goed, dan zet ik hem in z'n 3 en een tijdje later schakel ik hem in de 4, dat gaat ook nog wel goed, maar zogauw ik hem in de R van RACEN zet komen er brokken....."

/ALLARD-ERNSTPRODUKTIONS/

VELVOLG FEZOHUMOR

20 november j.l. kwam Sint Nicolaas op zijn cros-
motor ons land binnen. Sindsdien is het aantal
diefstallen in speelgoedzaken aanzienlijk toege-
nomen. Toeval? De Sint bestrijdt dit, ondanks het
feit dat er in de desbetreffende zaken schoen-
smeersporen, marsepeinkruimels en uitwerpselen
van een nog niet nader geïdentificeerde vier-
voeter zijn gevonden. Interpol is inmiddels een
heel syndicaat van namaak-sinterklaasen op het
spoor.

Het signalement luidt :

Wit aanhangsel, vermoedelijk onder de kin.

Geboren 6 december 1641 te Spanje.

Verplaatst zich op een viervoeter, voornamelijk
over daken.

Heeft altijd een grote zak met nog onbekende in-
houd bij zich.

Hij draagt altijd een luxe-uitgevoerde polstok bij
zich.

Werkt waarschijnlijk samen met de bond voor bona-
fiede tandartzen.

Hij wordt altijd vergezeld van een groepering die
zich "DE PEETERMANNEN" noemt. Leden van deze groep
beleven er een bijzonder genoeg aan kleine kin-
deren met stokjes te slaan. Elke keer na hun ver-
trek neemt het aantal stoute kindertjes sterk af,
maar het aantal zoete kindertjes neemt niet toe...
Deze groepering werkt nauw samen met de RAF, ETA,
IRA, PLO en met de Nederlandse Bond voor Huisvrouwen.

Er was door de CIA, FBI, KGB en door de Consumenten
Bond al een verdachte in hechtenis genomen. Deze
beweerd echter de kerstman te zijn. Hij werd opgeno-
men in een inrichting opgenomen, maar ontsnapte op
een vliegend hert.

.....
Er zitten twee kerstbomen aan de bar. Zegt de ene
kerstboom tegen de andere "Nou en?".



VERVOLG "THE STONES"

"Je gaat! En dat is een bevel!"; schreeuwde Clerk geïrriteerd. Jones keek eerst naar zijn kamraden, toen naar de dichtst bijzijnde steen. Even aarzelde hij nog, toen liep hij langzaam op de steen af. Het was doodstil, de vijf anderen verroerden geen vin. Jones kon niet bepaald zeggen dat dat hem moed gaf maar hij probeerde dat niet te laten merken. Hij kreeg het vreemde gevoel dat de steen sneller groter werd dan hij er op af ging. Op vijf meter afstand bleef hij even staan, draaide zich om en glimlachte naar Clerk, zij het niet erg overtuigd. Langzaam liep hij om de steen heen, maar hij kon niets vinden wat er op zou wijzen dat de steen nog leefde. Hij slikte nog een keer en liep naar de steen. Voorzichtig raakte hij de steen aan. De buitenkant voelde zacht aan, het viel hem nu pas op dat de steen rose was. "Okee!"; riep hij en Clerk en de anderen voegden zich bij hem. Clerk wenkte zijn team verder te gaan om een ingang tot het binnenste van de planeet te vinden. Jones had weliswaar gezegd dat de stenen dood waren, maar de stenen waren een soort robots en "aardse" robots kon men immers ook aan en uit zetten? Clerk voelde zich niet helemaal op zijn gemak. Ze bevonden zich inmiddels in het midden van een grote groep stenen.

Plotseling draaide hij zich om, had hij wat gehoord? Hij keek zijn teamleden een voor een aan. Zij wisten ook niet wat het was geweest. Het leek veel op het geluid van een boerende baby. Nu hoorden ze het weer en allen keken naar de steen die ze zojuist gepasseerd waren. De steen leek te pulseren en het geluid werd steeds sterker. Er stak een wind op, iets dat zeer vreemd was op Fantor. Clerk wist dat dat maar een ding kon betekenen: de steen werd weer geactiveerd. Hij keek om zich heen. Overal zag hij de stenen in beweging komen. "Ze komen allemaal op ons af. Ren voor je leven!"; schreeuwde Clerk. De dichtstbijzijnde steen, die tot dusver stil was geweest, zette de achtervolging ook in. "Verspreiden"; zei Clerk. Er verscheen een tentakel uit de steen. De steen stopte even terwijl de tentakel alle richtingen op draaide, tot hij in de richting van Jones tot stilstand kwam. De tentakel werd teruggetrokken en er verscheen een enorme zuignap voor in de plaats. De steen steeg zo'n 5 centimeter omhoog en zette al zweefend de achtervolging weer in, nu alleen op Jones. Jones probeerde nog harder te lopen, maar de steen was snel.

Clerk herinderde zich hoe men hem twee jaar daarvoor had vastgebonden aan een boom en hij moest toekijken hoe zijn vrouw langzaam in het drijfzand verdween. Zo voelde hij zich ook nu.

Het geluid werd steeds sterker en de afstand tussen Jones en de steen steeds kleiner. Het zuigen begon... Toch scheen de steen meer moeite met Jones te hebben dan met een fantor. Maar het hielp Jones niets, hij werd langzaam maar zeker naar de steen gezogen. "Help me dan!"; schreeuwde Jones, "Help me dan!" De steen begon sneller en sterker te zuigen. Het was nog een kwestie van seconden. Jones probeerde de zuignap van zich af te schoppen en de steen te ontwijken door achter de zuignap te komen, maar de steen was handig manoeuvreerbaar. Nog een meter, nog 50 centimeter, nog 30, nog 10... Toen werd Jones met zijn lichaam tegen de steen gezogen, de anderen sloten voor een moment de ogen. Toen gebeurde er echter iets onverwachts; de steen explodeerde en een paar seconden later was er niets meer dat op het voorval duidde. De mannen stonden perplex. Over het hoe en waarom kon Clerk niet lang nadenken want er waren nog meer stenen in aantocht. Clerk riep de andere vier bij zich. Even kwamen alle stenen tot stilstand, alsof ze verward waren, toen zetten zij zich weer in beweging. Clerk merkte tot zijn grote schrik dat ze waren ingesloten door de stenen. De dichtsbijzijnde steen bevond zich op een afstand van 200 meter.

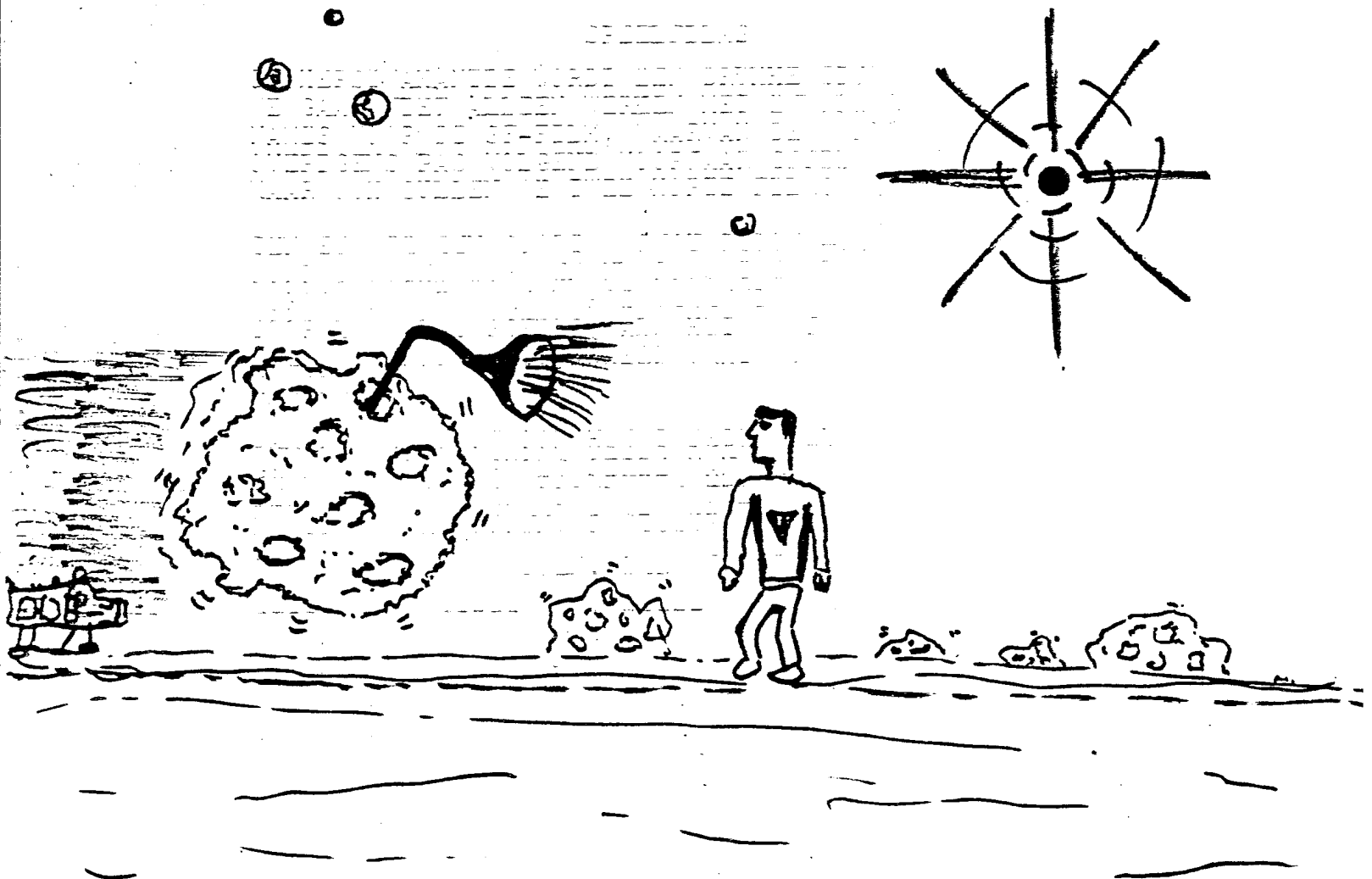

DE TIEN FEZO FILMTIPS VAN DE MAAND

- 1: Wanneer u een film monteerd, knip dan niet met een schaar, maar met de daarvoor bestemde plakpers.
- 2: Let tijdens uw voorstellingen eens op uw publiek, kijken zij vaak naar de filmspoel, dan is er iets mis; maak uw films in dat geval boeiender.
- 3: Bent u van plan films te gaan draaien voor groot publiek, film dan niet alleen dat gene wat u interesseert, maar hou ook rekening met de smaak van anderen.
- 4: Probeer van uw film een verhaal te maken, en wel zo dat het publiek benieuwd wordt naar de afloop.
- 5: Het maken van een grote film levert u vaak stapels lege filmspoeltjes op die vaak in de prullemand belanden. De dekseltjes kunt u echter wel degelijk goed gebruiken; plak ze op een hardboard plaat, en nummer in in het midden van 1 tot en met de laatste. Bij het monteren doet u dan de losse scenes in de dekseltjes:

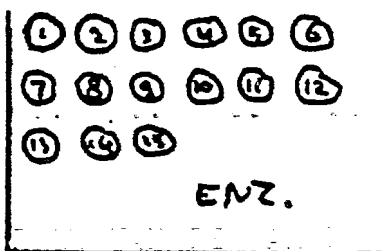

- 6: Veel filmamateurs denken eraan van een of meerdere films kopieën te laten maken. Helaas is dit nog altijd verschrikkelijk duur en de kwaliteit wordt er ook niet beter op.
- 7: Gaat u met de camera naar zonnige oorden? Bescherm dan uw apparatuur in plastic zakken.
- 8: Bij langer tropen-verblijf een waterdichte koffer gebruiken.

DE TIEN FEZO-FILMTIPS VAN DE MAAND - VERVOLG

- 9: In dat geval er steeds op letten dat de uitrusting niet te lang bloot gesteld wordt aan direct zonlicht.
- 10: In de tropen kunt u onbelichte films het beste in de koelkast bewaren. Belichte films echter alleen in de koelkast doen wanneer zij samen met silicagel in dichte dozen bewaard worden.

FEZON
EWSFE
ZONNEW
SEEZO
NEWSF
EZONE
WSFEZ
ONEWS
FEZO
NEWS

FEZO NEWS

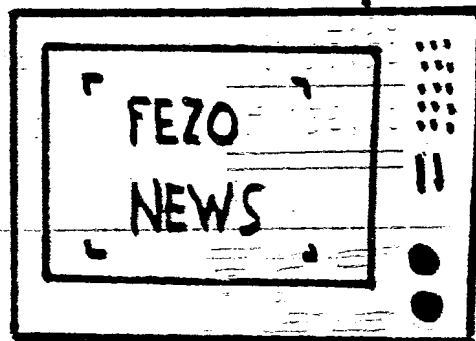

FEZON
EWSFE
ZONNEW
SFEZO
NEWSF
EZONE
WSFEZ
ONEWS
FEZO
NEWS

SPEELFILMS

DE KERSTVAKANTIE WORDT EEN DREKKE TIJD VOOR FEZO. WE GAAN NIET ALLEEN WERKEN MET ENKELE BINNENOP-NAMES VOOR DE SF-FILM, WAARVAN DE OVERIGE SCENES OVERIGENS PAS VOLGEND VOORJAAR GEFILMD WORDEN, MAAR OOK ZULLEN WE TWEE KORTE FILMS MAKEN.

TEN EERSTE EEN SOORT "MONTY PYTHON"-FILM. DE VOORLOPIGE TITEL IS: "EN NU IETS TOTAAL ANDERS". HET WORDT EEN MIX VAN KORTE TEKENFILMPJES AFGEWISSELD DOOR LUCHTIGE SCENES; ALS HET WARE ZEER KORTE SPEELFILMPJES. HET GEHEEL GAAT 10 MINUTEN TOT EEN KWATIER DUREN.

DAARNAAST WORDT OOK HET TWEEDE DEEL VAN SUPER-OMA GEMAAKT, DE VERVOLG SERIE VAN FEZO. HIERVOOR HEBBEN WIJ NOG GEEN TITEL. DE FILM ZAL ONGEVEER EEN KWATIER GAAN DUREN. REGISEUR WORDT W. VELTHUIJSEN. IEDEREEN KAN MEEDOEN. BEL 074 772882.

FILMVANDEMAANDFILMVANDEMAANDFILMVANDEMAANDFILMVANDEMAANDFILMVANDEMAANDFILMVANDEMAANDFILMVANDEMAAND
 FILMVANDEMAAND FILMVANDEMAAND FILMVANDEMAAND FILMVANDEMAAND FILMVANDEMAAND
 FILMVANDEMAANDFILMVANDEMAANDFILMVANDEMAANDFILMVANDEMAANDFILMVANDEMAANDFILMVANDEMAANDFILMVANDEMAAND
 F DE F DE F DE F DE F DE F DE
 E DE E DE E DE E DE E DE E DE
 END Z BOEZEMVRIEND Z BOEZEMVRIEND Z BOEZEMVRIEND Z BOEZEMVRIEND Z BOEZEMVRIEND Z BOEZEMVRIEND Z BOEZEMVRIEND
 O O O O O O O O O O
 FILMVANDEMAANDFILMVANDEMAANDFILMVANDEMAANDFILMVANDEMAANDFILMVANDEMAANDFILMVANDEMAANDFILMVANDEMAAND

DE BOEZEMVRIEND

HET IS OORSPRONKELIJK EEN VERHAAL VAN DIMITRI FRENKEL FRANK. HET VERHAAL GAAT OVER EEN ROND TREKKENDE KIEZEN TREKKER (ANDRE VAN DUIN) DIE ACHTERVOLGD WORDT DOOR RONSELENDE SOLDATEN. HIJ BELANDT DAN OP EEN KASTEEL WAAR HIJ WORDT AANGEZIEN VOOR DE ROODHARIGE INSPECTEUR GENERAAL VAN HET HOF VAN NAPOLEON. ANDRE MAAKT IN DEZE PERSOONSVERWISSELING HET ENE MISVERSTAND NA HET ANDERE. ALS NAPOLEON TEN SLOTTE ZELF NAAR HOLLAND KOMT DREIGT DE ONTMASKERING VAN ANDRE. MAAR DE VERRASSING ZIT ZOALS ALS ALTIJD IN HET EIND.

HET IS EEN FILM WAARIN KOSTEN NOG MOEITE ZIJN GESPAARD OM ANDRE'S (EN NATUURLIJK OOK DIE VAN DE ANDEREN) ACTEURSKWALITEITEN GOED TOT ZIJN RECHT TE LATEN KOMEN. DEZE ANDEREN ZIJN ONDER ANDERE ANDRE HAZES, VANNESSA, LEEN JONGEWAARD, CORRIE VAN GORP, FRANS VAN DUSSCHOTEN ENZ. ENZ. ENZ. EEN HEEL SPEKTAKEL DUS.

DE FILM ZAL VANAF 9 DECEMBER IN ZEER VEEL NEDERLANDSE BIOSCOPEN TE ZIEN ZIJN.

F. GROENESCHEIJ

FILMBOEK VAN DE MAAND

FILMBOEK VAN DE MAAND IS DIT MAAL "ZO MAAKT U EEN FILM". HET BOEK (95 BLADZIJDEN) GEEFT EEN DUIDELIJKE HANDLEIDING IN HET OPNEMEN, MONTEREN, PROJECTEREN EN HET VAN GELUID VOORZIEN VAN SUPER-8 FILMS. DIT IS AANGEPAST AAN BESCHIKBARE TIJD, MOGELIJKHEDEN EN APPARATUUR VAN VRIJWEL ELKE FILMAMATEUR.

HET IS EEN WAT SOBER, DOCH NAAST "DE TIEN FILM-TIPS VAN DE MAAND" EEN ZEER GOED TE GEBRUIKEN FILMBOEK VAN J.B. DEKKER, EN DAT VOOR DE PRIJS VAN BIJNA EEN TIENTJE!

F. GROENESCHEIJ

VAN DE PENNINGMEESTER

Hieronder ziet U het overzicht van de financiële toestanden in de maand november:

<u>DEBET</u>		<u>CREDIT</u>
01- In kas.....	f 40,20	02- Koffie, suiker,
08- Lid	f 1,00	melk.....
09- Leden	f 4,00	f 9,00
10- Leden	f 3,00	25- Naar projektorpot.
15- Lid	f 1,00	f 50,00
16- Best. lid	f 2,50	30- Naar balans
17- Leden	f 3,00	f 77,00
18- Leden	f 4,00	
18- Best. leden	f 5,00	
18- Gift	f 1,80	
19- Leden	f 13,00	
19- Best. leden	f 13,00	
20- Leden	f 3,50	
25- Lid	f 1,00	
25- Best. lid	f 2,50	
25- Krantenwijk	f 37,50	
	<u>f 136,00</u>	
		<u>f 136,00</u>

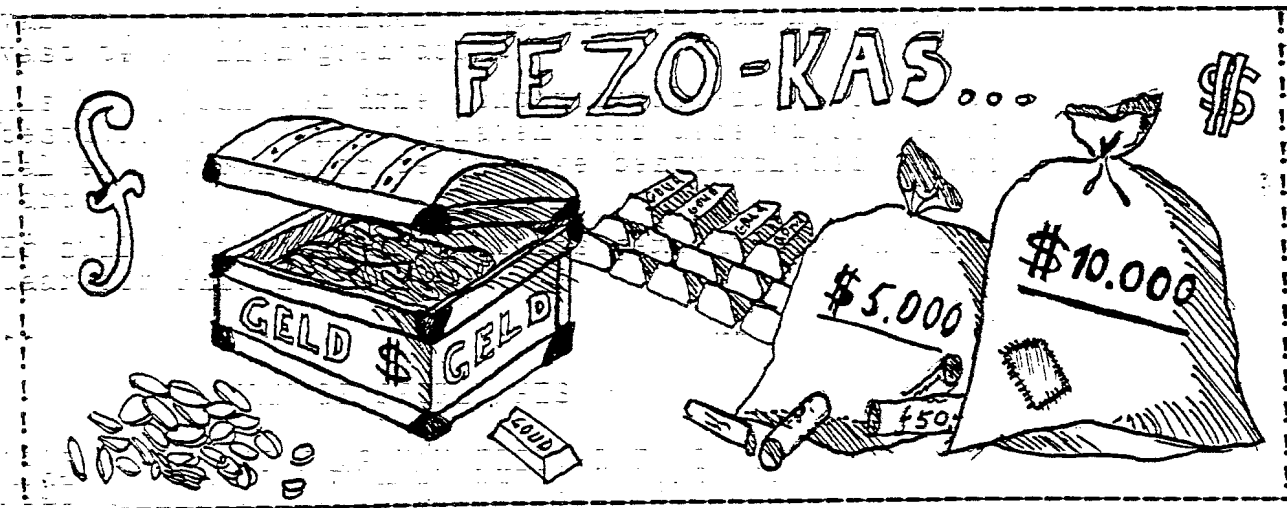

Het zal U waarschijnlijk zijn opgevallen dat het geld dat binnen is gekomen aan ledengeld, hoger is dan normaal. Dit hebben wij indirect te danken aan de vaste vergader ruimte in het Hasseler Hoes. Het is namelijk zo dat sinds de bestuursleden elke dinsdag in de week vergaderen, er een beter zicht is op de verspreiding van ons maandblad en dus ook op het innen van de contributie.

N.B. U heeft nu sinds twee keer het verslag van de projektorpot gemist. Dit heb ik met opzet gedaan omdat in het volgende maandblad waarschijnlijk geen overzicht van de maand december komt te staan. De volgende keer laat ik U dus het verslag van de projektorpot zien.

HANDTEKENING PENNINGMEESTER: *[Handwritten Signature]*

FEZO-CHESS

Ik introduceer hierbij, voor diegenen onder u die, laten we zeggen, wel eens voor hun plezier schaken, maar eigenlijk op zoek zijn naar iets beters, FEZO-CHESS.

5 jaar geleden kende niemand het, maar daarin, en daar kunt u van op aan, komt spoedig verandering.

De spelregels:

- Gespeeld wordt op een schaakbord.
- De stukken zijn schaakstukken.
- De stukken bedreigen de zelfde velden als bij het schaakspel

Tot nog toe niets bijzonders dus, maar, let op:

- De koning doet de zelfde zetten als bij het schaakspel, alle andere stukken mogen overal op het bord worden neergezet, tenzij er op die plaats al een stuk staat, want men mag alleen die vijandelijke stukken slaan die door het desbetreffende stuk bedreigd worden.
- doel is het om de vijandelijke koning schaakmat te zetten.
- verder gelden de zelfde regels als bij het schaakspel.

Een partij om na te spelen:, en nog een paar partijen:

wit:	zwart:	wit:	zwart:	wit:	zwart:
1 Pg-d5	c6	1 Pg-g5	Dg4	1 Pb-b5	Dc5
2 Dc7	Pb-b5	2 Pxf7	KxP	2 Pg-d5	Dxf2+
3 DxD+	KxD	3 h2-d8P+	Ke8	3 KxD	Th-f5+
4 h2-c7+	Pxc7	4 Df7+	KxP	4 Ke1	h7-f2++
5 g2-e8D+	PxD	5 a2-e8D++			
6 Lf-a5+	Lfc7	1 Pb-b5	Dc5	1	
7 LxL+	PxL	2 Pg-d5	Dxf2+		
8 a2-f8D+	Th-e8	3 KxD	Th-f5+		
9 Dxt+	PxD	4 Lf-f3	Lf-h4+		
10 La5+	h-b6	5 a2-g3	Pb-g4+		
11 Pd-e6+	fxP	6 Ke1	Lc-f2+		
12 Pf7+	Kc7	7Kf1	Pxh2+		
13 Le5+	g-d6	8 Kxf2	Pg-f4+		
14 b-d8D+	Kb8	9 Ke1	Lf2++		
15 Dxc8+	KxD				
16 c-d8D++					

x=slaat +=schaak ++=schaakmat

DE BEDOELING IS DUS TE WINNEN DOOR DE KONING OF VAST TE ZETTEN OF UIT ZIJN BESCHERMING IN HET OPEN VELD TE LOKKEN EN DAN MAT TE ZETTEN. DIT KUNT U DOEN MET BEHULP VAN OP EEN VOLGENDE OFFERS. SCHAAK BLIJVEN GEVEN IS VAAK WEL EEN VEREISTE. TERGELIJKERTIJD MOET U ER OP LETTEN DAT DE TEGENSTANDER NIET HET ZELFDE BIJ U KAN DOEN.

ERNSTIOZO GRANDIOZO.

..

VAN DE BESTUURSTAFEL

Alle bestuursvergaderingen na die van 26 oktober en voor de ledenvergadering gingen hoofdzakelijk over de ledenvergadering; dwz. de voorbereiding ervan. Een compleet verslag van de ledenvergadering vindt u in het volgende maandblad.

≤ 7 dec.:

Statuut: Een taak van de hoofdredakteur is om met ieder redaktielid die zijn/haar artikel/en 2 maal te laat inlevert (na de door hoofdredakteur vastgestelde uiterste datum) te praten. Hierover brengt de hoofdredakteur dan verslag uit op de eerstvolgende bestuursvergadering, waar dan, eventueel in bijzijn van de desbetreffende persoon, over verdere maatregelen zal worden beslist. Deze kunnen per geval verschillen.

Er zal een stempel worden aangeschaft met daarop: FEZO, de hengelosche filmamateurlub, postbus 8008, 7550 KA, tel.: 074-772882.

Batig Saldo: Gaat FEZO ophouden met bestaan, dan zullen alle materialen (films ed.) bewaard worden door 1 bestuurslid of ex-bestuurslid. Het batig saldo (het aanwezige geld dat overblijft na betaling van eventuele schulden) gaat na een dan nog nader vast te stellen goed doel.

Als bestuursleden drie achtereenvolgende keren een bestuursvergadering verlaten voor deze afgelopen is, zal er met hen door de overige bestuursleden gepraat worden.

Er zullen diverse nieuwe films gemaakt worden; zie daarvoor FEZONWS.

E.O.

..

VAN DE SECRETARIS

1983 WORDT HET JAAR VAN FEZO, DAT STAAT NU AL VAST! NIET ALLEEN OM DE VELE NIEUWE EN BIJZONDER GOEDE FILMS DIE ER GAAN KOMEN, MAAR OOK OM DE VELE VERBETERINGEN DIE ER GAAN KOMEN. HET MAANDBLAD ZAL NOG BETER WORDEN (KAN DAT???) MET WAARSCHIJNLIJK EEN GEKLEURDE VERSTEVIGDE KAFTE. OOK WORDT ER MEER AANDACHT BESTEED AAN DE LAY OUT, MET GEBRUIK VAN ZOGENAAMDE DOORDRUKLETTERS. VEEL LEDEN DENKEN NOG STEEDS DAT ZE ALLEEN BETALEN VOOR HET MAANDBLAD, EN MISCHIEF WEL TERECHT. DAAR WILLEN WE OOK VERANDERING IN AANBRENGEN DOOR BV. EENS IN DE ZOVEEL TIJD REGELMATIG FILMVOORSTELLINGEN TE HOUDEN MET GROTE KORTING VOOR LEDEN, ENZ.

E. O.

..

DE NIEUWE FEZOWEDSTRIJD
DE NIEUWE FEZOWEDSTRIJD
DE NIEUWE FEZOWEDSTRIJD
DE NIEUWE FEZOWEDSTRIJD

- SPELREGELS :**
- INSCHIJFGELD 1 GULDEN
 - OPLOSSING MET NAAM OP PAPIER ZETTEN EN AFLEVEREN BIJ:
 - 1/ EEN DER BESTUURSLEDEN
 - 2/ HOOFDREDAKTEUR FEZO
P. MONTEUXSTR. 63
7558-EE HENGELO
 - 3/ POSTBUS 8008
7550-KA,
 - IN ALLE GEVALLEN EEN GULDEN (HET INSCHRIJFGELD) BIJSLUITEN IN DE ENVELOP.
 - FAMILIELEDEN VAN FEZOLEDEN MOGEN OOK MEE-DOEN.
 - EEN WINNAAR/ES KRIJGT ALTIJD EEN PRIJS, OOK WANNEER ER MAAR 1 INZENDING IS.
 - OPLOSSINGEN MOETEN BINNEN EEN MAAND NA VERSCHIJNING BINNEN ZIJN, NA EEN MAAND KAN MEN AAN DE DESBETREFFENDE WEDSTRIJD DUS NIET MEER DEELNEMEN TENZIJ ANDERS AANGEGEVEN!
 - OPLOSSINGEN EN DE PRIJSWINNAAR/ES WORDEN BEKEND GEMAAKT 2 MAAND NA VERSCHIJNING.
 - BIJ MEERDERE GOEDE OPLOSSINGEN ZAL ER GELOOT WORDEN.
 - ER ZAL DOOR HET BESTUUR PER WEDSTRIJD EEN PASSESDE PRIJS WORDEN UITGEZOCHT.
 - MET UW DEELNAME STEUNT U FEZO, DUS WEET U DE OPLOSSING? DOE DAN MEE! WEET U DE OPLOSSING NIET? DOE TOCH MEE EN ZEND HET EERSTE HET BESTE WOORD DAT U TE BINNEN SCHIET IN ALS OPLOSSING.
 - ONGELOVELIJK BIJZONDER VEEL SUCCES!!!

FEZOWEDSTRIJD NUMMERO 9 :

ZOEK DE OPLOSSING VAN DE VOLGENDE VRAAG (MISCHIEEN STAAT DE OPLOSSING WEL IN DIT MAANDBLAD- KLEINE ONOPVALLENDE REDAKTIONELE TIP...) :

HOE OUD WAS DE SINT 5 DECEMBER JL.

OPLOSSINGEN MOETEN BINNEN ZIJN VOOR 30 JANUARI!!!

WEDSTRIJD NO. 7; DE VRAAG WAS : WAAROM BENT U LID GEWORDEN VAN FEZO (EEN ZO ORG. MOGELIJK ANTW.) ER KWAM EEN INZENDING BINNEN, DAT WERD DUS DE WINNAAR:

IK BEN LID GEWORDEN OMDAT IK LIEVER GEWOON DOOD GA.
E. NIEMEYER - DE PRIJS ZAL WELDRA IN ZIJN BEZIT ZIJN.

.. .. .

F

E

Z

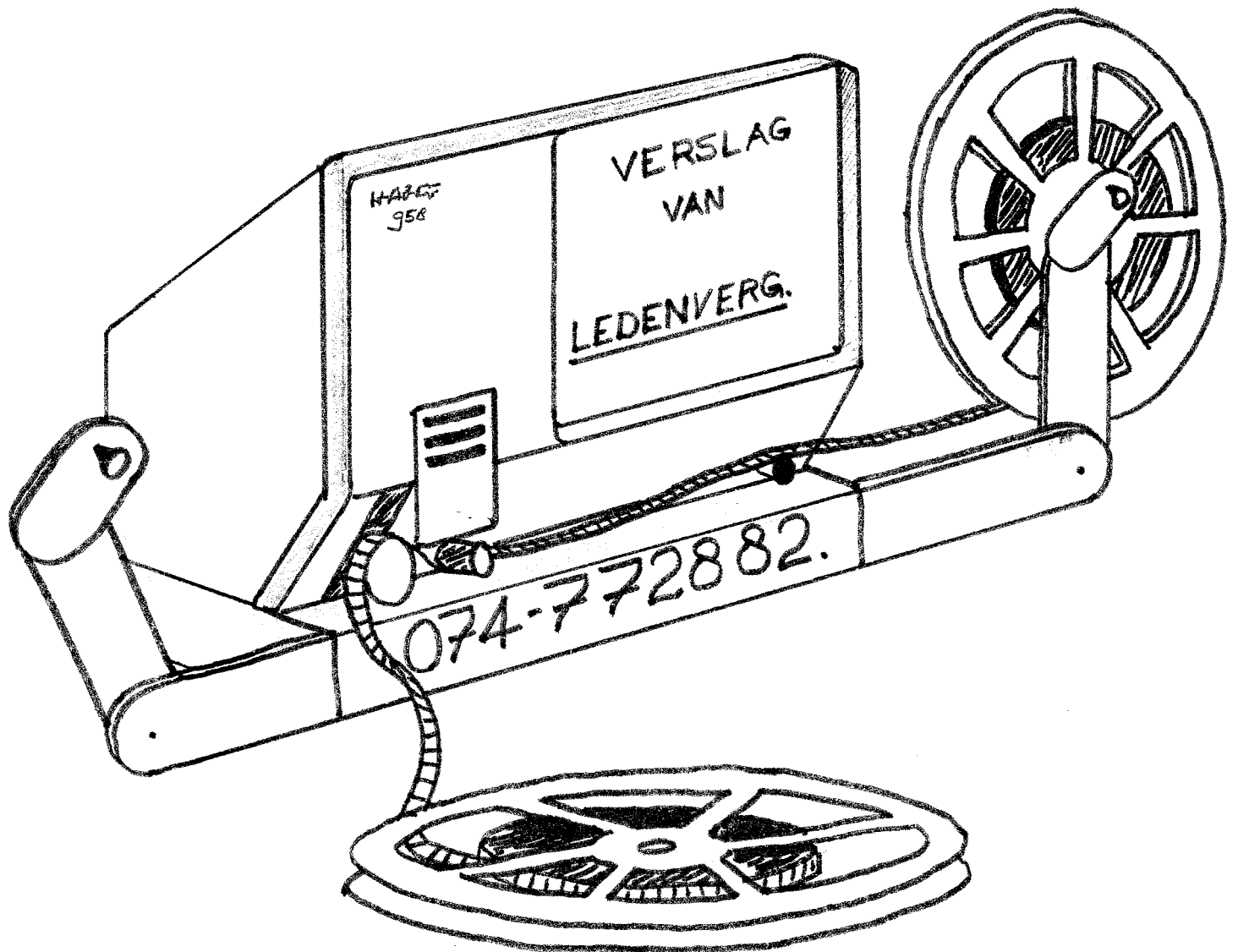
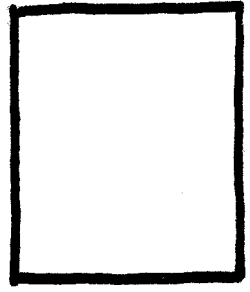

ADVERTENTIE PLAATSEN ?

VOOR LEDEN : f0,25 ; voor 4 bij 10 cm
 f0,50 ; voor 9 bij 10 cm
 NIET LEDEN : f1,00 ; voor 4 bij 10 cm
 f1,75 ; voor 9 bij 10 cm

INHOUD : blz. 1 : VOORKANT
 blz. 2 : INHOUD + ALGEMENE INFORMATIE
 blz. 3 : VAN DE SECRETARIS
 blz. 4 : VERVOLG "THE STONES"
 blz. 5 : VERVOLG "THE STONES"
 blz. 6 : FEZO HUMOR
 blz. 7 : FEZOHUMOR
 blz. 8 : FILM- + FILMBOEK VAN DE MAAND
 blz. 9 : VAN DE BESTUURSTAFEL
 blz. 10 : VERVOLG "THE STONES"
 blz. 11 : VERVOLG "THE STONES"
 blz. 12 : DE 10 TIPS VAN DE MAAND
 blz. 13 : VAN DE PENNINGMEESTER
 blz. 14 : VERSLAG ALV
 blz. 15 : VERSLAG ALV
 blz. 16 : FEZONEWS
 blz. 17 : FEZONEWS
 blz. 18 : DE NIEUWE FEZOWEDSTRIJD

ALG. INFORMATIE : IEDEREEN KAN STUKJES VOOR ONS MAAND-
 BLAD INLEVEREN, EN WEL BIJ EEN DER
 BESTUURSLEDEN; ZIE DE ADRESSEN

HET BESTUUR :

1: HET DAGELIJKS BESTUUR:

SECRETARIS: E.ONRUST P. MONTEUXSTR.63 074 772882
 VOORZITTER: F.GROENESCHEIJ O.KLEMPERERSTR.42 074 771198
 PENNINGMSR: H.ONRUST P. MONTEUXSTR.63 074 772882

2: HET BESTUUR:

HET DAGELIJKS BESTUUR

ALGEMEEN ADJUNKT: F. V/D ZANDE O.KLEMPERERSTR.80 771479
 LEDENVERT.: W.VELTHUIJSEN P.VAN KEMPENSTR.65 770266
 COMMISSIELID: R.ONRUST P.MONTEUXSTR.63 074 772882
 COMMISSIELID : A.VELTHUIJSEN P. VAN KEMPENSTR.65 770266

(H. KATTEPOEL OUDE HEERINK UIT BESTUUR GETREDEN)

REDAKTIE: HOOFDREDAKTEUR: E.ONRUST

OVERIGE REDAKTIELEDEN : F.GROENESCHEIJ
 F.VAN DER ZANDE
 H.ONRUST
 A.VELTHUIJSEN
 E.NIEMEYER

KASCOMMISSIE : R.WALDO + R.KOLNER

voorkant : H.Onrust - Viewwer.

VAN DE SECRETARIS

2 januari van dit jaar (1983 "the year of FEZO") hield "Het Hasseler Hoes" de hele dag een nieuwjaars-in, waarvan twee uur gevuld werden met FEZO-films. Helaas maakten we die afspraak te laat om het nog in het decembernummer van FEZO te zetten. Nu was dat geen ramp, want behalve "THE RETURN OF JAWS" werden alle films al op de ledenvergadering gedraaid. Daarnaast hebben we nog een opdracht gekregen van de speeltuinwerkgroep van "Het Hasseler Hoes" om een film te maken over de gebeurtenissen van zaterdag 16 april, de opening van de speeltuintjes aldaar en het feest daaromheen. Een soort reportage dus. We beseffen natuurlijk wel dat u dit maandblad wilt inlijsten, helaas zult u zelf de lijst moeten maken omdat de vraag groter is dan we op dit ogenblik aankunnen. Naast de "gewone" FEZO-vergaderingen houdt FEZO de laatste tijd ook statutenvergaderingen, waarin - hoe bestaat het- statuten worden gemaakt en oude statuten gecorrigeerd. Dit inverband met het officieel worden van FEZO. De kans bestaat zelfs dat we eerder officieel worden dan dat we een geluidscamera aanschaffen. En, voor dat ik het vergeet, wens ik alle leden een voorspoedig 1982/83/84, doorhalen wat van toepassing is...

.. -- .. -- .. -- .. -- .. -- .. -- .. -- ..

KLACHTEN, KOMPLIMENTEN EN ADVIESEN.

Bij deze rubriek zetten wij vaak dat we alleen de klachten plaatsten en niet de vele complimenten, omdat we daar geen plaats voor hadden. Nu kwamen er de laatste tijd nogal wat reacties binnen van mensen die niet wilden geloven dat we zoveel complimenten (ik zie toevallig net uit het raam hoe de 58-ste postbode, sinds FEZO deze rubriek begon, afgevoerd wordt) binnen kregen. Daarom plaatsen wij er nu een paar:

1: "Jullie gaan vooruit, stelletje rijke stinkers!"

Andéle Klinker

-ongecorrigeerd-

2: Beste FEZO

Hierbij bedank ik jullie voor het geschenk wat op kerstavond onder de kerstboom lag. Ik heb er heerlijk van gesmuld. Zoals altijd zal ik, zihet mogelijk ook in 1983 voor jullie klaar staan. Verder wens ik jullie veel succes in de toekomst en mijn complimenten voor de voorpagina van het FEZO-maandblad van december.

Marijke van der Zande

Hieronder staat niet "ongecorrigeerd" omdat ik kerstavond veranderd heb, het was eerst vrijdagavond. Ze heeft het geschenk gekregen omdat ze haar en haar auto een hele middag beschikbaar stelde voor het brengen van bestuursleden naar bepaalde adressen.

R.Onrust

.. -- .. -- .. -- .. -- .. -- .. -- .. -- ..

THE STONES

--VERVOLG--

Clerk dacht snel na. "Onze enigste kans is de ingang tot het binnenste te vinden, en snel! Verspreiden maar weer en roep als je wat gevonden hebt."

Toen de stenen op honderd meter genaderd waren vond Weaver, de board-computerspecialist, een kleine metalen put waarin zich een vloeistof bevond die onzichtbaar was. Hij riep Clerk en de andere drie bij zich. "Wat zwam je nou, een onzichtbare vloeistof?", wilde Paldi weten. "Ja, ik gooide een steen in die put en toen hoorde ik een plons, maar ik kon de vloeistof niet zien..." Clerk boog zich voorover en keek in de put, maar zag echter een zeer dikke modder-achtige substantie en zeer ondoorzichtig. "Kom eens kijken Weaver, hoe verklaar je dit?" "Maar ik zweer je, die troep was er net nog niet, ik... ik... ik heb zo'n koppijn, ik..." Weaver viel dood neer. Chicken, ook board-computerspecialist, verbleekte. "Verman je", schreeuwde Clerk, "voor sentimentaliteiten hebben we geen tijd", hij wees op de stenen die inmiddels tot 75 meter genaderd waren. "Dat is het niet Clerk, kijk eens naar de put, er... er... er komen insecten uit!" Hij had gelijk, grote glibberige insecten kropen uit de modder en begonnen met hun vleermuis-achtige vleugels om het vier-tal te zwermen. "Niet in paniek raken, ze zijn onschuldig!", zei Clerk. Door de dikke wolk insecten schatte Clerk de afstand tot de stenen nu op 30 meter. Snel probeerde hij de vloeistof te onderzoeken, maar hij werd erg gehinderd door de insecten. Ze waren dan wel onschadelijk, lastig waren ze in ieder geval. Toch waren de insecten voor hem van nut. Hij greep er een uit de lucht en brak hem doormidden. Bloed, van bijna dezelfde structuur als aards bloed spoot uit het insect. Als deze insecten tegen de vloeistof konden konden zij er waarschijnlijk ook wel tegen. "We moeten erop gokken dat er op de bodem van deze put een sluisdeur is. De ingang naar het binnenste!" Clerk zag dat een kleine steen al tot op tien meter genaderd was en wist dat ze de sluisdeur, als die er was, nooit konden openen voordat de steen met zijn zuignap de hele put leeggezogen had, wanneer ze met zijn viereen sprongen. "Paldi, Chicken, Ron, springen! Dan neem ik contact om met ons schip en vraag versterking, en met een beetje geluk hou ik die steen ook wel op..." "En waardoor stierf Weaver?" "Spring!" Ze sprongen, wetend dat ze geen keus hadden. Clerk seinde zijn bericht door: "stuur versterking, zoveel als je kunt, de stenen... - hij wist niet wat hij moest zeggen maar had niet veel tijd meer-Einde!" Hij stond nu "oog in oog" met de steen en smeed zijn oproepapparaat tegen hem aan.

Wat moest hij doen, de steen ontwijkend zoveel hij kon, moest hij zich opofferen? Als hij die steen liet ontploffen, zoals bij Jones gebeurde, zouden de andere 3 genoeg tijd hebben om de sluisdeur, waarvan hij nu overtuigd was dat hij bestond, te openen. "Of ze de sluisdeur op tijd vinden zal ik wel nooit te weten komen..."

Intussen had Chicken een puntvormig object te pakken, even onder het vloeistof peil, gelukkig was de put niet diep. Hij trok aan het ding. Tot zijn grote opluchting ontstond er een nauwe opening waar de vloeistof in verdween. Ze kropen er zo snel ze konden doorheen. Vlak voordat Paldi als laatste de opening in kroop zag hij nog net in een ooghoek een grote zuignap over de putrand verschijnen. Ze kwamen in een grote lange gang terecht. Paldi vertelde wat hij gezien had waarop Chicken de opening sloot.

Ze hadden al een kwartier door de gang gelopen zonder een zijdeur of opening te zien, de gang leek oneindig. Ze hadden aan een stuk doorgelopen en slechts even gestopt toen ze een doffe dreun hoorden, waarvan daan die doffe dreun kwam en wat of het betekende wisten ze niet. Eindelijk zag Paldi in de verte een oneffenheid aan de gladde gangwand. Ze renden erheen, zo hard ze konden, het was een deur! De deur vormde de ingang van een 1 km lange zijgang met enkele honderden zijdeuren. Ze traden de gang binnen en gingen door de eerste de beste deur in die gang. "Nog een deur? Wat is dat voor een grappenmaker die dit heeft ontworpen?" "Kijk", zei Ron, "Zie je die tiptoetsen op die deur? Probeer er eens een!" Chicken drukte een voor een aan alle knopjes. Alleen bij de laatste hoorden ze een hoge zoemtoon, maar verder gebeurde er niets. "Volgende zijdeur!" Bij deze deur hadden ze meer succes. Bij de eerste knop gebeurde er niets, bij de tweede ging het licht uit, bij de derde ging het licht weer aan en ten slotte verdween bij de vierde knop de deur in het niets. Ze traden een zaal binnen waarin tientallen grote zuilen stonden die uit onnoemelijk veel kleine kogeltjes bestonden. Ze werden er niet veel wijzer van en traden een andere zaal binnen. In deze zaal bestond de achterwand uit een enorm scherm. "Net een bioscoop", dacht Ron. In het midden van de zaal stonden banken en tafels met honderden drukknoppen. Ron probeerde het scherm "aan" te zetten en dat lukte hem ook. "We hebben geluk, hiermee controleerde men het oppervlak"; Op het scherm was een horizon verschenen, eerst vaag, maar nu glashelder. Tot hun verbijstering zagen ze enkele stenen regelrecht op hun ruimteschip afgaan, voor hun ogen zagen zij hoe hun schip vermorzeld werd. Ze gingen ontredderd op een bank zitten. "Nu zijn we verloren, ze zullen ons hier nooit vinden." "Kom op", zei Paldi, "We mogen de moed niet opgeven zolang er nog een kans bestaat dat er versterking komt. Zoek iets om aandacht te trekken!"

FEZO HUMOR

Twee FEZO-leden hebben naar een FEZO-film gekeken.
Zegt de ene tegen de andere: "Nou en?"

In België is een sportuitvoering verschenen van hun
nieuwste duikboot : Een duikboot met open dak!

Komt een man een kruidernierszaak binnen, vraagt hij
aan de kruidenier: "Heeft u een plasticzak?"
Waarop de kruidenier zegt: "Nou, ik vindt een kunst-
gebit al erg genoeg..."

Komt een man een café binnen, maar omdat het erg druk
is kan hij niet bij de bar komen, dus ramt hij iedereen
die in de weg staat in elkaar, loopt naar de bar en
zegt: "Een pilsje, of anders..."

Een klein mannetje die al die tijd al te wachten stond
denkt "He, dat kan ik ook!", en duwd iedereen opzei,
loopt naar de bar en zegt: "Een pilsje, of anders..."
"Wat anders?", vraagt de barkeeper. "Och, een ranja
of zo..."

Een slome kerel zit op de bouw te werken wanneer zijn
collega's een geintje met hem willen uithalen.

"Zeg klaas", zegt er een, "zou jij voor mij even een
pond muggeruggetjes bij de drogisterij willen halen?"

"Ja, dat doe ik wel even", zegt klaas en gaat naar
de drogisterij op de hoek en vraagt daar: "Ik wou
graag een pond muggeruggetjes" De drogist bekijkt hem

even en zegt dan: "Ga eens op die stoel zitten, dan
zal ik je even iets uitleggen. Denk je nou echt dat
ik speciaal voor jou duizenden van die muggen ga

vangen, overal de vleugeltjes eraf rukken en de
pootjes eraf halen en dan de buikjes eronder weg-
snijden? Man! Begrijp je dan niet dat ze je hebben
beetgenomen?" "Ja, ik geloof dat u gelijk heeft...

Ik neem trouwens ontslag bij de bouw want zo vindt ik
er niets meer aan..." "A, dat komt goed uit", zegt de
drogist, "kun je mij voor een paar dagen vervangen,
ik moet namelijk dringend weg" Dat vind Klaas wel goed.

Op een gegeven moment komt er een oud omatje de
winkel binnen en vraagt aan Klaas: "Heeft u voor mij
een kilo motteballen?" Waarop Klaas zegt: Mevrouw,
gaat u eens op die stoel zitten dan zal ik u even
iets uitleggen.....

Heeft u Wommeltje soms gezien?

De schrik van iedere verkeersagent;
Een kudde op hol geslagen kleuters!

Een man wil lid worden van de club van viezerikken
en schrijft hen een brief:

Zeer verachte leden, ik zou graag tot uw club toetre-
den. Ps: De achterkant van deze brief heb ik als
WC-papier gebruikt.

Een week later krijgt hij het antwoord:
U bent niet aangenomen omdat u te netjes bent;
Wij gebruiken namelijk helemaal geen WC-papier!

.. -- .. -- .. -- .. -- .. -- .. -- .. -- ..

FEZOHUMOR-VERVOLG

Een man komt bij de dokter en zegt;
"Dokter, ik heb last van geheugenverlies"
Dokter: "Heeft u daar al lang last van?"
Patiënt: "Waarvan?"

Een nederlander een belg en een fransman moeten in oorlogstijd een 200 meter breede rivier overzwemmen. Na 50 meter zegt de nederlander: "Ik kan niet meer", waarop hij dood naar de bodem zinkt. Na 100 meter zegt de fransman: "Ik kan niet meer" en ook hij zinkt dood naar de bodem. 1 meter voor de kant zegt de belg: "Ik kan niet meer, ik ga terug..."

Biesje komt huilend terug van de huishoudschool.
"Mama, ik ben van school gezet..."
"Waarom dan?"
"Omdat ik iets heb laten aanbranden..."
"Wat dan?"
"De huishoudschool..."

Een man bewonderd zijn nieuwe ferrari en besluit er een eindje mee te rijden. Op een gegeven moment wordt hij door een eend gepasserd. "Wat is dat nou? Ik rij 90 en wordt gepasserd door een lelijke eend?" Hij geeft wat meer gas maar nog steeds geen eend te zien. Op een gegeven moment rijdt hij 160 km per uur, maar nog steeds is de eend die hem passeerde niet te zien. Pas bij 180 km per uur haalt hij zeer langzaam de eend in. De eend rijdt nogal raar en slingert enorm over de weg. Trots vraagt de man in zijn ferrari: "Kan ik iets voor je doen?" Waarom de man in de eend zijn auto-raampje opendraaid en vraagt: "Kunt u mij helpen? Ik krijg hem niet uit zijn 1..."

Een man rijdt in zijn auto en wordt in een keer gepasseerd door een jogger. Verbaasd kijkt de automobilist op zijn kilometerteller: 70 km. Hij denkt bij zich zelf: "Die moet ik in mijn auto toch wel in kunnen halen" en hij geeft wat meer gas. 80 km, 90 km, 100km, 110km, 120 km, nog steeds geen jogger. De man zet zijn auto aan de kant en gaat een eindje lopen; "Ongelovelijk", denkt hij bij zich zelf, "Hoe kan een jogger zo'n snelheid bereiken..." Plotseling hoort hij gekreun van achter een bosje komen. Hij gaat kijken en ziet de jogger liggen, onder de blauwe plekken. "Wat is er gebeurd?" Waaronder de jogger zegt: "Heb jij wel eens een klapgympy gehad bij 120 km per uur?"

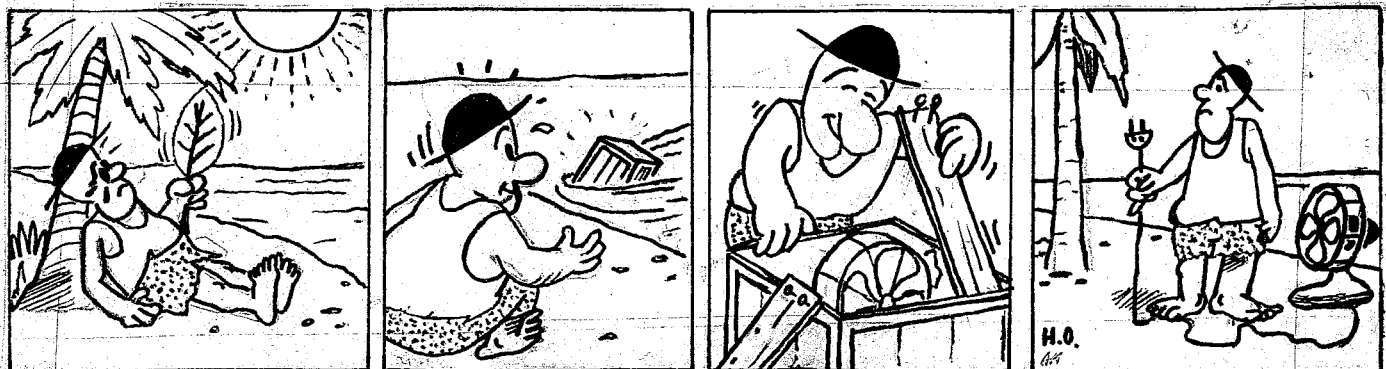

F F F F F F
 E E E E E E
 Z E.T. Z E.T. Z E.T. Z E.T.
 O O O O O O
 F F F F F F

E.T.

E.T., dat is de titel van de nieuwe film van de fa-
 meuze Steven Spielberg. Deze regiseerde onder andere
 ook Jaws, Starwars 1 en 2, Raiders of the lost Ark,
 Close encounters of the third kind, en was bovendien
 nog nieuw betrokken bij de horrorfilm POLTERGEIST. Maar
 de film E.T. is naar eigen zeggen meer van hem zelf.
 Het is een film naar het gelijknamige boek die hij
 zonder script even "uit de losse pols" heeft gere-
 giseerd, en daar heb je talent voor nodig - wij kun-
 nen het weten... Steven houdt vooral van het naast
 elkaar zetten van de "aardse kneuterigheid" en de
 grootse onbegrijpelijke technieken en beschavingen.
 In raiders of the lost ark is dat het grootse van
 een geloof tegenover de nieuwsgierigheid van de
 mens om dat te doorgronden, maar aan het eind blijkt
 de mens toch weer de kneuterige te zijn omdat het
 "ding" in de ark alles vernietigd wat hem ziet. In
 E.T. is dat de onbegrijpendheid en de simpelheid
 van het weeshuispersoneel tegenover het jongetje
 die het monstertje E.T. verzorgt. Dat het monster-
 tje uiteindelijk toch dood gaat doet menig bioscoop-
 bezoeker aan het eind toch een traantje wegpinken.
 De film is namelijk zo meeslepend treurig dat je on-
 gewild toch grote sympathie voor E.T. krijgt.

F. Groenescheij

.. .. .

FILMBOEK VAN DE MAAND

Filmboek van de maand dit maal "Handboek van de mo-
derne smallfilm-techniek, van U. Ney. Het boek omvat

328 blz. en behandelt zaken als uitrustingen, draai-boek, opname, montage en geluidsfilm. Dit boek ver-schaft basiskennis over het filmen. De auteurs bie-den redelijk veel uitgebreide informatie over alles wat met het filmen te maken heeft, waarbij oa. de apparatuur, het filmen zelf (zowel met als zonder geluid), verschillende onderwerpen, het maken van titelkaarten, de montage en het projecteren aan de orde komen. De prijs ligt rond de f40,00, wat be-slist niet te veel is voor een boek als dit, ook al sluiten de voorbeelden niet altijd even goed bij de tekst aan.

E.Onrust

.. -- .. -- .. -- .. -- .. -- .. -- .. --

VAN DE BESTUURSTAFEL

Besloten werd tot het aanschaffen van een nieuw Super Oma-masker en enkele vellen doordrukletters, ditlaatste hoort bij ons voornemen om de kwaliteit van ons maandblad sterk te vergroten. Ook werd be-sloten tot het aanschaffen van materiaal waarmee speciale effecten mogelijk worden. Het ligt in onze bedoeling om naast de voorstellingen die er buiten de Hasseler Es komen, ook eens in de zoveel tijd in de hasseler es zelf een FEZO-voorstelling te houden met voor leden een aangename korting. Regisseur van Super Oma wordt niet Wim van Velt-huijsen maar Herman Onrust. Tijdens de bestuurs-vergadering van dinsdag 21 december jongst leden is het script voor Super Oma in elkaar gezet. Ook werden toen enkele scènes voor "En nu iets totaal anders" op papier gezet.

.. -- .. -- .. -- .. -- .. -- .. -- .. --

FOTO PRINS

HET ADRES VOOR FOTO- EN FILMAMATEURS DIE GENOEG VAN MISKOPEN HEBBEN. U KOOPT UW FILMSPULLEN TOCH OOK BIJ FOTO PRINS ? WIJ WEL!

FOTO PRINS - TUINDORPSTRAAT 26-28 TEL. 074-914394

.. -- .. -- .. -- .. -- .. -- .. -- .. --

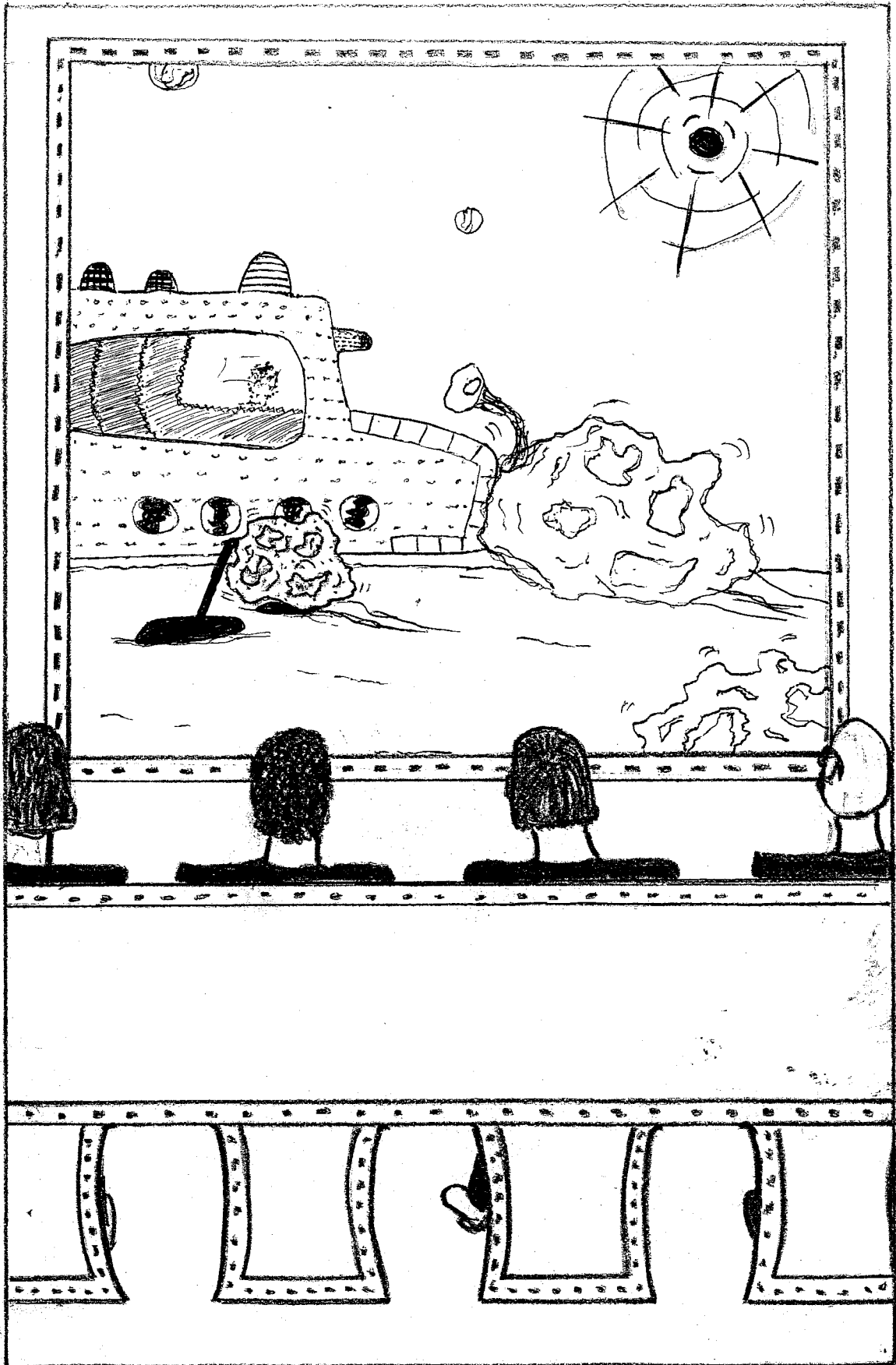

"Zeg Ron, luister je wel" "Nee, ik dacht wat te horen. Volgens mij kwam het van de hoofdgang..." "Goed ga even kijken en meld direct als er iets aan de hand is!" Ron was al op weg. "Zeg Chicken..." "Ja wat is er Paldi?" "Nou hoorde ik ook wat, maar dat kwam uit de zaal hier-naast!" "Kom mee! En hou je mes gereed, beter dan niets." Voorzichtig slopen ze naar de deur van die zaal. Paldi zette zijn oor tegen de deur en luisterde aandachtig. "Wat hoor je", vroeg Chicken. "Ik hoor een soort zacht ge-krabbel". Chicken ging voor de deur staan, wachtte even en trapte toen de deur in. Tot zijn verbazing keek hij in het bleekwitte gezicht van Clerk. "Clerk? Jij? Maar..." "Rustig", zei Clerk, "Weet je een rustigere plek? Dan zal ik het je uitleggen..." Chicken en Paldi brachten hem naar de "bioscoop". Clerk sloot de deur en begon zijn verhaal: "Toen jullie in de put aan het zoeken waren probeerde in de stenen van me af te houden en ontdekte tot mijn verbazing dat dat nog lukte ook. De stenen raakten vermoeid en het was niet zo moeilijk om te raden waarom. Ze konden niet overschakelen op mensen als voedsel en fantoren waren er niet meer. Dat betekende dat ze steeds zwakker waren. Het eerste ruimteschip dat te hulp kwam werd helaas nog door een van de sterkste stenen gegrepen. De explosie die volgde was enorm, jullie moeten hem ook gehoord hebben. Een ander ruimteschip landde en een reddingsteam haalde me op. Op het idee om naar mijn eigen ruimteschip te gaan kwam ik pas toen het reddingsschip misterieus explodeerde. Naar bleek was het vernietigd vanuit Seneg. Even later melde een ander schip aan de leider van het reddingsteam dat een enorm schip vanuit een opening in Seneg met ongelooflijke snelheid op weg was naar Fantor. Hij was net uitgesproken toen we het al zagen landen. Toen kregen we onze echte vijanden te zien. Het waren fantoren!" "Fantoren" "Ja, om precies te zijn de nakomelingen van geleerden uit de Aarde-Fantoroorlog die het niet met Fantors kapitulatie eens waren en profiteerden van een eeuwenoude legende door Seneg om te bouwen als ruimteschip en die te laten bevolken met steenachtige robots. Maar ik dwaal af. Onze wapens die tegenover de stenen nutteloos waren, werkten wel bij de fantoren. We hebben ze allemaal vernietigd. Helaas kwamen we er te laat achter dat enkele stenen ons schip nog wisten te vernietigen. Seneg gaf zich, nadat we die laatste stenen vernietigden, over. Voor zover ik weet zijn er geen stenen meer op Fantor" "Waar is het reddingsteam", wilde Paldi weten. "O, zij wachten bij een nieuw geland ruimteschip. Dat moeten ze trouwens wel want ze weten de ingang niet eens." Een pieptoon, geproduceerd door het oproepapparaat van Paldi verbrak het gesprek; "Hallo? Hier Ron, ik sta nu in de hoofdgang en in de verte zie ik iets zwarts op me af komen, dat zal Clerk wel zijn.... ik ga hem begroeten, over en uit!"

WORDT VERVOLGT

DE TIEN FEZOFILMTIPS VAN DE MAAND

- 1: Om lang plezier te kunnen beleven aan uw films dient u ze zorgvuldig te behandelen en af en toe schoon te maken met een goed film-onderhoudsmiddel. Dit kunt u het beste aanbrengen tijdens het terugspoelen.
- 2: De geluidskwaliteit van uw films kan alleen tot uiting komen wanneer de films en uw apparatuur in optimale conditie verkeren.
- 3: Zorg voor goede en vlakke lassen. Slechte lassen zorgen voor hinderlijke geluiden.
- 4: Laat uw films pas stripen wanneer de hele film goed gemonteerd is. U behoeft dan later niet meer door het geluidsspoor te snijden.
- 5: Gebruik alleen uitstekende kwaliteit stripe. Bv. Agfa-F5.
- 6: Heeft uw projector de dubbelspoormogelijkheid, koop dan stripe met hoofd- en ballansspoor.
- 7: Bewaar uw films in dozen met een film-fresh-middel. Op deze manier zijn ze tegen stof beschermd en worden tevens niet brokkelig.
- 8: Alleen wanneer U geluidsbronnen gebruikt die zeer goed van kwaliteit zijn kunt U ook op Uw film uitstekende geluidskwaliteit verwachten.
- 9: De beste weergave-kwaliteit bereikt u wanneer u gebruik maakt van een goede luidspreker die onder het projectiescherm wordt opgesteld.
- 10: Gun andere mensen ook hun filmplezier door ze lid te maken van FEZO!

.. -- .. -- .. -- .. -- .. -- .. --
WORDT LID VAN FEZO EN U WEET
ALLES NET IETS EERDER DAN UW
BUREN!

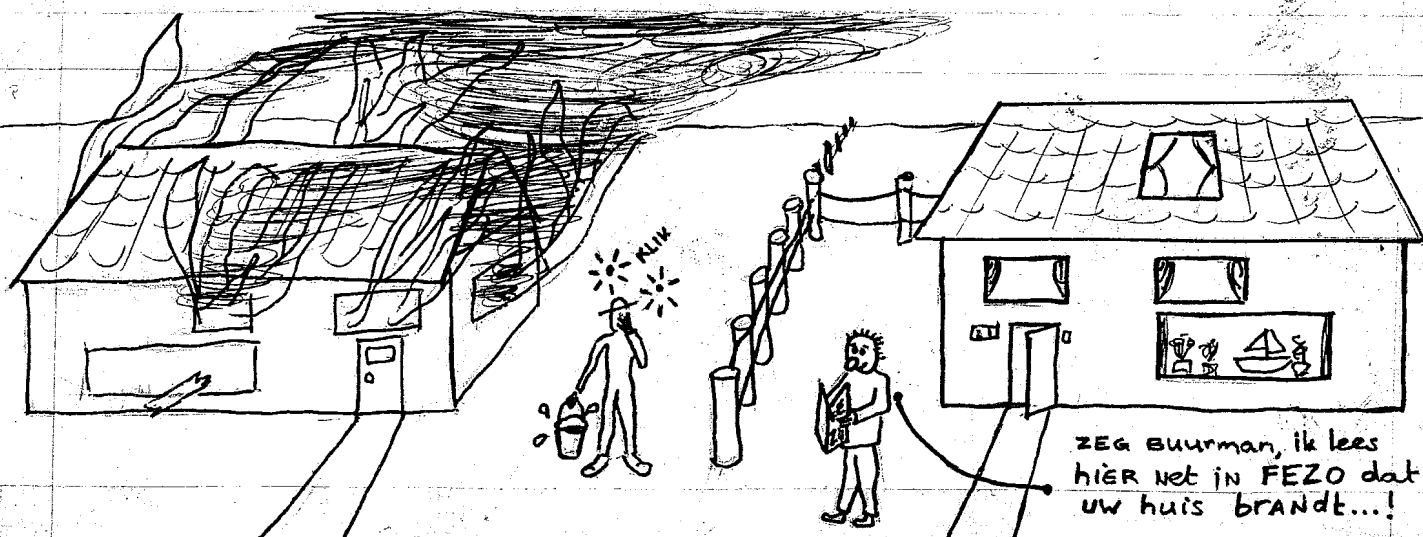

VAN DE PENNINGMEESTER (eindelijk, ja toch??)

Ik kan U ditmaal geen verslag geven (helaas) van de maand DECEMBER. Dit komt door het feit dat wanneer ik dit stukje zit (of zat) te typen, de maand december simpel weg nog niet voorbij is (of was). Die houdt U dus nog van ons te-goed.

Dan kan ik U wel, zoals beloofd, een overzicht geven van de gang van zaken in de "projektor-pot". Ik doe dit even opnieuw van het begin afaan, dat is voor U wat overzichtelijker.

d.d.		afkomst		bedrag
9-9	f	Bestuursgift	f	f 150,00
15-9	f	FEZO-krantenwijk	f	f 100,00
15-10	f	FEZO-krantenwijk	f	f 100,00
15-10	f	uit kas	f	f 50,00
25-11	f	FEZO-krantenwijk	f	f 100,00
25-11	f	uit kas	f	f 50,00
14-12	f	FEZO-krantenwijk	f	f 100,00
14-12	f	uit kas	f +	f 50,00
	f			<hr/>
	f			f 700,00
22-12	f	Geluidsprojektor	f -	f 675,00
	f			<hr/>
	f			f 25,00
	f			<hr/>

De geluidsprojektor is de eerste grote aanschaf die we geplent hadden. Oorspronkelijk voor begin 1983, maar zoals u ziet wisten we hem al in 1982 te bemachtigen. Daarnaast zouden we nog officieel worden, een geluidscamera en een stencilmachine aanschaffen, maar nu bestaat de kans dat dat laatste niet doorgaat omdat we een adres hebben gevonden waar we ons maandblad goedkoop kunnen laten stencillen, namelijk het KWJ aan de tuindorpstraat.

Och hedem, ik vergeet wat:

HANDTEKENING PENNINGMEESTER: 

-ADVERTENTIE-

TE KOOP: EUMIG mini-5 reflex filmcamera (géén geluid)
mogelijkheden: tegenlicht-correctie, elektr. zoom
Bell-meting, 9,18 en 24 beeldjes p/s
macro opnamen tot ± 10 cm.

Afhalen bij FOTO PRINS, Tuindorpstr. 26-28
tel. 074-914394

prijs: f 300,-

VERSLAG LEDENVERGADERING

Op dinsdag 30 Nov. hield FEZO zijn eerste ledenvergadering. Hier ging, door de bestuursleden, een lange voorbereiding aan vooraf. We hadden het vooral erg druk omdat we er rekening mee hielden dat elk lid zou komen. Er hadden zich dan ook slechts enkele van te voren afgezegd. Eenmaal op de vergadering aanwezig bleek de opkomst zeer schaars; slechts 12 leden hadden het lef om te komen. Een grote tegenvaller dus. Hierbij dus gelijk een oproep om wel op de volgende ledenvergadering aanwezig te zijn!!

Om 20.15 uur werd de vergadering geopend door Frans, die toen nog voorzitter was. In deze opening heette hij iedereen welkom en gaf daarop het woord aan de secretaris (Ernst) die zijn jaarverslag oplas.

In dit verslag vertelde hij wat wij het afgelopen jaar gedaan hebben met onze gemaakte films, voorstellingen, opnames, onze eigen vergaderruimte in het hasseler hoes en al dat soort activiteiten van het afgelopen jaar.

Toen hij klaar was had Frans de eer om het woord aan de penningmeester te geven. Herman maakte in zijn jaarverslag duidelijk waarom er het afgelopen seizoen zo weinig geld was binnengekomen. Dit kwam o.a. door het slechte contributie-innings-systeem (dit gaat beter sinds wij over een eigen ruimte beschikken) en het geringe ledental.

Tegen het einde van de zomer bleek er meer geld nodig te zijn. Oplossing: krantenwijk, waardoor er per maand f 130,- binnen kwam (en nog steeds komt) Toen kon er dus weer gefilmd worden.

Wat er precies binnen was gekomen over het hele jaar was f 1040,- en de uitgaven kwam in totaal op f 635,- dus bleef er f 405,- over en dat zat er toen zo ongeveer weer in ons spaarvarkentje.

Tenslotte vertelde hij iets over de James Bond 008-film (uitgaven en inkomsten) Deze film was betaald van hoofdzakelijk giften van het bestuur waarvan later door voorstellingen een gering bedrag weer in de kas terug vloeiende.

Toen Frans het woord weer overnam, werd iedereen weer wakker; er was verschil in stemhoogte. De secretaris kreeg ditmaal het woord als redakteur. Ach, U weet wel, van alles over het maandblad. Stukjes insturen, vaste rubrieken, de verzorging ervan, enz. enz.

Hierop kwamen de eerste kritieken; Eén van de 12 aanwezigen vond het nodig op te merken dat het maandblad iedere keer hetzelfde was. Ons antwoord was natuurlijk dat het maandblad vaste rubrieken heeft (zoek ze zelf maar op (n.b. dit is niet de FEZO-wedstrijd)

Z.O.Z.

Z.O.Z.

Z.O.Z.

(dat wil zeggen de volgende bladzijde!!)

VERSLAG LEDENVERGADERING (VERVOLG)

Weer een ander lid vroeg zich af waarom er zo weinig leden meededen aan de FEZO-wedstrijd. Die vraag konden wij niet beantwoorden, maar wij doen er wel wat aan (bijv. makkelijker maken)

Toen kwam een groots moment: FEZO's deel 1 ging in première (super-oma dus hè)

Hierna was het tijd voor de pauze. De aanwezigen liepen nu nog krom van het lachen naar de bar om hun koffiebunten te nuttigen (??????) Na ± 10 minuten rumoer achter in de zaal drong Frans er op aan met het volgende programma-punt verder te gaan, en dat was, U raadt het al, een filmpje: 'Den gelijkenis van den barmhartigen samaritaan' en 'De achtervolging'. Toen iedereen uitgehuild was, van een overigens helemaal niet ontroerende film (wie had anders gedacht?) gingen we over op de begroting '83.

Deze kwam hierop neer dat we het komende jaar f 3755,- nodig hebben voor o.a. camera, projektor, films, enz. Alles uitgerekend kwam de penningmeester op f 3330,- waardoor er dus een tekort ontstond. Er is toen gestemt over een kontributie verhoging van f 0,50 die toen aan is genomen.

DAAROM KOST U DIT MAANDBLAD OOK f 1,50 !!!!!!!!
Hierdoor ging er van het tekort f 305,- af zodat er f 120,- overbleef en dat dachten wij aan giften wel op te brengen. (Het was trouwens maar goed dat er niemand tegen de kontributie-verhoging was want de bestuursleden hadden hun waterpistooltjes al in de aanslag !!)

Er werd ook een verkiezing gehouden (jawel) om een ledenvertegenwoordiger aan te stellen. Kandidaten: Richard Frowijn (1 stem), Jeen Mulder (4 stemmen) en Wim van Velthuisen (5 stemmen). Trek de conclusie nu zelf maar.

Voor den verandering werd er daarna een verkiezing gehouden om een kascommissie aan te stellen. Als knikkers in een kuiltje rolden hieruit Rob Kolner en Richard Walda.

Tegen de verwachting in werd er daarna geen verkiezing gehouden, maar was het tijd voor de rondvraag. Hierin moesten wij als bestuur benadrukken (bah) dat iedereen in het maandblad mag schrijven en/of in een film mag spelen. (als het uitkomt)

Toen kwam het punt waar iedereen (incl. bestuur) al lang naar uitzag: het laatste punt! Een dubbele film: 'Om over na te denken' en 'Als U op een titel zit te wachten dan kunt U beter naar huis gaan'.

Het laatste woord luidde dan ook: " WELTHUIS "

N.B. Er zijn op de A.L.V. ook foto's gemaakt. Deze foto's kunt U bezichtigen bij de secretaris thuis.

HERMAN ONRUST

FEZONEWS

FEZON
EWSFE
ZONEN
SFEZO
NEWSF
EZONE
WSFEZ
ONEWS
FEZO
NEWS

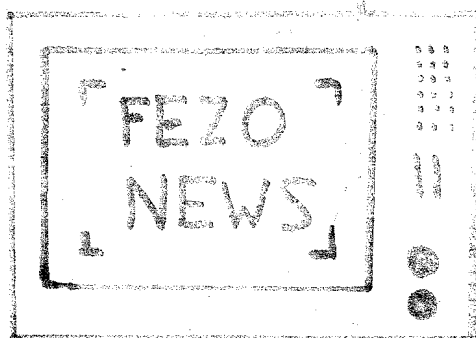

EEZON
EWSFE
ZONEN
SFEZO
NEWSF
EZONE
WSFEZ
ONEWS
FEZO
NEWS

HET FEZO MAANDBLAD

DE PRIJS VAN ONS MAANDBLAD IS ZOALS U WEET, VERHOOGD MET f0,50, MAAR DAARVOOR IS DE KWALITEIT VAN ONS MAANDBLAD VERHOORD MET EEN VEELVOUD DAARVAN! BOVENDIEN HOPEN WE OOK MEERDERE FILMVOORSTELLINGEN MET KORTING VOOR ONZE LEDEN TE HOUDEN. DE VERBETERING VAN DIT MAANDBLAD BESTAAT VOORAL UIT HET FEIT DAT HET NU ELKE MAAND MET VERSTEVIGDE, GEKLEURDE KAFT VERSCHIJNT. LEDEN DIE HET EERSTE MAANDBLAD VAN JAARGANG 1 NOG HEBBEN, MOETEN DIE MAAR EENS VERGELIJKEN MET DIT MAANDBLAD!

TIJDENS DE LAATSTE LEDENVERGADERING VROEGEN ENKELE LEDEN OF IEDEREEN STUKJES VOOR HET MAANDBLAD MOCHT SCHRIJVEN. HET ANTWOORD DAT WIJ GAVEN WAS JA. IEDE- REEN MAG PLAATS NEMEN IN DE REDAKTIE OF ZO MAAR EEN STUKJE SCHRIJVEN DAT HIJ/ZIJ INLEVERD BIJ EEN DER BESTUURSLEDEN EN IN PRINCIPE PLAATSEN WIJ ELK INGE- ZONDEN STUK, ALHOEWEL DE REDAKTIE ZICH WEL HET RECHT VOORBEHOUD OM STUKJES WEGENS PLAATSGEBREK IN TE KORTEN. OOK HEBBEN WIJ NOG STEEDS DE RUBRIEK "KLACHTEN KOMPLIMENTEN EN ADVIESEN" WAARVOOR DE LAATSTE TIJD HELAAS GEEN STUKJES MEER BINNENKOMEN.

DE LEDENVERTEGENWOORDIGER

HEEFT U EEN PROBLEEM, HEEFT U EEN VRAAG OF WILT U ERGENS HET FIJNE VAN WETEN? DAN KUNT U TERECHT BIJ UW LEDENVERTEGENWOORDIGER: W.VELTHUIJSEN 074-770266

VERVOLG FEZONEWS

DE GELUIDSPROJECTOR

JA HOOR, EINDELIJK IS HIJ ER DAN, ONZE EIGEN GELUIDSPROJECTOR. EN HET IS NIET ALLEEN EEN GELUIDSPROJECTOR, NIET ALLEEN EEN DUBBELSPOOR GELUIDSPROJECTOR, NEE, HET IS ZELFS EEN STEREO-GELUIDSPROJECTOR! EN WEL DE EUMIG S 938, WELKE WIJ -SPLINTERNIEUW- VOOR f675,00 OP DE KOP HEBBEN WETEN TE TIKKEN! DAARMEE ZULLEN ONZE FILMS ENORM VEEL BETER WORDEN, EN DAT TERWIJL ZE TOCH AL ZO GOED WAREN! VOOR FEZO BREKEN NU DE TIJDEN VAN DE ONBEGRENSDE MOGELIJKHEDEN AAN! DE PROJECTOR IS NAMELIJK VOORZIEN VAN ALLES WAT EEN GELUIDSFILMAMATEUR ZICH MAAR KAN WENSEN.

ENKELE VAN DE VELE MOGELIJKHEDEN:

SPOELCAPACITEIT TOT 240 METER

AANTAL BEELDJES/SEC. TRAPLOOS VAN 18 TOT 24

WANNEER DE FILM ER VERKEERD IN WORDT GELEGD, VERLAAT DE FILM DE PROJECTOR AUTOMATISCH AAN DE VOORZIJD, DAT VOORKOMT BESCHADIGING VAN DE FILM.

VOORZIEN VAN EEN 15V/150W HALOGEENLAMP IN KOUDLICHT-SPIEGEL MET VOORVERWARMING

BIJ EEN SNELHEID VAN 18 BLD/SEC IS DE SCENELENGTE AF TE LEZEN IN SECONDEN OP HET FILMTELWERK

DE PROJECTOR IS OOK VOORZIEN VAN DE ALLERLAATSTE UITVINDING OP DAT GEBIED: MEN KAN DE VERTICALE EN HORIZONTALE BEELDVERSTELLING NIET ALLEEN VIA DE SCHROEFPOTEN REGELEN, MAAR OOK VIA EEN VERTEKENINGSVRIJE OPTISCHE HOOGTEVERSTELLING VIA HET OBJECTIEF.

HEEFT AUTOMATISCHE FILMINLEG TOT OP DE OPWIKKELSPOEL BEVESTIGING VOOR DAGLICHTMONITOR

GEWICHT: 11 KILO AFMETING: 350x272x304MM

EN DAN HEBBEN WE HET GELUIDSGEDEELTE NOG NIET EENS GEHAD TERWIJL DAAR JUUST DE MEESTE MOGELIJKHEDEN LIGGEN. VANDAAR EEN ZEER KLEINE GREEP UIT DE VELE MOGELIJKHEDEN OP HET GELUIDSGEBIED VAN DE EUMIG S 938:

FREQUENTIEBEREIK: 40-11000HZ (18blid/sec)

APARTE OPNAME- EN WEERGAVEVERSTERKER

2x20W MUZIEK, 2 x 14 W Sinus.

GELIJKBLIJVEND KLANKBEELD (ONGEACHT MICROPHONE-BESPRIJKINGSAFSTAND!)

VELE MOGELIJKHEDEN VOOR OPNAME EN FADE EN OVER OUDE GELUIDEN OPNEMEN MET MONO, DUBBELSPOOR EN STEREO, WIE WEL EENS WAT MEER OVER DIE HONDERDEN ANDERE MOGELIJKHEDEN VAN ONZE PROJECTOR WIL WETEN OF WIE HEM GRAAG WIL KOMEN BEZICHTIGEN, KAN TERECHT BIJ HET SECRETARIAAT VAN FEZO.

E.O.

DE NIEUWE FEZO WEDSTRIJD
DE NIEUWE FEZO WEDSTRIJD
DE NIEUWE FEZO WEDSTRIJD
DE NIEUWE FEZO WEDSTRIJD

- SPELREGELS :
- INSCHRIJFGELD 1 GULDEN
 - OPLOSSING MET NAAM OP PAPIER ZETTEN EN AFLEVEREN BIJ:
 - 1/ EEN DER BESTUURSLEDEN
 - 2/ HOOFDREDAKTEUR FEZO
P. MONTEUXSTR. 63
7558-EE HENGELO
 - 3/ POSTBUS 8008
7550-KA,
 - IN BEIDE GEVALLEN EEN GULDEN IN DE ENVELOP BIJSLUITEN.
 - FAMILIELEDEN VAN FEZOLEDEN MOGEN OOK MEEDOEN.
 - EEN WINNAAR KRIJGT ALTIJD EEN PRIJS, OOK WANNEER ER MAAR EEN INZENDING BINNENKOMT.
 - OPLOSSINGEN MOETEN BINNEN EEN MAAND NA VERSCHIJNING BINNEN ZIJN, NA EEN MAAND KAN MEN DUS NIET MEER AAN DE DESBETREFFENDE WEDSTRIJD DEELNEMEN, TENZIJ ANDERS AANGEGEVEN.
 - OPLOSSINGEN EN PRIJSWINNAAR/ES WORDEN BEKEND GEMAAKT 2 MAAND NA VERSCHIJNING VAN DE DESBETREFFENDE WEDSTRIJD.
 - BIJ MEERDERE GOEDE OPLOSSINGEN ZAL ER WORDEN GELOOT.
 - ER ZAL DOOR HET BESTUUR PER WEDSTRIJD EEN PASSENDE PRIJS WORDEN UITGEZOCHT.
 - MET UW DEELNAME STEUNT U FEZO, DUS WEET U DE OPLOSSING? DOE DAN MEE! WEET U DE OPLOSSING NIET? DOE DAN TOCH MEE DOOR HET EERSTE WOORD WAT U TE BINNENSCHIET ALS OPL. IN TE ZENDEN EN ZO OOK FEZO TE STEUNEN!
 - BIJZONDER VEEL SUCCES!!!

WEDSTRIJD NUMMERO 10:

IN HET VOLGENDE LETTERBLOK ZITTEN VEEL WOORDEN VER-
STOPT DIE IEETS MET FEZO TE MAKEN HEBBEN, DAT KAN IN
ELKE RICHTING STAAN; VAN RECHTSONDER NAAR LINKSBOVEN,
VAN RECHTSBOVEN NAAR LINKS ONDER, VAN BOVEN NAAR BE-
NEDEN, VAN RECHTS NAAR LINKS, KORTOM zowel horizontaal,
vertikaal als ook diagonaal van voor naar achter of
andersom. Heeft U de woorden gevonden? Dan komt nu de
opdracht: HOEVEEL VAN DIE WOORDEN STAAN ER NIET IN DIT
MAANDBLAD?

Het gaat dus om een getal. Het letterblok:

THCILFSNUKN	(FEZOLID MARIJKE VAN DER
JORTANKWJAA	ZANDE KOMT IN HET
AOPOIA7OOMA	GUINNESS BOOK OF RECORDS!
WPZRBFTMOET	BENT U NIEUWSCHIERIG WAAROM?
SUPEROMA8RI	LEES HET IN HET VOLGENDE
FMLIFTTOBAR	BLAD, OOK OP DEZE BLZ.
ITESTOPNAME	DAAR ZIET U DAN METEEN DAT
VIDEOSAND/M	ER INMIDDELS OOK NOG EEN
TEENALPNOVA	ANDER RECORD VERBROKEN IS!
KCOLEMOLENS	DIT STAAT TUSSEN ()kjes OM-
NEDALBDNAAM	DAT'T NIETS MET DE WEDSTR. HAD)

OPLOSSING MOET VOOR 1 MAART BINNEN ZIJN! VEEL SUCCES!
PS. DEZE WEDSTREJD IS GEMAAKT NAAR IDEE VAN C. VAN
VELTHUIJSEN. NOGMAALS OPLOSZE!

- THE END -

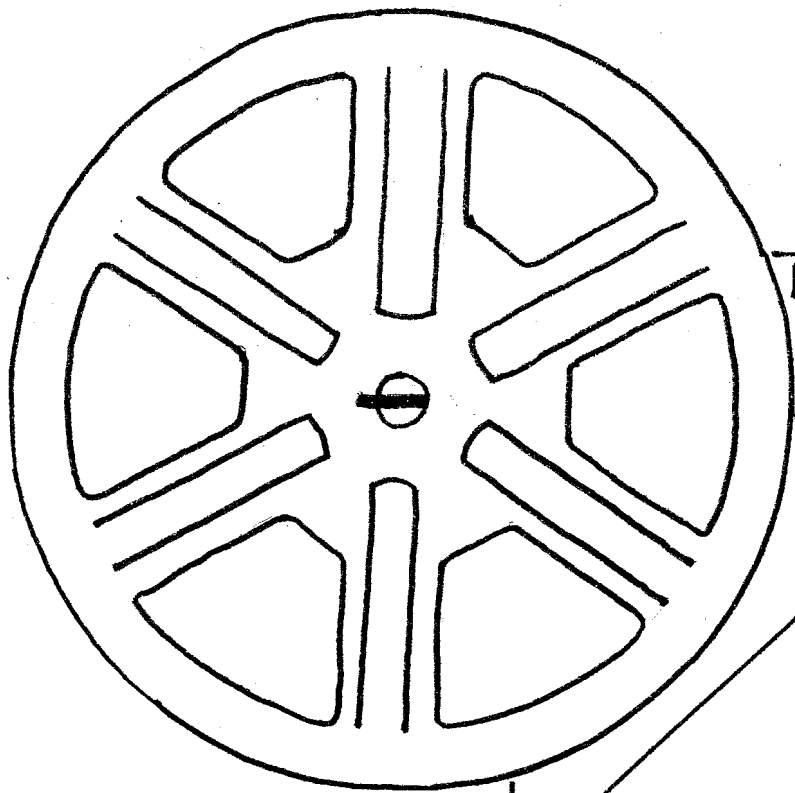
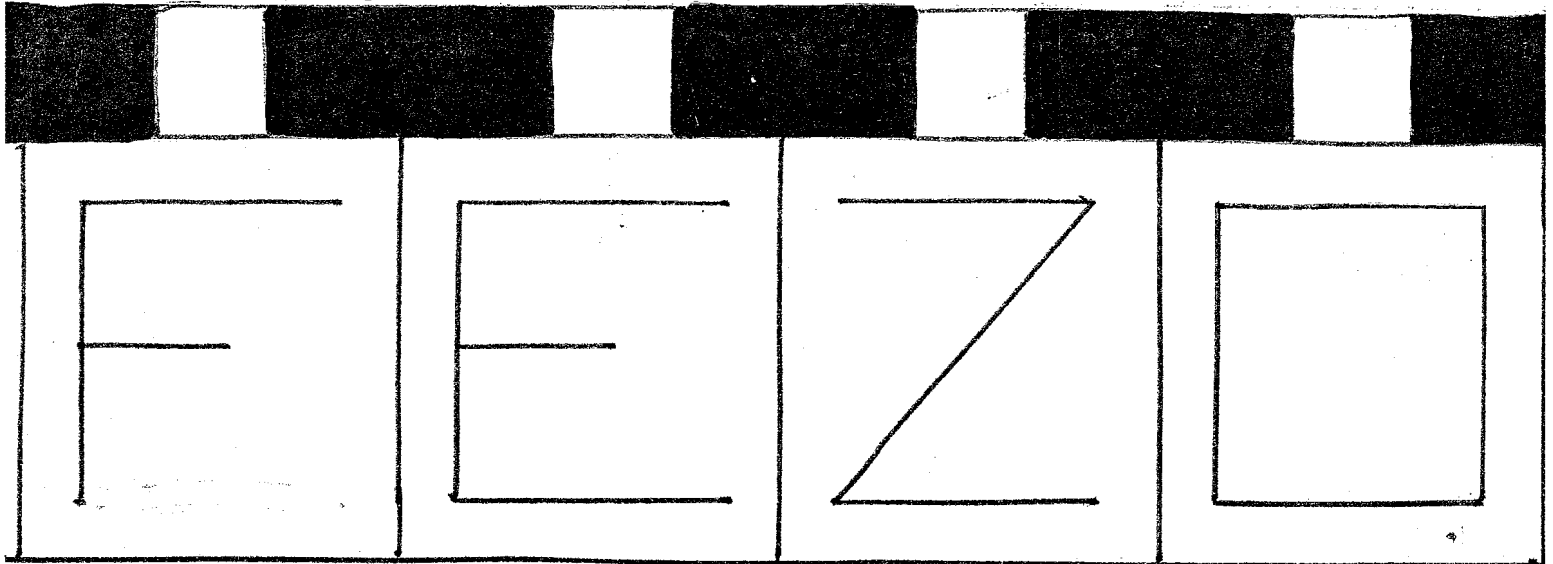

F.1,50

MELD U
AAN ALS
LID:

074-772882

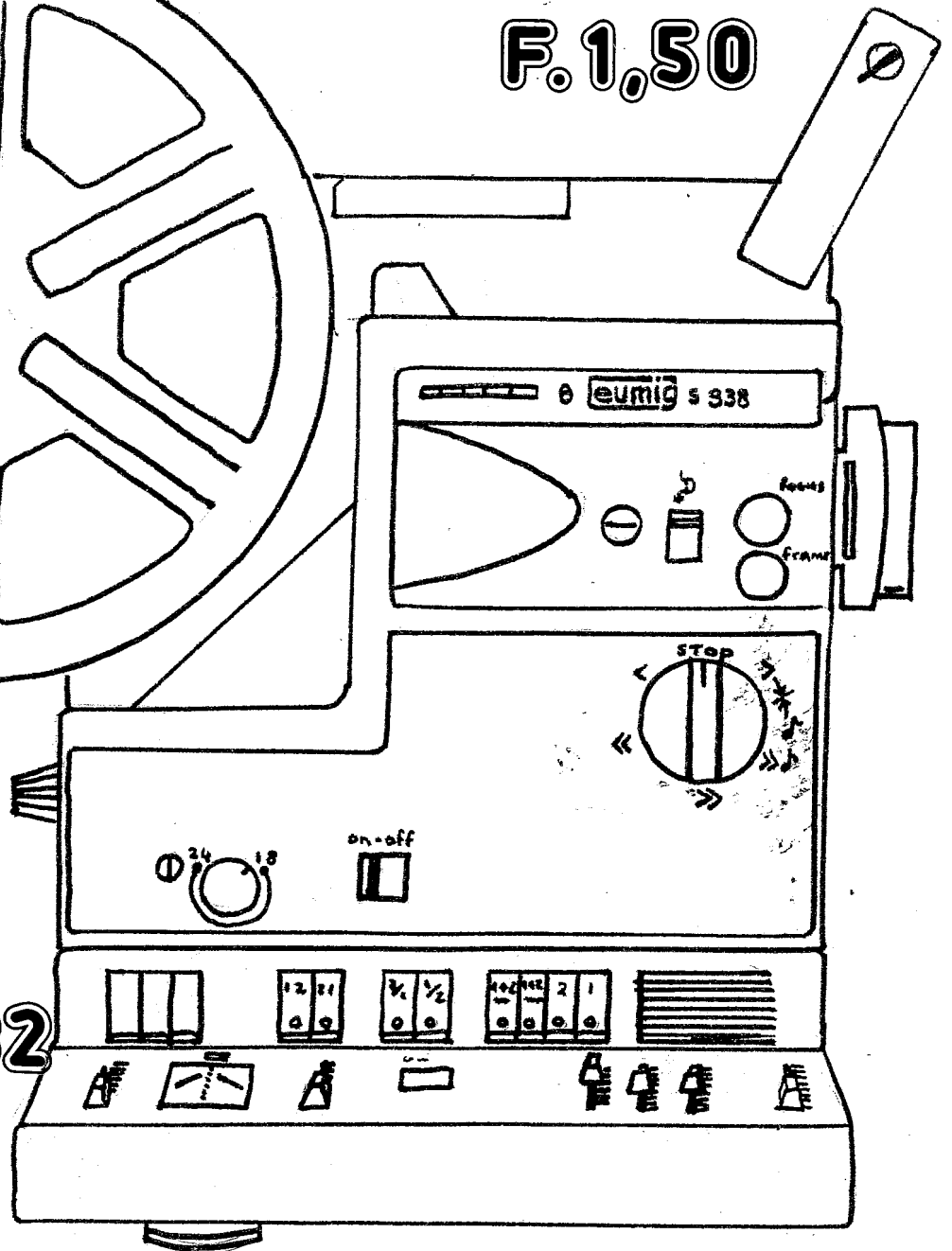

ADVERTENTIE PLAATSEN ?

VOOR LEDEN : f0,25 : voor 4 bij 10 cm
 f0,50 : voor 9 bij 10 cm
NIET LEDEN : f1,00 : voor 4 bij 10 cm
 f1,75 : voor 9 bij 10 cm

-PRIJSWIJZIGINGEN VOORBEHOUDEN-

INHOUD : blz. 1 : VOORKANT
 blz. 2 : INHOUD + ALGEMENE INFORMATIE
 blz. 3 : VAN DE SECRETARIS
 blz. 4 : VAN DE SECRETARIS
 blz. 5 : FEZOHUMOR
 blz. 6 : FEZOHUMOR
 blz. 7 : DE TIEN FEZOFILMTIPS VAN DE MAAND
 blz. 8 : DIVERSEN
 blz. 9 : DIVERSEN
 blz. 10 : VAN DE BESTUURSTAFEL
 blz. 11 : FEZONEWS
 blz. 12 : 2½ JARIG BESTAAN
 blz. 13 : FEZOADVENTURES
 blz. 14 : THE STONES
 blz. 15 : THE STONES
 blz. 16 : THE STONES
 blz. 17 : VAN DE PENNINGMEESTER
 blz. 18 : NIEUWS VAN HET FEZO FILMFRONT
 blz. 19 : FEZOHUMOR
 blz. 20 : DE NIEUWE FEZOWEDSTRIJD

ALG. INFORMATIE : IEDEREEN KAN STUKJES VOOR ONS MAAND--
 BLAD INLEVEREN, EN WEL BIJ DE HOOFD--
 REDAKTEUR OF BIJ EEN DER BESTUURSLEDEN.

HET BESTUUR:

1: HET DAGELIJKS BESTUUR:

SECRETARIS: E.ONRUST P.MONTEUXSTR.63 074-772882
VOORZITTER: F.VAN DER ZANDE O.KLEMPERERSTR.80 771479
PENNINGMSR: H.ONRUST P.MONTEUXSTR.63 074-772882

2: HET BESTUUR:

HET DAGELIJKS BESTUUR

ALGEMEEN ADJUNKT: -

LEDENVERTEGENWOORDIGSTER: BEA TE PASTE 074-773588

COMMISSIELID: R.ONRUST P.MOMTEUXSTR.63 074-772882

COMMISSIELID: A.VELTHUIJSEN P.VAN KEMPENSTR.65 770266

TOELICHTING: W.VELTHUIJSEN TRAD OOK AF ALS ALGEMEEN ADJUNKT .
 WAARDOOR DIE FUNCTIE NU OPENSTAAT. LIEFHEBBERS?

REDAKTIE: HOOFDREDAKTEUR E.ONRUST, OVERIGE REDAKTIELEDEN:
 BEA TE PASTE, H.ONRUST, A.VELTHUIJSEN, F.v/dZANDE

KASCOMMISSIE: R.WALDA + R.KOLNER

LEDENTAL: 52

VOORKANT : H.ONRUST - TWEE-JARIG BESTAAN VAN FEZO

VAN DE SECRETARIS

In dit maandblad vindt u op drie bladzijden de rubriek FEZONEWS. Veel? Nee, want we hadden er wel 16 kunnen vullen, zoveel nieuws was er. Er staat in dit maandblad ook veel over de ledenvertegenwoordiger die we niet meer hebben. En terecht ook, want er waren drie vrijwilligers en nu hebben we er geen meer. Behalve dat staat er ook veel in over de reserveledenvertegenwoordigersverkiezing, want dat is ook noodzakelijk indien de ledenvertegenwoordiger zijn taak neerlegt. Er zijn misschien ook leden onder u die zich afvragen waarom het ledenbestand nooit meer op blz. 2 vermeld staat. De reden is eenvoudig dat daar geen ruimte meer voor is. Het ledenbestand bedraagt nu 52, en we zullen vanaf maandblad no 3 jaargang 3 proberen het weer als vanouds op die bladzijde 2 te publiceren.

DE SECRETARIS

.. .. .

FEZONEWS

FEZON
EWSFE
ZONEW
SFEZO
NEWSE
EZONE
WSFEZ
ONEWS
FEZO
NEWS



FEZON
EWSFE
ZONEW
SFEZO
NEWSE
EZONE
WSFEZ
ONEWS
FEZO
NEWS

SPEELFILMS

FEZO IS OP HET OGENBLIK BEZIG MET HET MAKEN EN OF VOORBEREIDEN VAN DE VOLGENDE SPEELFILMS:

- ONCE UPON A TIME IN THE SPACE
- THE BAR (VOORLOPIGE TITEL)
- DE ZAAK DIE NIET MIS KON GAAN
- SUPEROMA DEEL 2
- DIFFERENT FRUIT - EN NU IETS TOTAAL ANDERS
- THE RIGHT TIME FOR KILLING

DAARNAAST HOUDEN WE OMS BEZIG MET TWEE FILMOPDRACHTEN EN MET HET MAKEN VAN EEN FEZO-NATUURFILM. INTERRESE OM MEE TE SPELEN? BEL 074-772882!

DE ZAAK KODAK

VOOR IK BEGIN MET DIT OPMERKELIJKE VERHAAL, NEEM IK U EERST EVEN MEE DAAR EEN OP HET OOG DOODGEWONE FEZOSCIENEFICTIONFILMOPNAMEDAG. IT HAPPENED ON SUNDAY 3 OCTOBER. WE VERTROKKEN MET EEN AUTOBESTUURDER, DE REGISEUR/CAMERAMAN VOOR DE FILM ONCE UPON A TIME IN THE SPACE, EN MET VIJF ACTEURS NAAR EEN ZANDVLAKTE OM TE FILMEN. DIE VLAKTE MOEST IN DE FILM HET OPPERVLAK VAN DE PIANEET MELOCK VOORSTELLEN, EN DE STER DIE OM DIE PIANEET DRAAIT IS ROOD DUS MOEST HET OPPERVLAK ER OOK ROOD UITZIEN! VANDAAR DRAAIDEN WIJ EEN ROODFILTER VOOR DE LENS. WE FILMDEN EN STUURDEN HET FILMPJE OP. 26 JANUARI KREGEN WE HET FILMPJE TERUG, SAMEN MET EEN NIEUW FILMPJE EN EEN BRIEF:



Rijswijk, 24 januari 1983

De heer E. Onrust
P. Monteuxstraat 63
7558 EE Hengelo

Afd. 320 HW/AP

Geachte cliënt,

Bijgaande voor u ontwikkelde Super 8 film vertoont helaas een kleurafwijking als gevolg van een ongeluk tijdens de behandeling in ons bedrijf.

Het spijt ons buitengewoon, dat wij uw film ditmaal niet in goede staat konden afleveren en wij bieden u onze verontschuldigingen aan voor het veroorzaakte ongerief.

Ondanks alle voorzorgs- en veiligheidsmaatregelen is het helaas niet mogelijk risico's volkomen uit te sluiten.

Wij hopen evenwel van harte dat u teleurstellingen als bovengenoemd voortaan bespaard zullen blijven en dat u van het bijgaande vervangende materiaal een goed gebruik zult kunnen maken.

Hoogachtend,
KODAK NEDERLAND B.V.

Afdeling klantenservice

Bijl.: K.S.8

vervolg FEZONEWS

VOOR FEZOLEZERS DIE HET NOG NIET BEGRIJPEN: KODAK DACHT DAT HET HUN FOUT WAS DAT DE FILM HELEMAAL ROOD WAS, TERWIJL DAT JUIST ONZE BEDOELING WAS GEWEEST! EN NU WEL SPORTIEF BLIJVEN BESTE LEDEN! IN DEZE TIJD MOETEN WE ALLEMAAL EEN STAPJE ACHTERUIT DOEN, DUS WILT U ZO VRIENDELIJK ZIJN IN HET VERVOLG NIET AL UW FILMS MET EEN ROODFILTER TE FILMEN? (DAT DOEN WIJ WEL!). ENFIN, WE HEBBEN EEN FILMPJE GRATIS GEKREGEN EN DIE KONDEN WE ZEER GOED GEBRUIKEN! OVERIGENS ZIJN DE DESBETREFFENDE SF-OPNAMES PERFECT GELUKT!

FILMWEDSTRIJD

ZATERDAG 16 APRIL HOUDT DE TIELSE SMALFILMCLUB "DE SPOEL" EEN HORROR EN SCIENE FICTION FILMFESTIVAL. AANVANKELIJK WAREN WIJ VAN PLAN OM ONZE SF-FILM DAAR AAN MEE TE LATEN DOEN. DIT STUITTE ECHTER OP EEN AANTAL BEZWAREN. DAARNA KWAMEN WE MET HET IDEE OM "THE RIGHT TIME FOR KILLING" ALS HORRORFILM IN TE ZENDEN. HELAAS BLEEK DAT TOEN, VAN WEGE DE UITERSTE INZENDdatum, GEEN HAALBARE KAART VOOR ONSTENSLOTTE WERD BESLOTEN OM "THE RIGHT TIME FOR KILLING" IN TE ZENDEN VOOR HET ZOGENAAMDE "SALLAND-FESTIVAL", EN DAT GAAT GEWOON DOOR!

DE FEZO-WIJK

ZOALS BEKEND HADDEN WIJ EEN FEZO-KRANTENWIJK, DIE GEDAAN WERD DOOR EEN GROOT AANTAL BESTUURSLEDEN. VANAF 1 MAART WORDT DIE ECHTER OMGERUID VOOR EEN FEZO-RECLAMEWIJK! VOORDELEN: MINDER WERK PER PERSOON, WERKTIJD ZEELF TE BEPALEN, MEER INKOMSTEN PER MAAND EN LICHTER WERK PER PERSOON. BOVENDIEN WERD BESLOTEN DAT IEDER BESTUURSLID DIE MEEHELPT MET DE RECLAMEWIJK, VRIJGESTELD WORDT VAN CONTRIBUTIE, OOK OM DE f3,- DREMPELVREES WEG TE NEMEN VOOR DIEGENEN DIE EROVER DENKEN BESTUURSLID TE WORDEN. DES TE MEER MENSEN MET DE WIJK HELPEN DES TE MINDER WORDT HET AANTAL ROND TE BRENGEN BLAADJES PER PERSOON!

GELUIDSFILMCAMERA

IN HET VORIGE MAANDEBLAD LAS U DAT WE MISCHIEF WEL EERDER OFFICIEEL WORDEN DAN DAT WE EEN GELUIDSCAMERA ZOUDEN HEBBEN. WELNU, TWEE DAGEN NADAT DAT GETYPT WAS HADDEN WE ONZE EIGEN GELUIDSFILMCAMERA, EN WEL DE EUMIG SOUND 30XL. XL BETEKEND DAT MEN OOK ONDER SLECHTE LICHTSOMSTANDIGHEDEN NOG KAN FILMEN. DE CAMERA KOCHTEN WE IN JANUARI TERWIJL WE ONZE STEREO PROJECTOR REEDS IN DECEMBER VORIG JAAR KOCHTTEN. DAARMEE LOPEN WE WEL ERG VOORUIT OP ONZE BEGROTING, EN DAT IS ZEER ZEKER GEEN NADEEL! IN DE BEGROTING STOND NAMELIJK (BEKEND GEMAAKT TIJDENS DE LAATSTE LEDENVERGADERING) DAT WE HOOPTEN EIND 1983 EEN GELUIDSCAMERA EN EEN GELUIDSPROJECTOR TE HEBBEN. WAT DOEN WE NU MET HET GELD DAT MAANDELIJKS BINNENKOMT? DAT GAAT VOORLOPIG DAAR ONZE SPEELFILMS, WANT DIE VERSLINDEN HEEL WAT FEZOGULDENS!

OPDRACHT

MEN HEEFT ONS GEVRAAGT (HET KWJ) OM EEN FILM TE MAKEN OVER DE CRISISMARKT DIE 26 FEBRUARI IN HENGELO GEHOUDEN WORDT. WE ZIJN NU AAN HET UITZOEKEN OF DAT VOOR ONS MOGELIJK IS, MEDE GEZIEN HET REIT DAT WE ZELF MIDDEN IN DIVERSE FILMS ZITTEN DIE ZEER BINNENKORT AF MOETEN ZIJN.

FEZO
HUMOR

- 6 -

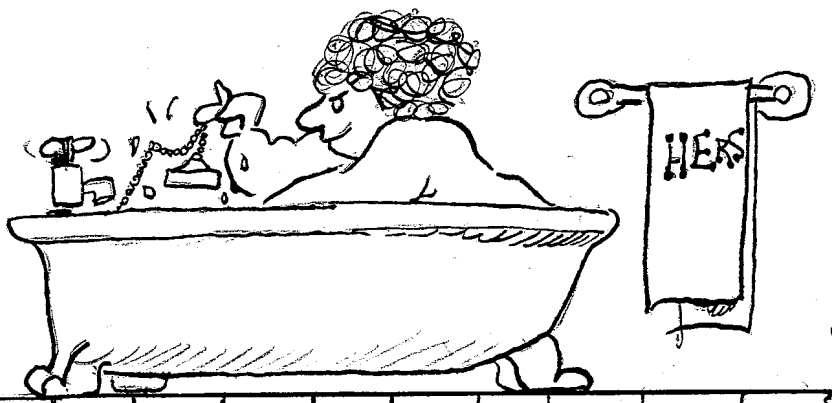
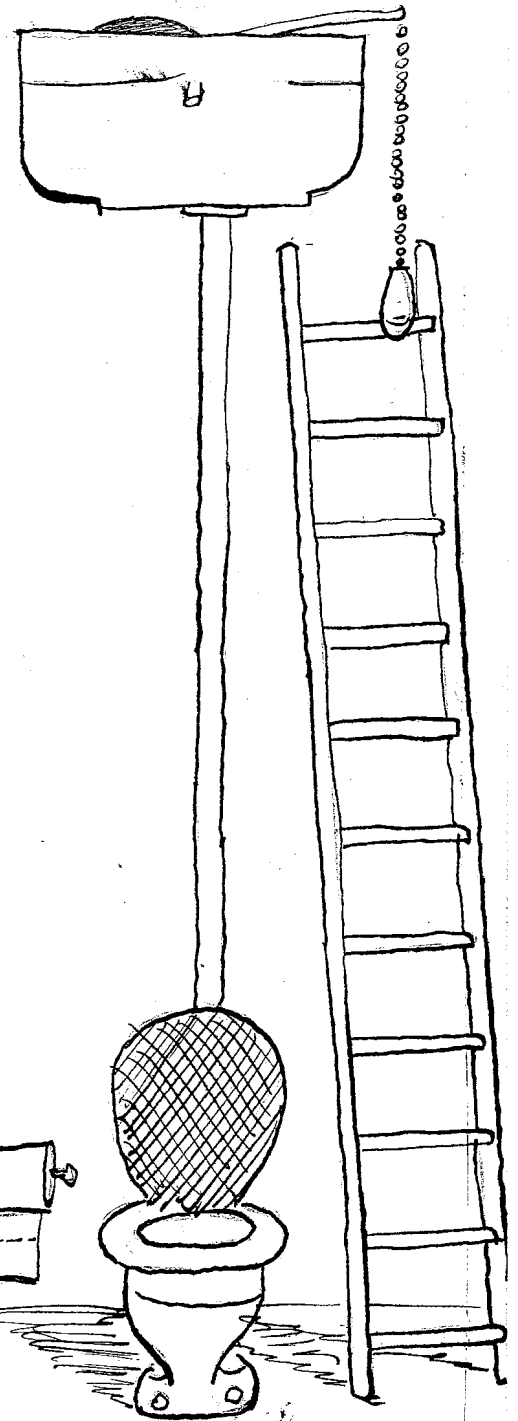
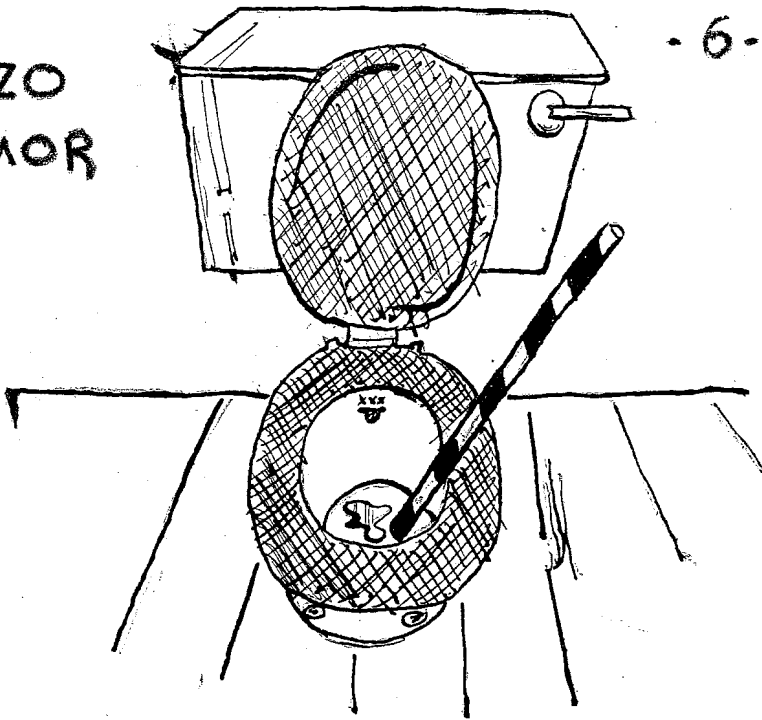

STEL U BENT EEN ENGELS-
MAN/VROUW EN IEMAND VRAAGT
U "IK ONTMOETTE" TE SPEL-
LEN, MAAR DAN IN HET ENGELS.
EN OOK DE LETTERS IN HET
ENGELS: SPEL DUS "I MET!"
DOE HET MAAR EENS!

OF DE TECHNIEK NU MEE
GAAT OF NIET, FEZO GAAT
DOOR!!!

VRAAGT U ZICH AF:
WAAROM ZOVEEL
WC-CARTOONS? DAN
VRAGEN WIJ U:
WAAROM NIET?

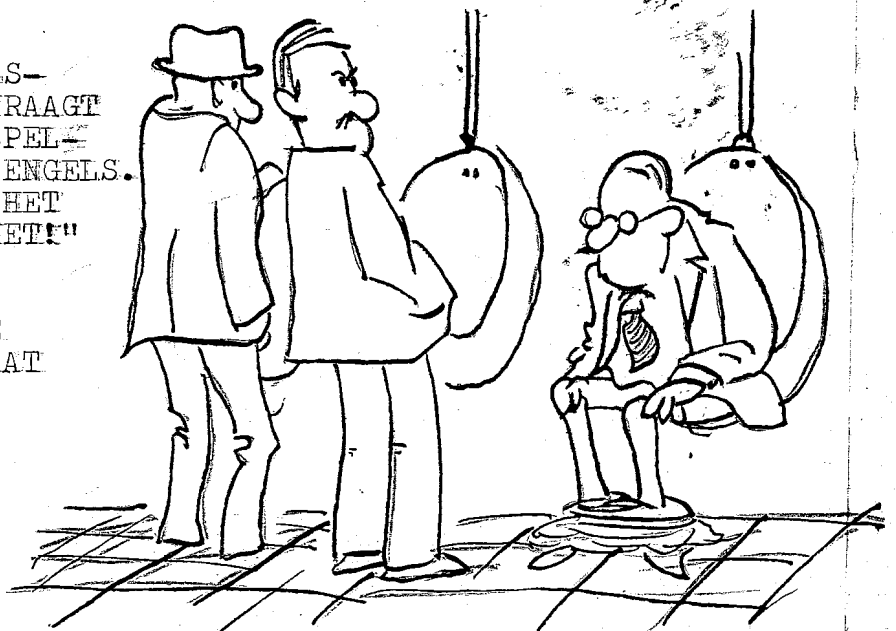

VERVOLG FEZOHUMOR

Komt er een kikker bij de groenteboer. Vraagt de groenteboer: Wat zal het zijn?
Zegt de kikker: KWARK! KWARK!

Hebben twee fezo-leden het fezo-maandblad gelezen.
Zegt het ene fezo-lid: "Nou en?"

Het is 1953, watersnoodramp in Zeeland.
Vader, moeder en Jantje zitten op het dak. Als ze daar zo een tijdje zitten zien ze een hoed drijven. Na een tijdje zegt vader: "Het water zakt. Dat kun je aan die hoed zien."

"Welnee!", zegt moeder, "Het water stijgt, let maar op die hoed!"

Dan zegt Jantje: "Nee hoor, dat is de buurman! Want gisteren zei die tegen mij: Morgen ga ik het gras maaien, weer of geen weer!"

Zegt Jantje tegen Pietje: "Die meneer in die taxi houdt nu een quatertemperdag!"

Vraagt Pietje: "Wat is een taxi?"

THE END OF FEZO-HUMOR (VOOR DEZE MAAND DAN).

.. ..

DE LEDENVERTEGENWOORDIGER

Als u regelmatig de achterkant van de voorkant leest, dan zult u gemerkt hebben dat de ledenvertegenwoordiger algemeen adjunkt is geworden.

KORT GEZEGD ZITTEN WE ZONDER LEDENVERTEGENWOORDIGER.

We wilden niet wachten tot de volgende ledenvergadering. Dus proberen we via dit maandblad aan een nieuwe ledenvertegenwoordiger te komen.

Wie zich beschikbaar wil stellen, kan zich aanmelden bij een der bestuursleden.

Dan zal de stemming ook via het maandblad geschieden.

Dat geldt ook voor een eventuele reserveledenvertegenwoordiger, wat als voordeel heeft dat er in dat geval geen reserveledenvertegenwoordigersverkiezingsstembriefjesdrukkerij gezocht hoeft te worden daar die stembriefjes er niet hoeven te komen, daar ze overbodig zijn. MELD U AAN! MELD U AAN!

DE VOORZITTER.

.. ..

VAN DE BESTUURSTAFEL

Deze rubriek zou normaal veel groter zijn, ware het niet dat u dan in dit maandblad veel informatie twee maal zou terug vinden, wat niet al te interresant is. Zo zijn bv de rubrieken FEZONEWS, FEZOADVENTURES, VAN DE BESTUURSTAFEL en VAN DE PENNINGMEESTER, zeer nauw met elkaar verbonden, vandaar...

Op dit moment, 15 februari, zijn de voorbereidingen voor diverse speelfilms in volle gang. Zie ook FEZONEWS.

We hebben besloten, en helemaal nu we zoals u in FEZONEWS kunt lezen, ookal een geluidscamera hebben, om onze spullen te verzekeren. Ook werd besloten om binnenkort te zoeken naar een mogelijkheid om onze films brandvrij te bewaren. De penningmeester is belast met het zoeken naar verschillende soorten verzekeringen, welke voor ons van toepassing is en hoeveel het ons zal gaan kosten.

Zoals u weet, of misschien wist u het nog niet, bestaat FEZO volgende maand (maart) precies 2 jaar. Nu zult u denken: "Dat zal wel een groot feest worden!", en dit niet helemaal onterecht. We vieren dit heugelijk feit in de eerste plaats door het uitbrengen van een extra feestelijk maandblad. Maar het echte feest wordt pas gevierd bij het 2½ jaar bestaan, want dat is tenslotte een kwart-decenium! En dat niet alleen, het is ook nog eens een keer een half-lustrum! Hoe we het 2½-jarig bestaan precies gaan vieren weten we nog niet, maar er wordt elke week hard aan gewerkt (inderdaad, nu al!). Als mogelijkheden zijn al geopperd: Het houden van een openluchtfilmvoorstelling en het houden van een filmfestival, beide ideeën die reeds eerder bij ons bovenkwamen, namelijk bij ons 1-jarig bestaan. Ideeën of voorstellen uwerzijds zijn altijd welkom! Met andere woorden, hierbij een oproep aan alle leden: Hoe zou u het liefst hebben dat ons 2½ jarig bestaan gevierd moet worden. U hoeft dus niet uw voorkeur uit te spreken over de twee door ons geopperde ideeën, maar u mag ook met een eigen voorstel komen.

"THE STONES"

--vervolg--

Paldi en Chicken keken Clerk verbaasd aan. Even zei niemand wat. Langzaam pakte Paldi zijn laser-pistool en richtte deze op Clerk. "Maar, in hemels naam, en wie ben jij dan wel!", vroeg Paldi aan Clerk, die even niet wist wat hij zeggen moest. "Ik... doe eerst dat wapen weg idioot! Vraag liever wie Ron voor zich heeft!" Paldi keek Chicken aan, riep toen Ron op. "Ron!, Ron! Meld je!", hij scudde even met het oproepapparaat, "RON!... Hij meld zich niet..."

Ron hoorde het zoemen van zijn oproepapparaat wel, maar had geen tijd om hem te gebruiken. Hij stond "oog in oog" met een ovaal-vormige steen. Een steen als deze had hij nog niet eerder gezien. Deze leek veel perfecter. Hij betrapte zich er zelfs op dat hij, ookal was het maar voor een fractie van een seconde, de steen bewonderde om zijn volmaaktheid, maar hij realiseerde zich goed dat hij hier zijn dood aanschouwde.

"Snel naar de hoofdgang!" Paldi, Clerk en Chicken renden zo hard ze konden richting hoofdgang. Iets in hen had hen gezegd dat het iets dat Ron voor zich had gevaarlijk was. "Stop! Wat of wie het ook is, als het gevaarlijk is kunnen we niet zomaar de hoofdgang binnen stormen", zei Chicken, de anderen tegenhoudend. Alleen een deur scheidde hen nog van de hoofdgang. Clerk duwde Chicken opzei, "Als Ron in gevaar verkeerd hebben we geen tijd te verliezen", hij greep zijn laser-pistool, zette hem op scherp en sprong de hoofdgang binnen, rechts was niets te zien, met een sprong draaide hij zich om, ook niets te zien. Nu kwamen ook Chicken en Paldi voor-zichtig de hoofdgang binnen. "Waar is Ron?", ze keken in de gang naar een volkomen leegheid, "We moeten terug, als hij ergens is dan is het in een van de zij-ruimtes van de zijgang", zei Clerk en pakte de deurknop beet, maar toen verbleekte hij, de deur was vergrendeld.

"Trap de deur in Clerk!", zei Chicken die zijn enkel verstuikt had, waarbij wist hij niet. Clerk trapte zo hard hij kon tegen de deur, maar hij had al gauw in de gaten dat dat niets hielp. Ook de laserpistool scheen niet opgewassen tegen het materiaal waaruit de deur bestond, maar net toen Paldi wilde voorstellen om terug te gaan naar het schip ging de deur open. "Hoe verklaar je dat?", vroeg Chicken aan Paldi: "Ik denk dat het iets dat deze deur op slot hield, nu te verwijderd is om nog macht op deze deur te kunnen uitoefenen, maar wat is er met je voet, waarom hink je?"



Bekijk
alle pluspunten

'n Tikje beter, 'n vleugje mooier,
'n stukje aparter en voordeliger dan
U denkt.

HOT PRINS

Tuindorpstraat 26-28 7551 AV Hengelo

"Dat weet ik ook niet, het moet gebeurt zijn vlak voordat ik de hoofdgang binnenkwam..." "Laat je voet eens zien!" Chicken stroopte zijn broekspijp op, toen stakte zijn adem. Ook Clerk en Paldi keken vol afschuw naar zijn voet.

DE 10 TIPS $\frac{1}{2}$ d MAAND

-11-

- 1: Wanneer u met filmzonnen werkt, moet u er wel op letten wat de capaciteit van uw lichtnet is. Onthou daarbij de formule: ampèrage x voltage = wattage. Hebt u een zekering van 10 A, dan kunt u bij 220 V dus maximaal 2200 W aansluiten. Over des te meer stroomkringen u beschikt, des te meer kunt u aansluiten. Hou wel rekening met andere apparaten die u aan hebt, bv de koelkast die net op het kritieke moment aanslaat...
- 2: Voorkom lelijke reflecties die ontstaan kunnen wanneer kunstlicht frontaal op glanzende vlakken in de achtergrond valt. Let hierbij vooral op vensters, ingelijste prenten, spiegels, gepolitoerd hout, metaal, geslepen stenen ed.
- 3: Pas bij het maken van titels op, met het gebruiken van zogenaamde cliché titels. Wees bij het bedenken van titels zo origineel mogelijk en geef met uw titel niet gelijk de hele film weer. Neem als titel bv Dollende apen, in plaats van "Een dagje artis" en bv Agge moa leut het, in plaats van "Carneval".
- 4: Hoe lang moet mijn tussentitel zijn, wat betreft het aantal letters. Voor die vraag hoeft u maar een ding in de gaten te houden: Hou het kort en bondig.
- 5: Het zal een ieder bekend zijn dat men titels met statief moet filmen, maar wat ook belangrijk is: film titels zoveel mogelijk met draadontspanner.
- 6: Bereid uw publiek, indien mogelijk, voor op het einde van uw film en kom niet abrupt met "EINDE". U kunt dit doen met "fade-in en fade-out" of met een stukje zwart voor de eindtitel. Ook kunt u een andere eindtitel verzinnen, bv: "Dit was een film van...."
- 7: Het gemakkelijkst kunt u monteren met filmplakkers. Monteer u echter toch met filmkit, onthoud dan 1 ding goed: Filmkit is geen goud! Bezuinigd u ergens op, dan mag dat, als het maar niet op de filmkit is. Is het flesje bijna leeg? Koop een nieuwe en werk niet met oude restjes!
- 8: Omdat u vaak uw projector voor de film scherp moet stellen, is het handig om voor elke film een scherpstelstrook te plakken.
- 9: Let erop dat uw publiek niet over alle mogelijke snoeren struikeld.
- 10: Teneinde objecten in het gebied dichterbij dan een meter-macro, al dan niet met gebruikmaking van een voorzetlens-beter tot hun recht te doen komen is het noodzakelijk te zorgen voor een egale, rustige achtergrond. Onscherpe details en lichtvlekken dienen te worden vermeden. Deze werken alleen maar storend en leiden derhalve de aandacht sterk af. Met eenvoudige middelen, zoals lapjes stof of stukken karton in verantwoorde kleuren, is al bijzonder veel te bereiken. Wilt u een achtergrond op grotere afstand (oneindig) ook scherp, plaats dan een splitfield- of bifovoorzetlens voor het objectief.

GMEESTER + + VAN DE PENNINGMEESTER + + VAN DE PENNINGMEESTER + + VAN DE PENNINGMEESTER

Op vrijdag 21 januari heeft FEZO een nieuwe geluidscamera gekocht. Hierover leest U in FEZO-NEWS meer. Waar het mij om gaat is dat de camera van het geld is gekocht dat uit de zogenaamde 'pot' komt. Van dat geld komt een gedeelte uit de gewone kas. En van dat gedeelte komt ook weer een deel van de maand januari. Helaas kan ik U alleen het overzicht van de maand december geven, zodat U dus bedragen bij de 'pot' ziet staan, die U pas volgende maand in het normale overzicht zult aantreffen.

Maar goed, het is niet anders en ik denk eigenlijk niet dat het erg bezwaarlijk is. U kunt toch beslist niet mopperen want U heeft nu toch nog het overzicht van december, en het overzicht van de 'pot'.

DECEMBER:

<u>DEBET</u>		<u>CREDIT</u>	
01-Inkas.....	f 77,00	01-koffie A.L.V.....	f 10,00
01-Leden	f 10,00	08-Vergaderkosten	f 3,00
14-Krantenwijk	f 43,00	14-Vergaderkosten	f 3,85
19-Leden	f 4,00	14-Naar pot	f 50,00
20-2x deelname wedstr.	f 2,00	22-Letters,lijm	f 19,35
21-Leden	f 4,50	22-Diversen	f 4,50
22-Leden	f 19,00	23-Papier, stencillen	f 21,70
23-Leden	f 10,00	28-Naar pot	f 27,80
24-Krantenwijk-giften	f 27,80	31-Diversen	f 10,00
25-Lid	f 2,00	31-Naar balans	f 56,60
27-Leden	f 4,50		
28-Leden	f 3,00		
	<hr/>		<hr/>
	f 206,80		f 206,80

OVERZICHT 'POT':

22-12 In kas.....	f 25,00
28-12 Uit kas	f 25,00
28-12 Gift (bestuur)	f 50,00
28-12 Uit kas	f 2,80
28-12 Krantenwijkgift	f 40,00
02-01 Film voorstelling	f 35,00
05-01 Krantenwijk	f 247,00
20-01 Uit kas	f 70,60
21-01 Uit kas	+ f 4,60
	<hr/>
	f 500,00
21-01 Geluidscamera	f 500,00
	<hr/>
	f 000,00

Er zit nu dus niets meer in de pot, maar hij wordt wel weer bijgevuld, en dan voor bijv. het officieel worden. Zeker weten doe ik natuurlijk niets. We zullen zien.

HANDTEKENING PENNINGMEESTER:

Herman Onrust.

fEZO-AdVENTURES

Op zondag 23 januari j.l. werd er voor het eerst gefilmd voor onze nieuwe serie-film "Different Fruit". Het is een soort Monty Python-achtige film, tjok vol met humor. Een verhaal kun je er eigenlijk niet in zoeken, het zijn meer losse sketches achter elkaar, zoals moppen die we verfilmen, eigen ideeën, enz. enz.

Ook is er in de film een vast team, dat in de gehele film een belangrijke rol vervult. Ook in eventuele verdere films van "Different Fruit" hopen we dit zelfde team weer aan te treffen. Het bestaat uit "Different Fruit" zoals: Mr.Cray Fruit, Mr.W.Wappel, Mr.C.Troen, Mr.B.Aman en nog meer.

Regisseur R.Onrust, (inmiddels de derde regisseur van deze film) hoopt de film op de vrijdag voor de krokus-vakantie af te hebben, dat wil dus zeggen dat de film 2 weken daarna in première zou kunnen gaan.

Dan is er ook nog voor de SF-film gefilmd en wel op 15 januari. Hierover kan ik U weinig zeggen want er zal nog een uitgebreid verslag over uitgebracht worden van de hele SF-film (zoals beloofd). Ik kan U wel zeggen dat de film een geslaagde film zal zijn, kook wat de opnames buiten de aarde betrefd (denk daar maar eens even over na).

(Zeer binnenkort zullen er door het bestuur van FEZO 2 tekenfilms gekocht worden, één van "Asterix en Obeliks" en één van "The Pink Panter". Beide films zijn in kleur met geluid. Het zijn welliswaar engelse stemmen, maar daarvoor is er de Nederlandse ondertiteling. De speelduur van een film is ± 10 minuten (45 meter). Het licht in de bedoeling dat de films worden gebruikt als pauze-films.)

Deze opnames zijn voor ons binnenshuis opgenomen, en voor U buitenaards gezien. Thuis hadden wij (al sinds lange tijd) een grote hardboard plaat ingesmeerd met cement en later netter bijgewerkt door er voorzichtig cement over te strooien. Door tenslotte een vulkaan op de plaat te monteren en deze aan het landschap gelijk te maken, was de planeet MELOCK ontstaan. Zaterdag nu, werd er gefilmd dat ruimteschepen opstegen en weer landden. Deze opnames komen natuurlijk in de uiteindelijke film verspreid te liggen en niet naelkaar.

Wij hadden van te voren twee filmzonnen geïnstalleerd, zodat de schaduweffecten gelijk bleven. Daarna werden er zeer dunne nylon draadjes aan de metalieke ruimteschepen bevestigd zodat deze even later zouden kunnen 'vliegen'. Toen dan tenslotte nog een afgedankt peukje in de vulkaan was gepropt, was het voorbereidend werk klaar. Nu was het alleen nog zaak van de kamera-man om 'zijn' kamera goed op te stellen. Het rood-filter werd op de lens geschroefd en een laatste controle deed zijn ronde. Toen werd er gefilmd, onze eerste buitenaardse opnames, wie had dat ooit gedacht. Ik niet, maar ik zeg nu gewoon, bekijkt u de film zelf, als hij uitkomt over een paar maandjes.....

HERMAN ONRUST.

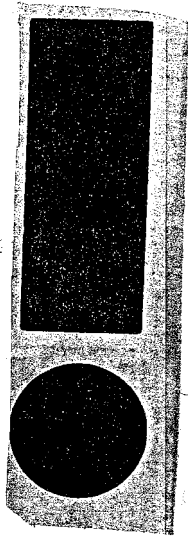

Zijn voet zag eruit alsof een haai er een stuk vlees uit had gehapt, waarna de wond was dichtgebrand. "Doet het geen pijn?", wilde Clerk weten. "Nee, ik heb eerder het gevoel dat ik een verdoving heb gekregen en..." Chicken viel flauw. "Clerk! Zouden de stenen onzichtbaar geworden zijn?", wilde Paldi weten. "Als het een steen was dan zou je het haast zeggen, maar hij had het over een verdoving, dus kan het net zo goed al in de put gebeurd zijn. Hopelijk overleefd hij het, zo niet dan zouden wij wel eens de enige overlevenden van ons team kunnen zijn, want eerlijk gezegd denk ik niet dat Ron nog leefd. We zullen op onze hoede moeten zijn." Terwijl Clerk dat zij, stierf Chicken, maar veel tijd om dat te constateren hadden ze niet want ze hoorden een angstaanjagende, allesdoor- dringende gil. "Dat is Ron, kom mee" Ze renden de zijgang binnen met de laser-pistolen in hun handen, klaar om te schieten. "Het kwam uit de vierde zij-deur!" Ze renden er heen, maar hun weg werd plotseling versperd door een steen die uit het niets opgedoken scheen te zijn. De steen was groot, zag er sterk uit en een zuignap stak uit zijn ronde lichaam...

-WORDT VERVOLGT-

OVER DE TWEE RECORDS VAN DE SINTWEDSTRIJD:

Ja, zoals vorige maand gezegd waren er met de sint-wedstrijd twee records verbroken. De wedstrijd was "Hoe oud was de SINT 5 december jl.". En het antwoord moest zijn 340 jaar (341 jaar was fout, daar de Sint pas 6 december jarig werd). Het eerste record: Er kwamen 4 goede oplossingen bin- nen (het oude record was 3). Na loting werd de winnaares:

MARIJKE VAN DER ZANDE

En nu zal meteen duidelijk zijn waaruit het tweede record bestaat: MARIJKE VAN DER ZANDE is namelijk de enige die drie maal een FEZO-wedstrijd won, de prijs zal wel dra in haar bezit zijn. Daar de andere drie ook de goede oplos- sing vonden, verdienen zij een eervolle vermelding: Rein van Dijk, Manon Groenescheij en Saskia van Velthuijsen; volgende keer beter!

DE NIEUWE FEZOWEDSTRIJD
DE NIEUWE FEZOWEDSTRIJD
DE NIEUWE FEZOWEDSTRIJD
DE NIEUWE FEZOWEDSTRIJD

SPELREGELS :

- INSCHREFFGELD 1 GULDEN
- OPLOSSING MET NAAM OP PAPIER ZETTEN EN AFLEVEREN BIJ:
 - 1: EEN DER BESTUURSLEDEN
 - 2: HOOFDREDAKTEUR FEZO
E.ONRUST
P.MONTEUXSTR.63
7558-EE HENGELO
 - 3: POSTBUS 8008
7550-KA.IN BEIDE GEVALLEN EEN GULDEN IN DE ENVELOP BIJSLUITEN
- FAMILIELEDEN VAN FEZOLEDEN MOGEN OOK MEEDOEN.
- EEN WINNAAR KRIJGT ALTIJD EEN PRIJS, OOK WANNEER ER MAAR EEN INZENDING BINNENKOMT.
- OPLOSSINGEN MOETEN BINNEN EEN MAAND NA VERSCHIJNING BINNEN ZIJN, NA EEN MAAND KAN MEN DUS NIET MEER AAN DE DESBETREFFENDE WEDSTRIJD DEELNEMEN, TENZIJ ANDERS AANGEGEVEN.
- OPLOSSINGEN EN PRIJSWINNAAR/ES WORDEN BEKEND GEMAAKT 2 MAAND NA VERSCHIJNING VAN DE DESBETREFFENDE WEDSTRIJD.
- BIJ MEERDERE GOEDE OPLOSSINGEN ZAL ER WORDEN GELOOT.
- ER ZAL DOOR HET BESTUUR PER WEDSTRIJD EEN PASSENDE PRIJS WORDEN UITGEZOCHT.
- MET UW DEELNAME STEUNT U FEZO, DUS WEET U DE OPLOSSING? DOE DAN MEE! WEET U DE OPLOSSING NIET? DOE DAN TOCH MEE DOOR HET EERSTE WOORD WAT U TE BINNEN SCHIET ALS OPLOSSING IN TE ZENDEN EN ZENDEN FEZO ZO STEUN.
- ONGELOVELIJK BIJZONDER VEEL SUCCES!!!

WEDSTRIJD NUMMERO 11:

UIT HOEVEEL ~~LETTERS~~ LETTERS BESTAAT HET LANGSTE WOORD DAT IN DIT MAANDBLAAD STAAT.

VOOR WEDSTRIJD NUMMERO 11 MOET U DUS EERST HET LANGSTE WOORD UIT DIT EN DIT MAANDBLAAD STAAT EN TEL DAN HET AANTAL LETTERS WAARUIT DAT WOORD BESTAAT. HET GAAT DUS OM DAT GETAL. SUCCES!

OPLOSSINGEN VOOR WEDSTRIJD NUMMERO 10 (HET LETTERBLOK) KUNT U NOG INZENDEN TOT 20 FEBRUARI.

WINNAAR/ES VAN WEDSTRIJD NUMMERO 9 IS DUS EEN WINNAARES, NAMELIJK : MARIJKE VAN DER ZANDE. ZIE VERDER BLADZIJDE 15

OPLOSSINGEN VAN DEZE WEDSTRIJD (NO 11) INZENDEN TOT EN MET 15 APRIL. EN U WEET HET: WIE MEEDOET STEUNT FEZO!!!!!!!!!!!!

•• •• •• •• •• •• •• •• •• •• •• •• •• •• •• •• •• •• •• ••

FEEZOO



ADVERTENTIE PLAATSEN? VOOR LEDEN f0,25: voor 4 bij 10 cm,
f0,50 voor 9 bij 10 cm, VOOR NIET-LEDEN f1,00 voor 4 bij
10 cm en f1,75 voor 9 bij 10 cm.

INHOUD: blz. 1 : VOORKANT
blz. 2 : INHOUD + ALGEMENE INFORMATIE
blz. 3 : VAN DE SECRETARIS
blz. 4 : VAN DE SECRETARIS
blz. 5 : FEZOHUMOR
blz. 6 : FEZOHUMOR
blz. 7 : DE TIEN FEZOFILMTIPS VAN DE MAAND
blz. 8 : DE TIEN FEZOFILMTIPS VAN DE MAAND
blz. 9 : DIVERSEN
blz. 10 : VAN DE BESTUURSTAFEL
blz. 11 : FEZONEWS
blz. 12 : 2½ JARIG BESTAAN
blz. 13 : FEZOADVENTURES
blz. 14 : THE STONES
blz. 15 : THE STONES
blz. 16 : THE STONES
blz. 17 : VAN DE PENNINGMEESTER
blz. 18 : NIEUWS VAN HET FEZO FILMFRONT
blz. 19 : FEZOHUMOR
blz. 20 : DE NIEUWE FEZOWEDSTRIJD

ALG. INF: IEDEREEN KAN STUKJES VOOR ONS MAANDBLAD INLEVEREN
BIJ EEN DER BEST.LEDEN OF BIJ DE HOOFDREDAKTEUR.

HET BESTUUR:

1: HET DAGELIJKS BESTUUR:

SECRETARIS: E.ONRUST P.MONTEUXSTR.63 074 772882

VOORZITTER: F. VAN DER ZANDE O.KLEMPERERSTR.80 771479

PENNINGMSR: H.ONRUST P.MONTEUXSTR.63 074 772882

2: ALGEMEEN ADJUNKT: A.VELTHUIJSEN P.VAN KEMPENSTR.65 770266

LEDENVERTEGENWOORDIGSTER: BEA TE PASTE 074 773588

COMMISSIELID: R.ONRUST P.MONTEUXSTR.63 074 772882

TOELICHTING: W.VELTHUIJSEN TRAD AF ALS ALGEMEEN ADJUNKT,
NIEUWE ALG.ADJUNKT WERD A.VELTHUIJSEN.

RADAKTIE:HOOFDREDAKTEUR E.ONRUST, OVERIGE RED.LEDEN:

B.TE PASTE, H!ONRUST, A.VELTHUIJSEN, Fv/d ZANDE.

KASCOMMISSIE: R.WALDA + R.KOLNER

LEDENTAL: 52

VOORKANT:H.ONRUST - 2-JARIG BESTAAN VAN FEZO

FEZO FILMAMATEURCLUB POSTBUS 8008 7550 KA HENGEL0 (0)

BANKREK. 1109.41.527 POSTGIRO (RABO HENGEL0) 1155865

SEKRETARIAAT P.MONTEUXSTR.63 TEL: 074-772882

CONTRIBUTIE: f1,50 PER MAAND, OF

f4,50 PER KWARTAAL, OF

f9,00 PER HALF JAAR, OF

f18,00 PER JAAR.

LIDMAATSCHAP IS INCLUSIEF MAANDBLAD. 074 772882.

VAN DE SECRETARIS

Het is nu precies 2 jaar geleden dat FEZO opgericht werd. Nu weet u ook dat we dat niet uitbundig vieren zouden, omdat dat bij het 2½ jarig bestaan gebeurt. Maar dit maandblad zou, aldus vorige maand vermeld, wel extra feestelijk worden. Nu is er intussen iets gebeurt waardoor dit maandblad helaas niet zo feestelijk, als wij ons dat van te voren hadden voorgesteld, kan zijn. Op zaterdag 26 februari, 2 uur 'snachts brandde namelijk het HASSELER HOES af. Daarmee zagen wij ons voor een groot aantal problemen geplaatst. Immers hadden wij daar onze vaste vergaderruimte, konden er filmvoorstellingen en ledenvergaderingen houden en bovendien hebben wij al dikwijls in en om het HASSELER HOES filmopnames gemaakt terwijl het grootste gedeelte van de film "THE BAR" (voorheen "ALWAYS THAT BUDDY") er gefilmd worden zou. Met veel zaken waren we weer op het nulpunt beland. Zo moesten bijvoorbeeld de vergaderingen weer om beurten bij de bestuursleden thuis gehouden worden. Maar wat te denken van het HASSELER HOES zelf? Zij zaten helemaal in de problemen. Een van de dingen die het HASSELER HOES zocht was, naast natuurlijk een nieuwe ruimte, een stencilmachine. En het toeval wou dat wij er toen net een gekocht hadden. Het eerste wat we besloten was om het HASSELER HOES de mogelijkheid te bieden gratis bij ons te komen stencillen, later besloten we ook om aan te bieden de stencilmachine zelf voor een periode van twee maand uit te lenen, maar toen bleek men inmiddels al over voldoende stencilmachines te beschikken. Om overigens nog eens op de begroting terug te komen, begin december deelden wij via die begroting mede dat we in 1983 een geluidscamera, een geluidsprojector en een stencilmachine zouden kopen. December kochten we de stereogeluidsprojector (een stereoprojector is overigens meestal met geluid...), in januari onze geluidscamera en tenslotte in februari onze stencilmachine.

VAN DE SECRETARIS - VERVOLG.

Daarmee hebben we al onze geplende grote uitgaven gedaan, zodat we ons nu vol kunnen concentreren op de te maken speelfilms. En dat heeft weer alles te maken met onze nieuwe rubriek "NIEUW VAN HET FEZOFILMFRONT", waarin elke maand een film zal worden besproken die we nog moeten maken, met de bedoeling dat leden zich in kunnen laten schrijven om mee te spelen in de desbetreffende films, eventueel met vermelding van een voorkeur voor een bepaalde rol. Zoals al vaker gezegd is ervaring niet vereist.

Veel leden zullen bij het zien van de voorkant het gevoel hebben van: "He, hier klopt iets niet..." Op de voorkant prijkt een grote 2, waarmee we tot uiting brengen dat we twee jaar bestaan, maar op die zelfde voorkant staat ook: no. 3 jaargang 3. Dat is echter eenvoudig te verklaren; FEZO is opgericht in maart 1981, maandbladen die in dat jaar zijn uitgegeven zijn van jaargang 1, in 1982 jaargang 2 en in 1983 jaargang 3. w

In zijn tweejarige geschiedenis heeft FEZO al reclame gemaakt in vele bladen en op de radio, maar tot op heden nog niet op TV. Nou dan brengen wij daar toch gewoon verandering in? Kijkt u maar eens naar de eerst volgende uitzending van het NCRV-programma "KWISTIG MET MUZIEK". Om precies te zijn wordt het uitgezonden op 7 april as. om 20.30 uur.

Zoals overigens ook elke maand op bladzijde 2 staat kan elk lid een stukje schrijven voor ons maandblad. Een stukje over FEZO, maar ook bijvoorbeeld zomaar een grappig stukje. Ook bijdragen voor FEZOHUMOR zijn zeer welkom, bv in de vorm van moppen. Want op blz. twee staat weliswaar dat leden het recht hebben om stukjes te schrijven, maar ze hebben niet alleen het recht, we zouden het zelfs zeer op prijs te stellen weten. In principe wordt elk ingezonden stukje geplaatst. Om overigens misverstanden te voorkomen, bij de reclame zoals die hierboven is beschreven moet u niet aan commerciële reclame denken, maar aan reclame voor ons zelf.

FEZO HUMOR FEZO HUMOR

Jantje loopt met zijn vader op straat, als Jantje vraagt: "Papa, waarom staat die helicopter daar stil in de lucht?" Waarop zijn vader zegt: "Ik denk dat z'n benzine op is..."

De beruchte inbreker "leipe henkie" is op heter daad betrapt toen hij aan het inbreken was bij een platenzaak in het centrum van de stad. Hij trapte op een alarmschijf...

Het was al erg laat die avond en de storm woei om het huis toen er bij boer Jansen werd aangebeld. Boer Jansen deed open en vroeg: "Wat mot je?" Een man van achter in de twintig stond voor de deur: "Bent u die man die mijn zoontje uit de gracht heeft gehaald?" "Ja, dat ben ik", antwoorde boer Jansen. "Heeft u zijn petje soms gezien?"

"Verkoopt u geen groente?"
"Nee, wij verkopen geen brood, voor geen groente moet u hiernaast wezen..."

Joop liep over het marktplein toen hij zijn vriend Piet zag, met zijn beide oren in het verband.
"Hoe komt dat zo?"; vroeg hij aan Piet.
"Ja dat komt zo, gisteravond was ik naar Derrick aan het kijken terwijl mijn vrouw aan het strijken was. Na een tijdje ging mijn vrouw de was op hangen, en net toen Derrick de schuldige zou gaan ontmaskeren ging de telefoon. Dus wat denk je, ik voel zo op de tast achter me met mijn hand waar de haak is en neem hem op, maar ik had niet in de gaten dat ik de strijkijzer opnam..."
"Ja, maar je hebt je andere oor toch ook in het verband?"
"Ja, ik moest daarna de dokter toch opbellen...?"

Vader zei tegen Jantje: "Luister Jantje, mama komt dadelijk terug uit het ziekenhuis met de baby, het is een jongetje..."
"Hoi, hoi", zei Jantje, "Ik heb een broertje, ik heb een broertje!"
"Maar," zei vader, "hij is helemaal gezond, alleen hij heeft geen oortjes. Dus je begrijpt wel dat ik niet wil hebben dat je daarover praat omdat mama het nog niet helemaal verwerkt heeft"
"Ja, is goed papa. Hoi ik heb een broertje!"
Even later kwam moeder trots thuis met haar zoon.
"Oo" zei Jantje, "Wat is hij mooi he mama?"
"Ja, het is een hele mooie baby."
"En wat heeft hij leuke armpjes..."
"Ja hij heeft hele leuke armpjes, en wat een mooie ogen heeft hij he?"; zei moeder.
"Daar kan hij toch hoop ik wel goed mee zien he?", wilde Jantje weten.
"Ja hoor daar kan hij heel goed mee zien."
"O gelukkig, want een bril zou ook niet veel geworden zijn..."

FEZO THE BEST THERE IS FEZO THE BEST THERE IS FEZO THE BEST

..

FEZO HUMOR FEZO HUMOR

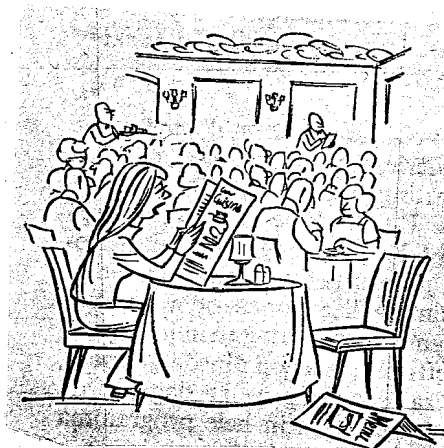
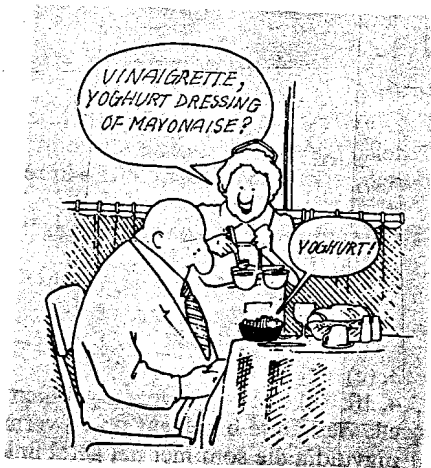

"Tjeempie, dat zijn wel prijzen, hè Ronald?"



"Is het die vent met het groene jasje die klachten had over zijn aardappels?"

De chauffeur van de toerbus wees per microfoon zijn inzittenden op de wonderen van de stad Washington. Bij het pentagon vertelde hij dat het gebouw miljoenen had gekost en dat het in anderhalf jaar was gebouwd. Te midden van de gedempte oos en aas klonk het ietwat kelige accent van een dametje: "Bij ons in Kalkar was het voor minder geld vlugger gebouwd geworden." Bij het departement van Justitie, waaraan twee jaar is gebouwd, kwam hetzelfde kelige commentaar uit Kalkar. Toen kwamen ze langs het enorme monument voor George Washington, maar de chauffeur reed er in stilte langzaam langs. Het dametje was nieuwsgierig en riep prompt naar de chauffeur: "Wat is dat hoge witte gebouw daar?" De chauffeur keek naar buiten, wreef zich over de kin en sprak: "Ik zou het niet weten, dame. Gisteren stond het er nog niet."

Amerika, Japan en Rusland stuurden in een gezamenlijk gebouwd ruimteschip hun drie beste astronauten naar boven voor een missie van twee jaar. Ze kregen te horen dat ze mee konden nemen wat ze wilden, tot een maximum gewicht van 50 kilo. "Mijn vrouw weegt maar 48 kilo," zei de Amerikaan. Hij mocht haar meenemen. "Ik heb altijd al Grieks willen leren," zei de Japanse astronaut. "Ik wil graag 50 kilo boeken meenemen en mezelf de taal te leren." Dat mocht. "We blijven zo lang weg," zei de Rus. "Ik wil 50 kilo havana-sigaren mee" Ook dat mocht. Twee jaar later landden de astronauten veilig op Aarde. De Amerikaan stapte uit het ruimteschip met een baby op elke arm. Hij werd stormachtig toegejuicht. De Japanner sprak de wereld toe in vloeiend Grieks. Ook hij werd stormachtig toegejuicht. Toen kwam de Rus naar buiten. Zijn mondhoeken waren kwaad neergetrokken en tussen zijn tanden hield hij een sigaar geklemd. Hij rende naar buiten, greep de microfoon en zei: "Heeft hier iemand een vuurtje voor me?"

DE-TIEN-FEZO-FILM-TIPS-VAN-DE-MAAND

- 1: Wanneer u mensen filmt uit uw gezelschap, bijvoorbeeld tijdens de vakantie, doe dat dan niet onaangekondigd. Licht ze van te voren in, maar laat ze normaal doorgaan met hun bezigheden.
- 2: Zorg ervoor dat de horizon nooit door het midden van uw filmbeelden loopt, houdt liever een derde van onder of een derde van boven aan.
- 3: Bij het gebruiken van een filmzoon bij een super 8 camera wordt er automatisch een filter voor de film geschoven, dat de anders optredende kleurvervorming wegneemt. Hou er echter wel rekening mee dat dit bij single-8 niet het geval is. Hiervoor moet dan een speciale daglichtfilm gekocht worden.
- 4: Het wil wel eens gebeuren dat u een film (bv een tekenfilm) koopt waar u bij het draaien telkens weer problemen krijgt doordat hij begint te ratelen of zelfs kapot draait. Dit kan, behalve van een slechte las, ook het gevolg zijn van het feit dat het geen volmaakte super-8 film is. Hoe kunt u dit controleren? Leg de film op een zelf opgenomen super-8 filmpje, leg het eerste gaatje van de gekochte film op het eerste gaatje van de eigen film, kijk dan zo'n dertig centimeter verder of de gaatjes nog steeds precies boven elkaar liggen. Overigens behoren er in een gekochte film natuurlijk geen lassen te zitten...
- 5: Denk nooit te licht over de belichting, maar besteed er veel aandacht aan, vooral bij binnenopnames. Een tot in de puntjes verzorgde belichting geeft vaak een extra dimensie aan een film. Denk daarbij bv aan het gebruik van een derde lamp. De eerste als hoofdlicht, een tweede ter opheldering van schaduw en de derde ter belichting van de achtergrond. De lampen moeten in dat geval elk 500 watt zijn daar u bij gebruik van 3 1000 watt lampen wel eens problemen zou kunnen krijgen met de zekering...

-zie verder bladzijde 8-

zoek de 5 verschillen

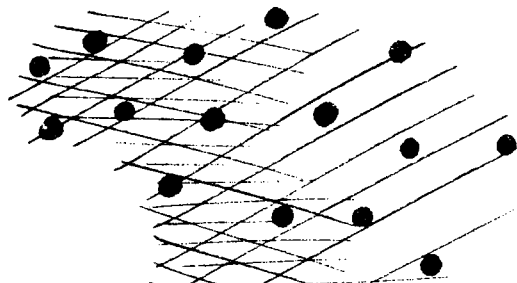
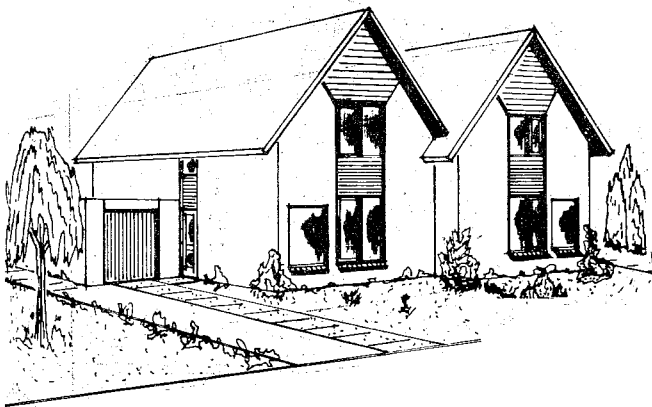

*Bekijk
alle pluspunten*

'n Tikje beter, 'n vleugje mooier,
'n stukje aparter en voordeliger dan
U denkt.



Tuindorpstraat 26-28 7551 AV Hengelo

In het vorige maandblad stond dat iedereen die ledenvertegenwoordiger/ster wilde worden, zich kon aanmelden en dat we dan onder de kandidaten een verkiezing zouden houden. In eerste instantie meldde zich 1 kandidaat zodat we besloten hem ledenvertegenwoordiger te maken. Hij zei toe de eerst volgende vergadering als zodanig in het bestuur te treden. Helaas zei hij even later af omdat hij tot een minderheid was gaan behoren (de werkenden). Even dachten we weer voor ik weet niet hoelang zonder ledenvertegenwoordiger te zitten, toen zei Bea te Paste toe ledenvertegenwoordigster te willen worden zodat we vanaf toen weer een ledenvertegenwoordigster hadden, te weten Bea te Paste 074 773588. Toen was alleen de functie van algemeen adjunkt nog open. Besloten werd om die functie aan commissielid A. Velthuijssen te geven zodat alle functies bezet waren. We hebben nu een eigen stencilmachine. Nu zult u denken dat we dus vanaf heden ons maandblad zelf drukken. Dat doen we echter niet omdat we niets overhaast willen doen. Een groot gedeelte van dit maandblad wordt, als alles goed gaat, al door ons zelf gestencilt, en dat percentage willen we langzaam opvoeren. Dat we nu zelf een gedeelte stencillen is er overigens de oorzaak van dat dit maandblad later uitkomt dan geplend. Met stencillen moet het origineel op een zogenaamd moedervel getypt worden en aangezien we meteen bij het eerste stencil het moedervel verkeerd in de stencilmachine draaiden, werd het onbruikbaar en moest alles overnieuw getypt worden. We zullen dit tijdsverlies in trachten te halen door het iets sneller uit brengen van de volgende maandbladen. We hopen eind mei weer een ledenvergadering (ALV) te houden. Maar een ruimte wordt nog gezocht. Verder werd nog besloten in volgende FEZO-films wat meer meisjes mee te laten spelen alsmede een scriptwijziging in "The Force", deze is reeds verwerkt in het uittreksel van het script van "The Force" dat u in dit maandblad vindt.

WORDT OOK LID VOOR f1,50 PER MAAND - 074. 772882 DOEN !!! NU!!!

.. .. .

FEZON
EWSFE
ZONEW
SFEZO
NEWSF
EZONE
WSFEZ
ONEWS
FEZO
NEWS

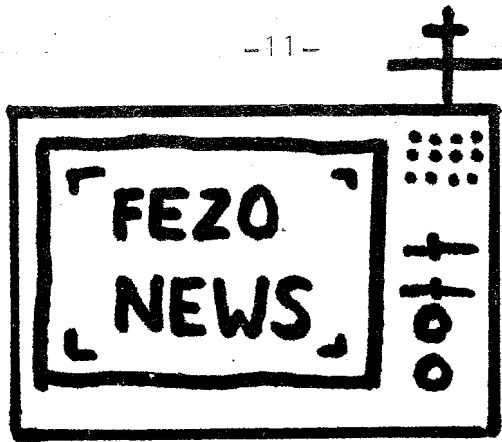

FEZON
EWSFE
ZONEW
SFEZO
NEWSF
EZONE
WSFEZ
ONEWS
FEZO
NEWS

BANKREKENING

Zoals al een tijdje terug is beloofd, heeft FEZO nu een eigen bankrekening. Deze bankrekening heeft als voordeel dat al ons geld dat binnenkomt via de FEZO-folderwijk erop kan worden gestort zodat het geld veilig op de bank staat, en niet slordig in een kistje bij de penningmeester hoeft te liggen. Dit is natuurlijk niet de enigste reden waarom wij een bankrekening hebben geopend; het was uiteindelijk de bedoeling dat de leden er geld op konden storten. Natuurlijk bedoel ik dan niet alleen het leden geld, maar ook eventuele giften of misschien zelfs schulden. Het openen van een rekening is door een FEZO-lid voorgesteld, dus wij gaan er van uit dat de rekening dan ook gebruikt wordt (makkelijk om in 1 keer Uw contributie voor het hele jaar te betalen!).

Dus vanaf heden geeft U aan uw vrienden en bekenden het volgende visitekaartje:

FEZO FilmAmateurClub
Postbus 8008
7550 KA Hengelo (O)
Bankrek. 1109.41.527
Postgiro (RABO-bank Hengelo) 1155865

STENCILMACHINE

Misschien heeft U al via iemand of iets vernomen dat FEZO een eigen stencilmachine heeft. Zo niet dan is dat nu wel zo. Tsja, en als U aan een stencilmachine voor FEZO denkt, dan denkt u natuurlijk ook meteen aan het maandblad. Wel, dat mag, als u dan maar niet te negatief denkt, daar bedoel ik mee: als u maar niet denkt dat de stencilmachine alleen door de bestuursleden van FEZO gebruikt mag worden, dit is namelijk geheel fout, want U kunt namelijk zelf ook stencillen. Zij het tegen een geringe prijs om de kosten te dekken. Wat deze kosten precies zullen bedragen is nog niet bekend, waarschijnlijk zult u dit in maandblad 4 aantreffen. Dus U weet het: stencillen IS MOGELIJK !!!!!

FILM-VOORSTELLINGEN

Binnenkort zullen er weer films vertoond worden in verschillende buurthuizen van Hengelo. Enkele bestuursleden van FEZO zijn in de 11^e en 12^e van 1983 op stap geweest en hebben verschillende buurthuizen in Hengelo opgezocht om er bekendheid te geven van FEZO. Er werd gelijk gevraagd of het mogelijk was dat wij een film kwamen draaien en bij elk wijkcentrum was de reactie positief (hoe kan het ook anders) Over het wanneer en hoe laat zult u nog bericht krijgen. De centra zijn: De Heemster, De Boemerang, Het Geerdink.

HERMAN ONRUST.....



222	1 1	BESTAANBESTAAN
222222	2 2	BESTAANBESTAAN
222 222	1 1	BESTAAN N
222 222	2 2	BESTAAN N
222 222	1 1	BESTAAN N
222	2 2	BESTAANBESTAAN
222	1 1 1 1 1 1 1 1 1 1	BESTAANBESTAAN
222	2 2 2 2 2 2 2 2 2 2	BESTAANBESTAAN
222	1 1	BESTAAN N
222	2 2 2 1	BESTAAN N
222	1 2 1	BESTAAN N
2222222222	1 2	BESTAANBESTAAN
2222222222	2 2 1 1 1 1	BESTAANBESTAAN

Zoals reeds eerder vermeld bestaan we nu 2 jaar maar wordt dat niet uitbundig gevierd omdat we dat gaan doen wanneer we 2½ jaar bestaan. Dat zal in september zijn. Nu rijst de vraag: Hoe vieren we dat. Natuurlijk zullen er films gedraaid worden waarvan het meerdendeel fezo-films zullen zijn, en wel de meest recenten op dat moment. En vanzelfsprekend geven we dan een superdik extra-feestelijk maandblad uit. Maar we wilden eigenlijk meer. Vandaar dat we dit stukje in dit maandblad zetten. Het is dus een oproep aan alle leden om suggesties te geven hoe u graag zou hebben hoe wij ons 2½ jarig bestaan het beste zouden kunnen vieren. Weet u iets leuks, schrijf het op een blaadje zoals hieronder geplaatst is,

Naam: Jan Jansen
 Voorstel: Het houden van een bowling

Het voorstel kan natuurlijk ook mondeling aan een der bestuursleden doorgegeven worden. Late het een geweldig feest worden omdat er nog vele jaren bij komen...

- NOG ENKELE LOSSE MEDEDELINGEN VERS. VAN DE PERS:
- IN DIT MAANDBLAD MIST U DE RUBRIEKEN "FILM VAN DE MAAND" EN "FILMBOEK VAN DE MAAND", WE HEBBEN DEZE RUBRIEKEN DIT MAAL NIET GEPLAATST OMDAT WE BANG WAREN DAT DIT MAANDBLAD ANDERS NIET MEER DOOR DE BRIEVENEUS ZOU PASSEN. WE HALEN DIT LATER IN.
- HET KAN GEBEUREN DAT ENKELE BLADZIJDEN VAN EEN IETS MINDERE KWALITEIT ZIJN DAN U VAN DIT MAANDBLAD GEWEND BENT. DAT KOMT DAN OMDAT DIE DESBETREFFENDE BLADZIJDEN ONZE EERSTE GESTENCIL-DE BLADZIJDEN VOOR HET MAANDBLAD ZIJN. BIJ VOORBAAT ONS EXCUUS HIERVOOR, MOCHT HET GEBEUREN. GEEN LID? ; 074 772882 !!!!!!!!

.....

Het is inmiddels al weer heel wat maanden geleden dat het script voor "THE RIGHT TIME FOR KILLING" geschreven is. Al die tijd kon het niet verfilmd worden omdat het een geluidsfilm moest worden en we nog niet over geluidsapparatuur beschikten. Dat is echter veranderd sinds enkele weken zodat we toen, na voorbereidingen getroffen te hebben zoals het zoeken naar geschikte acteurs en actrices en locaties, een datum afspraken om de eerste opnames te maken. Maar door diverse omstandigheden moesten wij dat enkele malen uitstellen. Indirect was ook het afbranden van HET HASSELER HOES daar oorzaak van. Maar zaterdag 18 maart was het eindelijk zover. Na sigaren voor Thijs Vermeer en Felix, batterijen voor de geluidscamera, een pistool met minutie en witte handschoenen gekocht te hebben kon er gefilmd worden in "de huiskamer van Felix". De twee acteurs speelden perfect; Thijs Vermeer werd gespeeld door Marcel Derkink en Felix door Rob Kölner. Om precies te zijn is er gefilmd dat Thijs een bezoek aflegt bij Felix om een partij met hem te schaken. Thijs wint en biedt revanche aan. Een nieuwe partij begint, Felix vraagt naar Thijs' nieuwe uitvinding, maar dan kijkt hij opeens in de loop van een pistool dat Thijs op hem gericht houdt, Felix begint te zweten, maar dan legt Thijs het pistool op tafel en begint te lachen; "Dat is mijn uitvinding; een pistool en het schiet met bloedpatronen, makkelijk voor het maken van films en zo. Thijs gaat naar de wc en spoelt zijn handschoenen door en als hij terug in de kamer komt merkt Felix niet dat Thijs zijn handschoenen niet meer aan heeft. Thijs vraagt Felix om op hem te schieten. Dat doet Felix, tot zijn verbazing valt Thijs na enkele seconden dood neer, dan begint hij na te denken. --- Zo, en nu maar wachten tot het filmpje terug is. Alles ging naar ons gevoel goed, alleen was er door de oortelefoon van de camera ook de camera te horen. Voor de zekerheid hebben we Felix laten zeggen dat dat geluid de airconditioning was. Wanneer we de rest verfilmen weten we nog niet. Nog niet genoeg van THE RETURN OF JAWS?: vrijdagavond 8 april in 't Geerdink, hngl. es.

Langzaam naderde de steen het tweetal. Alhoewel ze wisten dat het niets hielp, schoten ze aan een stuk door op de zuignap. Paldi kon zich niet aan de indruk onttrekken dat de steen het "lekker" vond. Handig dreef de steen het tweetal in hoek; er scheen geen uitweg meer mogelijk te zijn. De steen begon met zuigen, de afstand tussen hen en de steen was inmiddels geslonken op 5 meter. Wanhopig van angst begon Paldi allerlei onzin uit te kramen. Hij schreeuwde alles bij elkaar wat hem maar te binnen schoot. Hij hield daar echter mee op toen hij een klap in zijn gezicht kreeg. Verbaasd keek hij in de ogen van Clerk: "Leef ik nog? Waar is de steen?" Het antwoord op die laatste vraag was overbodig want hij zag de steen weer vanuit de dichtsbijzijnde deuropening verschijnen. "Wat is er gebeurd?"; vroeg Paldi. "Gelukkig", zei Clerk, "Ik dacht even dat je waanzinnig geworden was. Toen jij begon te schreeuwen trok de steen zich terug. Luister als de steen ons weer tot op 10 meter is genaderd moet je weer beginnen te schreeuwen, ik heb in theorie..." Nu was de afstand nog 20 meter zodat Paldi nog met tijd had om zich te verbazen over het feit dat Clerk de gewoonte had om onder de hagelijkste situaties doodmochter te blijven; "Man, je lijkt wel een robot!"; zei Paldi lakoniek, maar toen hij dat gezegd had stakte heel even zijn adem, hij slikte, alsof hij voelde dat Clerk misschien wel een robot was... Smel zette hij die gedachte van zich af en concentreerde zich nu vol op de steen, die genaderd was tot op 15 meter. De steen versnelde zijn tempo. Paldi begon hevig te zweten en zette zich schrap, maar net toen hij wilde beginnen met schreeuwen stopte de steen. Precies op 10 meter, alsof deze de gedachten van hen kon lezen. Weer kwam bij hem dat merkwaardige gevoel op toen hij naar Clerk keek en weer begon hij te twifelen aan Clerk's hoedanigheid. Plotseling zette de steen zich weer in beweging, Paldi begon te schreeuwen, maar dit keer stopte de steen niet...

Tot Paldi's verbazing stopte de steen echter wel toen hij ophield met schreeuwen. Paldi en Clerk drukten zichzelf stevig in de hoek waarin zij zich bevonden. Ongeveer een halve minuut lang zei niemand wat, toen begonnen ze weer te praten, daarbij echter de steen goed in de gaten houdend, ookal wisten ze dat zich verdedigen toch onmogelijk was indien de steen begon te zuigen. "Weet je dat hij ons al lang had kunnen doden?" "Zeg Clerk, bedoel je dat hij een spelletje met ons speelt?" "Ik weet het niet, maar ik denk eerder dat hij wil verhinderen dat we RON zoeken." "Hoe komt deze steen in vredesnaam zo sterk? Ik dacht trouwens dat ze allen dood waren?" "De enige verklaring die ik er voor kan geven is dat hij ergens in deze immens grote gangcomplexen ergens fantoren heeft gevonden. Het moet de steen zijn geweest waarover jij toen bij de ingang sprak." "Weet je, als we hem zo ver kunnen krijgen dat hij ons dood dan reddet we misschien wel de hele mensheid, of heb ik het mis?" "Misschien weet hij dat hij er dan zelf ook aangaat, misschien is dat onze kans. Als hij weer begint met zuigen moeten we het er op wagen en gewoon over de steen heen lopen, wat denk jij?" "Je hebt gelijk", zei Paldi, "Nu of nooit". Met een sprong stond hij op de steen, hij sprong er weer af, rende zo'n tien meter weg en draaide zich toen om, "Kom je nog of hoe zit dat?" Snel volgde Clerk Paldi's voorbeeld, maar toen hij bij Paldi was begon de steen zeer heftig te zuigen en gloeide daarbij rood op. Hij had Clerk en Paldi al in zijn greep voordat ze ook maar iets konden uitbrengen; "Nu is het menes!"; zei Paldi die in de gaten had dat de steen nu alleen nog zoog met de intensie hun te doden. Afstand 8 meter, 7, 5, 4, 2, 1 "Ajuu Clerk....."

Twee rooddoorlopen ogen aanschouwden een perfect ovaal iets. Het was het product van een kunstmatig gestuurde evolutie zoals alleen opperwezens die in het nauw gedreven zijn, dat kunnen. Ron heette de eigenaar van die ogen. Hij had zo weg kunnen lopen maar iets diep in hem maakte hem besluiteloos...

"Ron! Ron waar ben je?" "Laten we terug gaan naar het ruimteschip. Voor zover ik weet zijn we hier alleen nog maar om RON te zoeken, maar ik vindt dat het risico veel te groot is om hier te blijven, omdat de kans erg groot is dat Ron ik weet niet hoelang al dood is, en als we niet opschieten dan denken die lui van het reddingsteam het zelfde van ons en vertrekken ze zonder ons!"; zei Paldi tegen Clerk.

Het ovaale ding nam bezit van Ron's geest en bestudeerde elke hersencel grondig. Het raakte gefacineerd door de vele mogelijkheden die het menselijk brein bood. Het zou dadelijk aan zijn opgave kunnen beginnen, maar eerst moest het de twee wezens uitschakelen die zijn gevangene wilden bevrijden. Het ging op zoek, Ron achterlatend in een koepel die bestond uit een deel van de kranst van het ding.

"Good, okee rustig maar, we zoeken verder, maar wat ik nog steeds niet snap is waarom die steen als een pudding in elkaar toen hij ons aanraakte?" "Dat moet je mij niet vragen, wees blij dat dat gebeurt is!" "Zeg, nu ik er zo over nadenk lopen we geen enkel risico meer nou de laatste steen vernietigd is, of zie ik dat verkeerd?" "Ik weet niet, iets klopt hier niet. Ik weet niet waarom maar ik denk niet dat het deze steen was die Ron zag." Terwijl ze een nieuwe ruimte doorzochten stelde Clerk voor om zich te splitsen omdat dan de kans dat een van hen Ron vond groter was, maar Paldi wees het voorstel af. Op de vraag waarom hij er tegen was antwoordde hij dat ze met z'n tweeën sterker stonden tegenover eventuele nieuwe gevaren, maar in werkelijkheid wilde hij Clerk niet meer uit het oog verliezen omdat hij Clerk wantrouwde sinds hij zich al enkele dagen vreemd gedragen had.

Ron beukte met zijn vuisten tegen de onzichtbare wand, die echter geen millimeter meegaf. Langzaam liet hij zich naar beneden zakken en keek om zich heen. Hij had de moed al op gegeven nog weer op vrije voeten te komen toen hij in de verte twee gedaanten op zich af zag komen. "Clerk" mompelde hij, maar toen stond hij op; "Nee dat kan niet want Clerk is dood, dat moeten Chicken en Paldi zijn" Maar toen hij wat beter keek zag hij dat hij het mis had; het waren fantoren.

EESTER + + VAN DE PENNINGMEESTER + + VAN DE PENNINGMEESTER + + VAN DE PENNINGMEE

Zo, dat is al weer een maand geleden dat ik voor het laatst in het maandblad voorkwam. Deze keer ook weer het maandelijks overzicht van de uitgaven en inkomsten van FEZO. U krijgt deze keer het overzicht van de maand januari dit jaar. Er is trouwens deze maand geen overzicht van de "POT" omdat er simpelweg geen cent in zit. De verklaring hiervoor is dat het geld dat binnenkomt eerst gebruikt moet worden om films en andere belangrijke dingen te kopen. Met name de geluidsfilms zijn erg kostbaar zodat voor je het weet het geld op is en je weer verder kan sparen.

Goed, ik zal niet langer proberen het blad zoveel mogelijk op te vullen, hier is het overzicht van de maand januari:

JANUARI:

<u>DEBET</u>		<u>CREDIT</u>	
01-In kas.....	f 56,60	11-Vergaderen.....	f 3,00
02-Leden	f 2,50	14-Oma-masker	f 15,00
04-Lid	f 1,00	18-Briljetjes	f 6,00
08-Leden	f 6,00	23-Naar pot	f 70,60
11-Deelname wedstrijd	f 1,00	28-Naar pot	f 4,60
12-Best.contr.	f 3,00	31-Kopiëren	f 1,50
17-Lid	f 1,50	31-Koffie	f 3,70
20-Leden	f 7,50	31-Naar balans	f 16,20
22-Leden	f 29,00		
23-Leden	f 6,50		
25-Leden	f 15,00		
28-Leden	f 11,00		
	<hr/>		<hr/>
	f 120,60		f 120,60

HANDTEKENING PENNINGMEESTER:

Geachte leden,

Hierbij nog eens een aansporing om eens een leuk stukje te schrijven en af te geven aan een der bestuursleden. Dit is welliswaar de zoveelste keer dat dit gezegd word, maar dat doen we omdat wij het leuk zouden vinden als niet altijd het maandblad gevuld wordt door de bestuursleden (de redactie), maar dat U daar ook een steentje voor bijdraagt. U kunt uw zelfgeschreven stukje natuurlijk over filmen laten gaan, maar dit is beslist niet noodzakelijk; wij hebben bijvoorbeeld al eens een ingezonden stuk geplaatst, dat een heel gewoon verhaal was. U kunt ook dingen aan ons kwijt die over het maandblad gaan, deze artikels worden dan geplaatst onder de rubriek Klachten en Complimenten.

NIEUWS VAN HET FEZO FILMFRONT -NIEUWE RUBRIEK-

Deze rubriek is in het leven geroepen om films die geheel of nog gedeeltelijk gemaakt moeten worden, te beschrijven met de bedoeling dat leden of niet leden zich voor de desbetreffende film kunnen opgeven aan de hand van het gelezene, al dan niet met vermelding van rol-voorkeur.

De eerste film gaven we allereerst de naam "Always that Buddy" mee, toen werd die veranderd in "THE BAR", terwijl we hem nu weer in "THE FORCE" hebben veranderd. Voorlopig is dat dus deze titel waarvoor u zich kunt op geven om mee te spelen als acteur.

THE FORCE -1- *

A. prepareert in alle rust een pistool en maakt het schoon, hij bereid zich voor op een bankroof. Hij overvalt die bank maar wordt bij zijn vlucht neergeschoten, hij strompeld naar een auto en weet weg te rijden. H. kijkt toe hoe de employee die A. neerschoot terug rent in de bank.

THE FORCE, bijnaam voor B., en zijn maat lopen naar een cafe. Er is slechts een barkruk vrij, deze neemt THE FORCE (TF) in beslag. Dan laat hij zijn maat er echter op zitten en duwd X van een kruk af waarop TF dan gaat zitten. TF bestelt een pilsje, de barkeeper zet het glas voor hem neer maar net als TF het glas wil pakken, pakt X het en drinkt het leeg. Dit gebeurt 3 maal. TF wordt kwaad. Iedereen komt om TF en X heen staan (behalve de ook aanwezige H) in de hoop een knokpartij te zien. TF pakt het slaatje dat H aan het eten was en drukt het in het gezicht van X. X graait het slaatje van zijn gezicht en wil het naar TF gooien maar deze doet een stap opzij en H krijgt zijn slaatje weer terug, zij het dit maal in zijn nek. Rustig en langzaam verwijderd H het slaatje, en besteld een nieuwe. Intussen is een enorme vechtpartij ontstaan. Nadat de barkeeper moeizaam zich een weg gebaand heeft naar H, een slaatje boven zijn hoofd houdend, eet H rustig verder.

Na een tijdje is iedereen bewusteloos behalve X, H, TF, en zijn maat. X smijt Maat op eten van H. TF vecht met X terwijl H de maat aftuigt. Wanneer TF X heeft verslaan ziet hij net hoe H het cafe verlaat. TF lapt zijn maat op, samen zetten zij de achtervolging in op H. H rijdt op een brommer weg. TF en m (maat) pakken een truck, desondanks neemt H steeds meer voorsprong. Op een gegeven moment keert H om en rijdt recht op de truck af. TF en m kijken elkaar verbaasd aan. Op het laatste moment wijkt H uit, waarbij hij valt en liggen blijft. Een eindje verder stopt de truck, TF en m stappen uit en lopen naar H, die oogaansijnlijk zwaar gewond is. Wanneer ze er bijna zijn staat H plotseling op, start de brommer en rijdt weg. TF en maat geven zich voorlopig gewonnen.

* Daar dit een zeer lange hoofdfilm wordt is zelfs voor een samenvatting van het verhaal 1 bladzijde te weinig. Het tweede en laatste gedeelte komt in het volgende maandblad te staan. De letters staan voor de personen die nog geen definitieve naam hebben gekregen in de film.

FEZOHUMOR FEZOHUMOR

"Ik heb thuis twee zaklantaarns en twee zoons, en die werken allemaal."

Oom wilde de kennis van zijn neefje op de proef stellen en zei: "Ik geef jou straks zes kwartjes om met je broertje te delen. Hoeveel geef je er dan aan hem?"

"Twee."

"Heb jij op school nog geen deelsommetjes gehad?"

"Ik wel, maar hij niet."

Oma nam de handjes van mijn nichtje van 4 in de hare en zei:

"Wat heb jij toch heerlijk zachte handjes, net fluweel"

Waarop de kleine zegt: "Maar ribfluweel is ook mooi hoor..."

"Bert, waarom speel jij nooit meer golf met Ed?"

"Zou jij golf spelen met een vent die met zijn voet de bal verplaatst als je even niet kijkt?"

"Nou, nee."

"Ed ook niet..."



DE NIEUWE FEZOWEDSTRIJD
DE NIEUWE FEZOWEDSTRIJD
DE NIEUWE FEZOWEDSTRIJD
DE NIEUWE FEZOWEDSTRIJD

SPELREGELS :

- INSCHRIJFGELD f1,00
- OPLOSSING MET NAAM OP PAPIER ZETTEN EN AFLEVEREN BIJ:
 - 1: EEN DER BESTUURSLEDEN (ZIE BLZ.2)
 - 2: HOOFDREDAKTEUR FEZO
E.ONRUST
P.MONTEUXSTR.63
 - 3: POSTBUS 8008
7550-KA
- VOOR VERDERE SPELREGELS ZIE VORIG MAANDBLAD.

wedstrijd 12 DE VRAAG VAN DEZE MAAND:

DE LEDENWERVER VAN FEZO VLOOG VORIGE MAAND NAAR AFRIKA OM TE PROBEREN DE STAM VAN DE QURA-BOSJES-MANNEN LID TE MAKEN VAN FEZO. ZE ONTHAALDEN HEM ECHTER NIET BEPAALD VRIENDELIJK EN NAMEN HEM GEVANGEN, HET OPPERHOOFD WAS VAN MENING DAT HIJ GEDOOD MOEST WORDEN, HOE DAT MOEST DE MEDICIJNMAN MAAR UITZOEKEN. DE MEDICIJNMAN DACHT LANG NAAR EN VOND EEN NAAR ZIJN MENING ORIGINELE OPLOSSING; HIJ LIEP NAAR DE LEDENWERVER EN ZEL HEM: IK GEEF JE 5 MINUTEN DE TIJD. DAN MOET JE EEN VERKLARING AFLEGGEN; ACHT IK DIE VERKLARING JUIST, DAT WORDT JE MET DE VERGIFTIGDE PIJL GE-DOOD, ACHT IK DAARENTEGEN JE VERKLARING ONJUIST, DAT SPERE JE DE VERSCHRIKKELIJKE VUURDOOD. ONZE LEDENWERVER RAAKTE IN PANIEK EN DACHT SNEL NA, TOEN HAALDE HIJ ECHTER OPGELUCHT ADEM. DE VRAAG IS NU: WAAROM?

.....

OPLOSSING WEDSTRIJD NUMMERO 10:

DAT WAS HET LETTERBLOKRAADSEL. DE VRAAG WAS; HOEVEEL VAN DE WOORDEN UIT HET LETTERBLOK STAAN ER NIET IN HET MAANDBLAD. DAAR DE WEDSTRIJD ZEEL OOK TOT HET MAANDBLAD BEHOORD, WAS DE OPLOSSING SIMPELWEG O !!! BLIJKBAAR TOCH NIET ZO SIMPEL WANT NIEMAND DEED MEE, ER IS DUS OOK GEEN WINNAAR/ES.

-no.11 inleveren voor 15 april, no 12 voor 15 mei-



FEEZ

THE
FORCE



ADVERTENTIE PLAATSEN? VOOR LEDEN f0,25; voor 4 bij 10 cm,
f0,50 voor 9 bij 10 cm, VOOR NIET-LEDEN f $\frac{1}{2}$,00 voor 4 bij
10 cm en f1,75 voor 9 bij 10 cm.

INHOUD: blz. 1 : VOORKANT
blz. 2 : INHOUD + ALGEMENE INFORMATIE
blz. 3 : FEZOHUMOR
blz. 4 : FEZOHUMOR
blz. 5 : FEZOHUMOR
blz. 6 : FILM VAN DE MAAND MAART
blz. 7 : FILM VAN DE MAAND APRIL
blz. 8 : FILMBOEK VAN DE MAAND MAART + APRIL
blz. 9 : DE TIEN FEZOFILMTIPS VAN DE MAAND
blz. 10 : DE TIEN FEZOFILMTIPS VAN DE MAAND
blz. 11 : VAN DE SECRETARIS
blz. 12 : VAN DE SECRETARIS
blz. 13 : NIEUWS VAN HET FEZO FILMFRONT
blz. 14 : FEZOADVENTURES
blz. 15 : VAN DE PENNINGMEESTER
blz. 16 : THE STONES
blz. 17 : FEZONEWS
blz. 18 : DE NIEUWE FEZOWEDSTRIJD

ALG. INF. : IEDEREEN KAN STUKJES VOOR ONS MAANDBLAD INLEVEREN
BIJ EEN DER BESTUURSLEDEN OG BIJ DE HFD.REDAKTEUR.

HET BESTUUR:

1: HET DAGELIJKS BESTUUR:

VOORZITTER: A.VELTHUIJSEN P.VAN KEMPENSTR.65 770266
SECRETARIS: E.ONRUST P.MONTEUXSTR.63 074 772882
PENNINGMSR: H.ONRUST P.MONTEUXSTR.63 074 772882

2: LEDENVERTEGENWOORDIGSTER: B. TE PASTE HENDELSTR.5 426192
ALGEMEEN ADJUNKT: R.ONRUST P.MONTEUXSTR.63 074 772882

TOELICHTING: F. VAN DER ZANDE TRAD AF ALS VOORZITTER, NIEUWE
VOORZITTER WERD A.VELTHUIJSEN, ALS NIEUWE ALG.
ADJUNKT WERD R.ONRUST GEKOZEN.

REDAKTIE: HOOFDREDAKTEUR: E.ONRUST
OVERIGE REDAKT.: H.ONRUST, A.VELTHUIJSEN, R.ONRUST,
B.TE PASTE.

KASCOMMISSIE: R.WALDA + R.KOLNER

LEDENTAL: 50

VOORKANT: H.ONRUST - TITEL VAN DE KOMENDE FEZO-HOOFDFILM

FEZO FILMAMATEURCLUB POSTBUS 8008 7550-KA HENGEL0 (0)

BANKREK.: 1109.41.527 POSTGIRO (RABO-HNGL): 1155865

SEKRETARIAAT: P.MONTEUXSTR.63 TEL.: 074 772882

CONTRIBUTIE: f1,50 PER MAAND, OF
f4,50 PER KWARTAAL, OF
f9,00 PER HALF JAAR, OF
f18,00 PER JAAR

LIDMAATSCHAP IS INCLUSIEF MAANDBLAD!

In Noord-Afrika reed ik langs twee mannen die probeerden een ambulance van een drukke weg af te duwen. De wagen stond zonder benzine, en ik bood aan de chauffeur naar het volgende dorp te rijden om een moodrantsoen te halen. Maar eerst moest de auto van de weg af, zei ik. "Bedankt," zei de chauffeur. "Ik stuur wel," en hij sprong zijn cabine in.

Puffend en transpirerend klaarden we het karwei, en pas toen viel het me op dat mijn mededruwer zo lijdend keek. Ik wees naar de achterdeur van de ambulance en vroeg fluisterend: "Is de patiënt erg ziek?"

De man keek me woedend aan en zei: "De patiënt? Dat ben ik!"

Kapper: "U moet het niet beschouwen als het kwijtraken van haar. U moet het zo zien dat u steeds meer gezicht krijgt!"

Ons installatiebedrijf werd gebeld door een oude dame die klaagde dat op onze rekening aan haar een post stond voor iets dat we niet hadden geleverd of gepresteerd.

"Wat is dat dan?" vroeg onze boekhouder verbaasd.

"Btw," verklaarde de dame.

Na een zware dag op mijn werk zag ik op tegen de twintig minuten lopen naar huis. Na een klein eindje lopen besloot ik ineens te gaan liften. Bijna meteen stopte er een echtpaar op leeftijd bij de stoeprand. Met een blijde glimlach stapte ik via een achterportier in en bedankte hen voor het stoppen. Ze keken elkaar aan, de man glimlachte terug en vroeg waar ik woonde. Vervolgens brachten ze me regelrecht thuis. Toen ik vroeg of ze soms bij mij in de buurt woonden, zei de dame: "Nee, kind, we waren thuis toen jij instapte..."

Op een dag stuurde moeder mijn broertje naar het postkantoor met een brief. Toen hij terugkwam keek hij zo slim dat moeder vroeg wat er gebeurt was. Hij vertelde: "Ik heb ze daar mooi gefopt. Toen er niemand keek heb ik de brief in de bus gedaan zonder eerst postzegels te kopen."

"In deze modelgevangenis oefenen alle gedetineerden hun oude beroep uit," deelde de directeur aan een nieuwkomer mee. "Wat deed u voor de kost?" "Ik was portier."

Twee mannen tegen elkaar:

"Ik zeg je dat ik thuis de baas ben. Gisteravond nog kwam er geen water uit de kraan maar ik hoefde maar even op te spelen of er was warm water, heb jij trouwens ook zo'n hekel aan afwassen met koud water?"

Het was erg vol in de bank, en mijn kleine kinderen maakten bovendien een herrie die voor de andere cliënten hoogst hinderlijk moest zijn. Daarom riep ik luid en duidelijk naar ze: "Ga tegen de muur staan en hou stijf je mond dicht."

Meteen stond iedereen doodstil en stokstijf, in afwachting van het verdere verloop van de overval.

.....

Hé neef, aan het oefenen voor Hulk?
 Nou nee, m'n tuinhekje geschilderd.
 Had mij maar gebeld, ik doe 't voor een FEZO!
 FEZO, het maandblad voor gevorderden.

Sir Kerr Grant illustreerde als hoogleraar in de natuurkunde aan de Universiteit van Adelaide elk jaar de snelheid van een vallend lichaam door een zware bal, opgehangen aan de hanebalken in de amfitheatersgewijs gebouwde collegezaal, zo'n 10 meter te laten vallen in een gereedstaande emmer zand.

Elk jaar werd de emmer met zand precies zo geplaatst dat hij de bal kon opvangen. En elk jaar schoven studenten voor het begin van dat college de emmer een stukje opzei, zodat de bal met een klap op de grond viel. De professor vond dat het maar eens uit moest zijn met die flauwe grap en trok met krijt een cirkel om de emmer. Daarop verzetten de studenten de emmer als vanouds, trokken een krijtkring om de nieuwe plek en veegden die weer uit, en zetten de emmer terug op de oorspronkelijke plaats.

"Aha!" riep de professor toen hij de flauwe kring van het uitgeveegde krijt zag. Hij zette de emmer daarin en liet de bal los... die net als andere jaren met een klap op de vloer viel.

Het dochttertje van een kennis van ons vroeg voor haar zesde verjaardag "een toverstaf. Maar wel een die het doet."

Een grote, gemene leeuw kwam in het oerwoud een aap tegen. De leeuw legde een klauw op zijn schouder en vroeg: "Wie is de koning van het oerwoud?" De doodsbenaauwde aap zei: "Dat zijt gij, o machtige leeuw." De leeuw liet hem gaan.

Toen kwam de leeuw een zebra tegen. Hij legde een klauw op diens schouder en brulde: "Wie is de koning van het oerwoud?" De doodsbenaauwde zebra zei: "Dat zijt gij, o machtige leeuw."



De leeuw liet hem gaan en hoorde de verbouwereerde zebra niet eens meer stotteren: "Eef in leeuwigheid."

Vervolgens kwam de leeuw een olifant tegen en stelde hem dezelfde vraag. De olifant pakte de leeuw bij zijn staart, slingerde hem in de rondte en smet hem 20 meter weg. De leeuw krabbelde overeind en zei verongelijkt: "Dat je het antwoord niet weet is nog geen reden om grof te worden."

"Waarom noemen ze ons toch ezels?" vroeg een ezel aan zijn grootvader.
 "Omdat we zo dom zijn, denk ik."

Twee kleine meisjes vertelden elkaar op de speelplaats geheimen. "Luister", zij het ene. "Je mag het vertellen aan Mieke, Ria, Trudi, Bonnie, Trees, Judith, Annelore, Sandra, Connie en Marloes... maar aan niemand anders!"

... ..

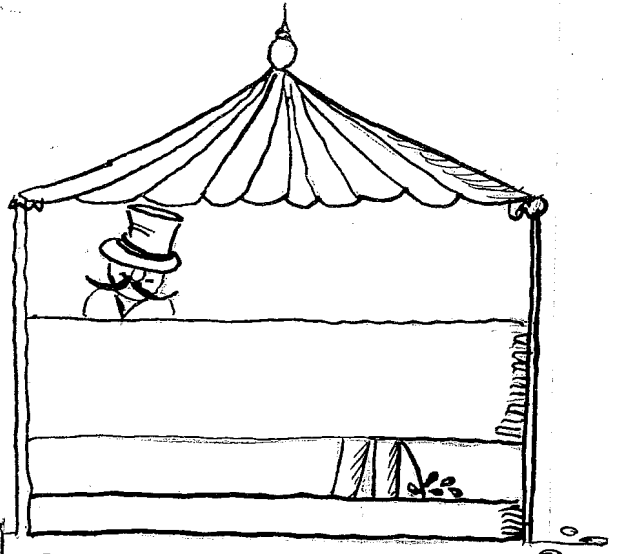
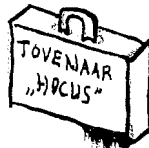

FEZO - HUMOR

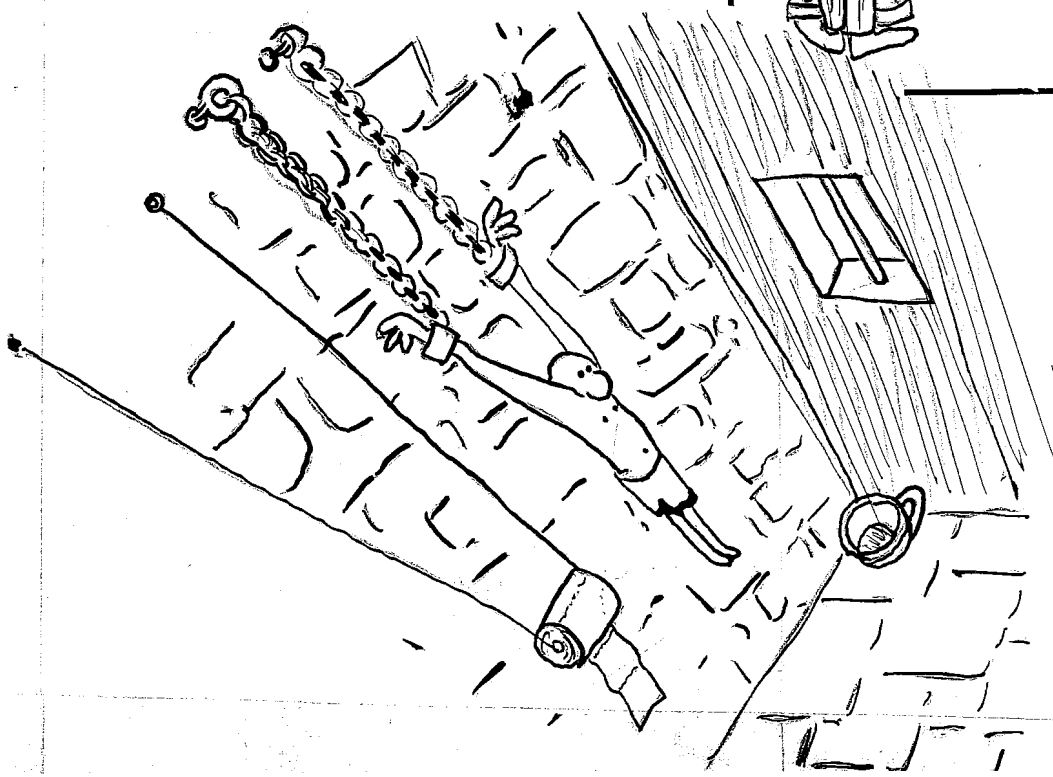

ILMVANDEMAANDEILMVANDEMAANDEILMVANDEMAANDEILMVANDEMAANDEILMVANDEMAANDEILMVANDEMA
ILMVANDEMAANDEILMVANDEMAANDEILMVANDEMAANDEILMVANDEMAANDEILMVANDEMAANDEILMVANDEMA
ILMVANDEMAANDEILMVANDEMAANDEILMVANDEMAANDEILMVANDEMAANDEILMVANDEMAANDEILMVANDEMA
F E FIRST F E FIRST F E FIRST F E FIRST F
Z BLOOD Z BLOOD Z BLOOD Z BLOOD Z
O O O O O O O O O O

FILM VAN DE MAAND MAART : "FIRST BLOOD"

HET VIETNAM-TRAUMA BLIJFT EEN DANKBARE "KAPSTOK" VOOR FILMMAKERS. VAAK WORDT ER ONFRIS WERK AFGELEVERD MET FILMS UIT DAT GENRE. DENK MAAR EENS AAN "THE EXTERMINATOR". TOCH KAN MEN "FIRST BLOOD" VAN TED KOTCHEFF DAAR NIET TOE REKENEN! HET IS EEN BUITENGEWOON GOED GEMAAKTE AKTIEFILM. DE HELD VAN HET VERHAAL IS INDERDAAD EEN VIETNAM-VETERAAN. EN NIET ZOMAAR DE EERSTE DE BESTE, MAAR EEN VOORMALIG LID VAN HET ELITE-KORPS DE GROENE BARETTEN, GUERILLA-EXPERT, OPGELEID TOT OVERLEVEN DOOR TE DODEN, ALS ZODANIG GEDECOREERD, MAAR TERUG IN ZIJN LAND, EEN VERSCHOPPELING. EEN KLEIN INCIDENT KAN DE MAN UIT ZIJN WANKEL GEESTELIJK EVENWICHT BRENGEN. DAT GEBEURT OOK. DE STOPPEN SLAAN DOOR, ALS ZIJN LAATSTE MAKKER IN EEN KLEIN PLAATSJE IN HET ZUIDEN AAN KANKER, OPGELOPEN IN VIETNAM, BLIJKT TE ZIJN OVERLEDEN EN DE PLAATSELIJKE SHERIEF HEM VERVOLGENS ONHEUS BEJEGENT. DE OORLOG HERLEEFT IN DE PLAATSELIJKE Wouden, WAAR DE HELD EEN STRIJD OP LEVEN EN DOOD BEGINT. AANVANKELIJK MET DE PLAATSELIJKE POLITIE-MACHT, AL GAUW MET EEN COMPLEET UITGERUKTE LEGER-EENHEID. VEEL STUNTWERK, VEEL BLOEDERIG GEWELD, VRIJWEL HET GEHELE, VOORHEEM ZO VREDIGE PLAATSJE GAAT TENSLOTTE IN VLAMMEN OP. SYLVESTER STALLONE IS NATUURLIJK DE GEKNIPTTE FIGUUR VOOR DE ROLVAN DE DOLGEDRAAIDE VIETNAM-VETERAAN: DOOR DE IETWAT PRIMITIEVE UITSTRALING (ZIJN HANDELSMERK UIT DE SUCCESVOLLE ROCKYSERIE), DIE HEM ONWILLEKEURIG ALS UNDERDOG IETS SYMPATHIEKS GEVEN. INGEKLEMDE HARDE AKTIE EN SPECTACULAIR STUNTWERK, DAAR GAAT HET OM IN "FIRST BLOOD". VOER VOOR DE LIEFHEBBERS VAN DAT GENRE DUS.

ILMVANDEMAANDE FILMVANDEMAANDE FILMVANDEMAANDE FILMVANDEMAANDE FILMVANDEMAANDE FILMVANDEMAANDE FILMVANDEMAANDE
ILMVANDEMAANDE FILMVANDEMAANDE FILMVANDEMAANDE FILMVANDEMAANDE FILMVANDEMAANDE
ET F LE GENDARME ET F LE GENDARME ET F LE GENDARME ET F LE GENDARME ET F L
E LES E LES E LES E LES E L
S Z GENDARMETTES Z GENDARMETTES Z GENDARMETTES Z GENDARMETTES Z G
O O O O O O O O O O O

FILM VAN DE MAAND APRIL : "LE GENDARME ET LES GENDARMETTES"

DE GENDARME IN PANIEK, HEET IN ONS LAND DE LAATSTE FILM DIE WIJLEN LOUIS DE FUNES MAAKTE. DE FRANSE TITEL, LE GENDARME ET LES GENDARMETTES, IS BETER. WANT DE FUNES EN DE ZIJNEN (MICHEL GALABRU BIJVOORBEELD) RAKEN DAN WEL IN PANIEK, MAAR HET DRAAIT DEZE LAATSTE KEER OM VIER BEELDSCHONE VROUWELIJKE AGENTEN, DIE ZOEK RAKEN HOEWEL DE LEDEN VAN DE GENDARME IN ST. TROPEZ ER -NATUURLIJK- ALLES AAN DOEN OM ZE NIET UIT HET OOG TE VERLIEZEN. WAARUIT AL AF TE LEIDEN VALT IN WELKE RICHTING DE KOLDER ZICH DIT KEER BEWEEGT.

DEZE FILM IS ZONDER TWIJFEL EEN VAN DE BETERE UIT DE GENDARMESERIE ROND LOUIS DE FUNES EN OOK IS "DE GENDARME IN PANIEK" AANZIENLIJK BETER TE GENIETEN DAN "EEN SOEPZOOTJE" WAARIN HET LATEN VAN WINDEN DE KWALITEIT VAN DE HUMOR BEPAALDE. DE GENDARME KRIJGT EEN NIEUW HOEDKANTOOR MET COMPUTERS EN AL. PLUS ALS PROEF VIER VROUWELIJKE LEERLING-GENDARMES. DE BEKENDE TOESTANDEN EN MISVERSTANDEN. DE INTRIGE BESTAAT ENERZIJD UIT HET FEIT DAT EEN VAN DE DAMES DE DOCHTER IS VAN EEN BELANGWEKKEND IEMAND BLIJKT EN ANDERZIJD UIT HET FEIT DAT ZE ARMBANDEN DRAGEN DIE SAMEN EEN CODE VORMEN WAARMEE DE COMPUTER VOL GEHEIMEN KAN WORDEN GELEZEN. ZE WORDEN DAN OOK EEN VOOR EEN GEKIDNAPT DOOR EEN BENDE DIE ER NIET VOOR TERUGDEINST HEN MET DE DOOD TE BEDREIGEN. INCLUSIEF DE MEDE GEKIDNAPTE CROUCHOT-DE FUNES ZELE. MAAR HET EINDIGT ALLEMAAL TOCH WEER MET EEN BONTE HAPPENING OP DE ST. TROPEZ ZEEBOULEVARD VANWEGE DE GELUKKIGE AFLOOP. KORTOM; LOUIS-DE-FUNES-FANS (EN WIE IS DAT NIET?), MIS DEZE KANS NIET!

FILMBOEK VAN DE MAAND MAART

200 filmtips heet het filmboek van de maand maart en is geschreven door E. Voogel en P. Keyzer. Het boek omvat 99 bladzijden met vele afbeeldingen en is uitgegeven in 1979. Het is beslist geen handboek waar ALLES over het filmen in staat. Het is echter wel een pocket met tweehonderd praktische tips over: algemene filmtips, opname, kunstlicht, titel, montage, geluid en projectie. De tips hebben tot doel betere filmresultaten te bereiken, alhoewel dat eigenlijk voor zich zelf spreekt. Het boekje is niet geschreven om achter elkaar uit te lezen, doch meer bedoeld als naslagwerkje als u met een klein filmprobleempje zit. Kortom, het is een handig boekje met vele nuttige tips en makkelijk als je snel iets op wil zoeken, alhoewel je je af kunt vragen of de aanschaf ervan wel zinvol is wanneer men lid van FEZO is en toch al elke maand overspoeld wordt met filmtips.

FILMBOEK VAN DE MAAND APRIL

Het filmboek van de maand is het boek "200 titeltips" van K. Unbehaun uit 1978, het omvat eveneens 99 bladzijden en de prijs is ongeveer f9,90 (die van 200 filmtips ongeveer f8,60). De inhoud bestaat uit tweehonderd korte tips over het zelf maken van filmtitels. Achtereenvolgens komen aan de orde: titeltips voor beginners, de uitrusting, typografische tips, de achtergrond, fotografische titels, de vormgeving en de trucktitels. De tips geven soms goede adviezen en suggesties over titeltechniek en vormgeving. In de eerste plaats bedoeld voor de cinematografie zijn de tips ook vaak bruikbaar voor het maken van titels voor video en dia's. Het boekje is een "must" voor mensen die afwillen van altijd maar die droge rode letters en nu eens iets bijzonders van hun titel willen maken. Wat dat betreft levert die f9,90 beslist rendement op.

E.O.

- Tip 1: Probeer bij het maken van een natuurfilm vooral de levensgewoonten van dieren filmisch vast te leggen. Hierdoor wordt weliswaar het samenvoegen van de voor een afgerond thema noodzakelijke afzonderlijke opnamen tot een langdurig karrij, dat de amateur echter in meer dan een opzicht rijkelijk beloont ziet.
- Tip 2: Filmt u dieren in een dierentuin, bedenk dan dat de dieren niet in hun eigen milieu vertoeven en u ze daarom meer als figuranten in uw film moet zien. Daarom mag de mens in zo'n film ook niet ontbreken; bv bij het voeren of kijken.
- Tip 3: Dieren gedragen zich in de natuur het natuurlijkst wanneer ze zich onbedreigt voelen, met andere woorden; wanneer ze "denken" dat er geen mensen in hun nabijheid zijn. Daarom kunt u dieren het beste filmen met een camera met een zo hoog mogelijk zoombereik zodat de afstand tussen u en het dier groter is zonder dat de kwaliteit van de film er onder te leiden heeft.
- Tip 4: Filmt u vissen in een aquarium, hou er dan rekening mee dat er een niet onaanzienlijk lichtverlies ontstaat, omdat het glas licht wegneemt en het water ook nog een keer een groot gedeelte van het licht absorbeert.
- Tip 5: Hou zoveel mogelijk de eerste grondregel van het filmen in gedachte (alhoewel u daar zoveel van mag afwijken als u zelf wil): **BEWEEGT HET ONDERWERP, DAN STAAT DE CAMERA STIL.**
- Tip 6: Ditzelfde geldt voor de tweede en laatste grondregel van het filmen: **BEWEEGT HET ONDERWERP NIET, DAN MOET DE CAMERA BEWEGEN,** hetgeen voor de filmvorming of ter verlevendiging van dode objecten (bijvoorbeeld architectuur) af en toe nodig is. Uitzondering op deze regel is het volgen van de camera van een bewegend object.
-

- Tip 7: Film snelle bewegingen die loodrecht op de opnamerichting de camera voorbijgaan, vanaf grotere afstand daar ze anders schokkerig en fragmentarisch worden weergegeven.
- Tip 8: Objecten die snel bewegen kan men ook, vanuit een scherpe hoek met de bewegingsrichting mee filmen.
- Tip 9: Wilt u een scene filmen waarin sneeuw voorkomt, dan is de gunstigste opnametijd: de ochtend- en middaguren en in december en januari ook midden op de dag waardoor men lange schaduwen, plastisch oppervlak en warme kleuren krijgt.
- Tip 10: Wonderlijk mooi van kleur is de sneeuw bij zonsopgang en zonsomdergang, men kan kleurschakeringen van het teerste roze tot fel rood waarnemen. Deze opnamen zijn echter alleen gunstig wanneer er geen laaghangende bewolking of een egaal bewolkte hemel is.
-

OPROEP! WAT TE DOEN BIJ HET 2½ JARIG BESTAAN VAN FEZO? ZOALS U WEET BESTAAT FEZO IN SEPTEMBER 2½ JAAR, IETS DAT WE UITBUNDIG VIEREN WILLEN. AANGEZIEN WE ER EEN FEEST VOOR ONZE LEDEN VAN WILLEN MAKEN ZIJN SUGGESTIES UWERZIJD'S ZEER WELKOM. WEET U IETS? GEEF HET DOOR AAN EEN DER BESTUURSLEDEN. VOOR ADRESSEN ZIE BLADZIJDE 2.



In de lunchroom van het warenhuis ging Sinterklaas zitten, bestelde koffie en zag toen dat een jongetje van een jaar of 7 naar hem stond te staren. "Geloof jij in Sinterklaas?" vroeg de goedheiligman. "Welnee," zei het jongetje. "Mooi zo," sprak de bisschop stralend en deed zijn baard af om zijn koffie te kunnen drinken.

Ik zal meteen maar met de antiek mahoniehouten, met glas in lood ingelegde ruitjes, voorzien van stalen antieroest schanieren met genummerde inslag, gelakte schuifdeur in huis vallen - er ligt toch wel een matras onder - :

Een van de reeds geproduceerde FEZO-films is er een die nog al berucht geworden is, en dat terwijl het niet eens een film is. Het is namelijk niets meer dan aanelkaargeplakte restanten van speelfilms. En dan is er nog het bestuur van FEZO, eveneens berucht... Maar wat hebben die twee dingen nu gemeen? Als u even nadenkt komt u er wel op; juist, het woord "PUINHOOPT". De laatste tijd was het namelijk nogal een rommeltje binnen FEZO. Het vergaderen en filmen begon een sleur te worden. En met het maandblad ging het ook niet veel beter, mede omdat de redactie ontmoedigd werd doordat er nooit eens ingezonden stukken binnenkwamen. Daarom een eenvoudige vraag:

WIE HELPT ?

Hoe? Door gewoon een keer of regelmatig (in dat laatste geval mag men als men wil ook toetreden tot de redactie, iets dat leuk werk is en toch weinig tijd in beslag neemt.) iets in te sturen; In principe plaatsen we alles. Wat in te zenden? Dat maakt niets uit, het mag een stukje zijn dat over FEZO gaat, het mag betrekking hebben op het filmen in z'n algemeen, maar het mag ook helemaal niets met FEZO te maken hebben! Zomaar een stukje dus, moppen zijn bijvoorbeeld zeer welkom. Deze stukjes kunt u afleveren bij de bekende adressen of bij een van de bestuursleden. Ondanks het feit dat onze voorzitter aftrad, moet FEZO natuurlijk doorgaan, ookal was hij met mij (E.Onrust) de hoofdoprichter. We doen dat toch wel met goede moed, en wel met onze kersverse voorzitter Allard Velthuijsen. Hij was tevens degene die de oplossing vond om het bestuur uit de misère te trekken, hij vond het toverwoord MOTIVATIE! Immers, wanneer de motivatie er is komt de rest vanzelf! En na een nuttige vergadering was die motivatie er ook weer als vanouds! De toekomst van FEZO is dus hierbij weer voor een paar jaar verzekerd. Desalniettemin zouden we een nieuw bestuurslid zeer goed kunnen gebruiken. Wanneer iemand er wat voor voelt om in het bestuur te treden

dan kan men zich aanmelden bij een der bestuursleden.

Dan komen we vervolgens bij een volgende vraag:

WIE MELDT ZICH AAN

Tot nog toe heeft zich namelijk nog niemand gemeld aan de hand van de vele oproepen op mee te spelen in een onzer speelfilms, en een film zonder acteurs in het speelfilmgenre moet nog gemaakt worden. Wie wil wel mee spelen? Of 74 772882 of het doorgeven aan een der bestuursleden. Om het de mensen die wel interesse hebben wat makkelijker te maken vindt u in het vervolg in elk maandblad een aanmeldings/inschrijfformulier waarom naam van de desbetreffende film en eventueel de rol naar voorkeur ingevuld worden.

Andere oorzaken voor de moeilijkheden waren van materiële aard. Zo waren twee cameras en een projector niet in orde, wat de projector betreft hebben we garantie, dus daar hoeven we ons geen zorgen over te maken, mede omdat het hier om een fabrieksfout gaat. Hoe het met de cameras zit weten we nog niet, we zullen de mankementen zo goedkoop mogelijk moeten proberen te verhelpen, omdat het 2-de hands materiaal is. Heeft iemand goede filmapparatuur die hij/zij wel onder toezicht aan FEZO ter beschikking wil stellen? Bij voorbaat dank! Ook zoeken we iemand met veel ervaring op het gebied van geluidsfilmen, die lid wil worden van FEZO. Kent u zo iemand, maak hem/haar abbonee.

Veel mensen, leden dus, vinden dat ze op een grote afstand van FEZO staan, dat ze er niet nauw bij betrokken worden. En toch doen we al bijna 2½ jaar lang alles om de leden meer te betrekken bij datgehe wat er in en om FEZO gebeurt, de beste manier om actief mee te doen is redactielid, bestuurslid of acteur te worden. Maar wanneer u meer voor cameraman, regisseur of monteur voelt, dan willen wij u die mogelijkheid ook wel bieden. Maar voorlopig zitten we meer te springen om acteurs, hebben we die, dan kunnen we met zijn allen werken aan de totstandkoming van nieuwe FEZOPRODUCTIONS, iets waar u als lid recht op hebt! Hopende of veel aanmeldingen remain ik onneunig,

DE SECRETARIS

.....

NIEUWS VAN HET FEZO FELM FRONT

deel 2 THE FORCE

H. schiet de band lek van de langsrijdende A. Een gevecht ontstaan tussen H. en A. H en A zijn na het gevecht beiden dodelijk getroffen. A weet weer met de auto weg te komen. TF en M belanden door navragingen te doen ook bij de desbetreffende plek. H leeft op dat moment nog maar net voordat hij iets kan zeggen sterft hij. TF en M volgen het rijspoor. Later vinden ze de auto leeg en volgen een bloedspoor dat een bos ingaat. 4 gangsters wachten tervegeefs A op, ze vetrekken weer. TF en M vinden A dood in de nabijheid van een bunker. In de bunker vinden ze een zak met geld, maar ze kunnen de bunker niet verlaten vanwege de komst van de gangsters. Een schietpartij ontstaat. TF en M vluchten door een onderaardse gang naar buiten, alwaar ze de achtervolgende gangsters verslaan. Ook een door de gangsters op hun afgestuurde huurmoordenaar verslaan ze. Dan besluiten de gangsters om de vriendin van TF te gijzelen en komt het tot een verrassend slot.

DEZE RUBRIEK IS BEDOELD OM LEDEN ALSOOK NIET LEDEN TE STIMULEREN TOT HET MEESPELEN MET DE DESBETREFFENDE FILM. MELD U AAN BIJ EEN DER BESTUURSLEDEN OF VUL HET INSCHRIJFFORMULIER IN, DAT VANAF DIT MAANDBLAD IEDERE MAAND ALS BIJLAGE IN HET MAANDBLAD WORDT GEVOUWEN, EN LEVER DAT IN.

KENT U NOG IEMAND DIE NOG
GEEN LID VAN FEZO IS?
MAAK HEM/HAAR LID!!!!!!!!!!

OF DE TECHNIEK NU MEE GAAT OF NIET, FEZO GAAT DOOR!!!
WAAROM PAS LID WORDEN VAN FEZO ALS WE BEROEMD ZIJN,
WANNEER HET NU OOK AL KAN??? 074-772882

FEZOADVENTURES

De afgelopen 2 maanden heeft FEZO een aantal film-voor-
stellingen gehad. Om precies te zijn een in "Het Geerdink"
en een in de "Boemerang". Ondanks de minder grote opkomst
bij 't Geerdink hebben we toch nog een afspraak kunnen ma-
ken voor sociëteit Cerbrus (Hierover moet nog gebeld wor-
den). Al met al een leuke bijdrage voor de nieuwe hoofdfilm
(geluidsfilm) van dit jaar.

Doch is er in deze business iets zeer merkwaardigs ge-
beurt. Het begon allemaal als volgt: Ergens in het begin
van het jaar gingen drie bestuursleden een paar buurtcen-
tra af om te vragen of we de film konden vertonen (The
return of Jaws). Wel, alle antwoorden waren positief:
't Geerdink..., de Boemerang 6 mei en De Heester 13 mei.
Dus een tijdje later werden, dankzij een goede voorberei-
ding, twee geslaagde filmvoorstellingen gehouden. Bij de
eerste ('t Geerdink) moest alleen nog even gebeld worden
naar de Heester om nog wat te regelen. Maar alles kwam
blijkbaar tot in de puntjes voor elkaar. Maar toen we een
weekje later weer opbelden bleek dat die mensen nergens
van af wisten; filmclub? Film? nee niks. Dus wij hebben
maar opnieuw een afspraak gemaakt (op dezelfde 13 mei).
Toen wij alles hadden voorbereid belden we op 13 mei voor
de zekerheid nog eens op, en ja hoor, weer wistons ze
nergens van af. Ten einde raad hebben we toen maar gezegd
dat wij het eigenlijk ook niet zo erg vonden.

U zult wel allang begrepen hebben dat FEZO de laatste
maand een beetje achteruit is gegaan. Ondanks alle stap-
jes hogerop, zoals de geluidscamera, geluidsprojector,
stencilmachine enz., is er nu oven een "pauze" geweest
voor de bestuursleden. Een pauze die aanvankelijk niet voor-
zien was, maar toen het derde maandblad eenmaal uit was
hadden de bestuursleden een tijdje niets te schrijven en
aangezien de twee cameras plus de projector ziekx in bed
lagen, kon er ook niet gefilmd worden. Kortom niets te
doen. Maar wie had nu kunnen weten dat er ook nog een
vierde maandblad was. Wij niet in ieder geval. Wij kwamen er
pas een maand te laat achter. Dit komt misschien bij u over
als een smoes, maar bij ons is het de keiharde waarheid
(O ja? - red.) En dan gaan we nu over naar het volgende
onderwerp, tja rare redactieleden, die redactieleden die
in een stukje op het eind zetten dat ze naar het volgen-
de onderwerp gaan terwijl er in de verste verte geen vol-
gend onderwerp te bekennen is. Maar goed, in dat geval
zal er niets anders op zitten dan zelf een volgend onder-
werp te verzinnen. Bijvoorbeeld dat we vlak voor de voor-
stelling in de boemerang ontdekten dat we een klein dop-
je van de projector kwijt waren, we ontdekten dat toen we
al in de Boemerang waren en iedereen op de voorstelling
zat te wachten. Het dopje moest op de arm waar de voorste
spoel op moest. We lostten het probleem met wat papier op.
Was dat even zweten...

H.Onrust

VAN DE PENNINGMEESTER

Omdat het maandblad dit keer nogal laat uit is, is het dit keer mogelijk om u twee overzichten te geven van het financiële gebeuren binnen FEZO. Mocht u er iets niet in terug vinden, dan is het natuurlijk altijd mogelijk dat dat wat u zoekt in de overzichten staan van April of Mei. Enfin, bekijkt u eerst maar even de overzichten van Februari en Maart.

d.d.	DEBET		d.d.	CREDIT	
FEB: 01	In kas	f 16,20	07	T-film	f 10,00
10	FEZO-wijk	f 153,--	08	Koffie	f 4,00
16-19	Leden	f 31,50	11	Geluidsfilms	f 115,65
18	Losse verkoop	f 1,50	11	Toevoegstroken	f 8,75
19	Wedstrijd (2X)	f 2,00	11	Tekenfilm	f 20,00
20	Gift, wedstrijd	f 1,30	19	Montageplakkersf	4,95
25	Leden	f 3,00	19	Montage h.schoenf	5,85
26	Leden	f 16,00	25	Diversen	f 5,00
		<hr/>			<hr/>
		f 224,50	29	Naar balans	f 174,20
					f 50,30
					<hr/>
					f 224,50
MRT: 01	In kas	f 50,30	01	Stencilmachine	f 50,00
10	FEZO-wijk	f 135,00	10	" "	f 135,00
16	Lid	f 1,50	20	Filmpistool	
20	Gift	f 29,00		+ minutie	f 10,00
27	Leden	f 7,00	20	Batterijen	f 14,00
			20	Filmsigaren	f 5,00
			29	Stencilpapier	f 8,80
			31	Naar balans	f 0,00
		<hr/>			<hr/>
		f 222,80			f 222,80

Misschien weet u het nog niet, maar in het vorige maandblad heeft al een stukje over de bankrekening gestaan. Hierin werd gevraagd of u misschien uw kontributie voor het hele jaar in één keer wilde betalen. Ik wou het er nog even over hebben.

De bankrekening is destijds geopend omdat (o.a.) sommige leden vroegen of zij hun kontributiegeld niet in één keer konden betalen. Maar hebben nog maar twee leden hier gebruik van gemaakt.

Als het enigzins kan, maakt u dan ook gebruik van die rekening; voor ons is het voordelig én voor u ook. Het voorkomt moeilijkheden met de bezorging (aanbellen, om geld vragen) en het is een stuk makkelijker wat de boekhouding. Als u uw kontributie stort, vermeld dan wel even voor welke maanden u betaald. Bij voorbaat dank.

Bankrekening: 11.09.41.527
Postgiro (RABO-bank Hngl) 1155865

Handtekening penningmeester:

THE STONES

Als zwevende hologrammen kwamen de fantoren naderbij. Kennelijk hebben een paar fantoren de stenen weten te trotseren, dacht Ron. De fantoren spraken, Ron schreeuwde, maar ze hoorden elkaar niet. Ron gebaarde hen dat de ovalen macht ieder moment terug kon komen. Tot zijn verbazing begrepen ze direct wat hij bedoelde. Daarop klonk een nagalmende stem die doordrong tot in Ron's hersens zonder ook maar iets te doordringen; De kracht zou vanzelf nalaten; de fantoren vertrokken weer zo vanzelfsprekend als ze gekomen waren.

Clerk duwde Paldi een gang in, dook hem achterna en snoerde hem de mond. Net voordat Paldi wilde weten waarom, gleed de steen voorbij, schijnbaar zonder hen te hebben gezien. "Loop!" Ze zetten het op een lopen, kriskras door enkele gangen. "Goed", zei Paldi, "we splitsen ons." Clerk keek Paldi even verbaasd aan. "Wie Ron ziet of fantoren vindt neemt direct contact op met de ander."

Ron kreeg na veel wringen een hand door de muur. Toen hij het gat groter maakte loste de muur op in was het was. Het rook naar vis. Instinctief rende hij de gang in die enkele minuten daarvoor de fantoren had opgeslokt. De gang monde uit in een zaal die niet was te overzien. Het leek een heelal op zich en klonk als een stemmend orkest in een echo-put. Een woord meende hij te ontcijferen; "Ron!" Iemand riep hem. Hij liep in het niets, zockend naar een gedaante waarvan hij niet eens wist of het bestond. Bestond het, dan kon het zijn redding zijn, maar ook zijn dood.

Paldi slenterde door een gang, zich afvragend waarom hij geen zelfmoord pleegde, want hij had al lang de hoop verloren ooit nog eens verlost te worden uit deze hel. Toen vestigde zijn aandacht zich op enkele vreemde tekens op de gangwanden, hij wist zeker dat hij ze nog nooit eerder gezien had, en toch kwamen ze hem bekend voor. Hij voelde een schok door zich heen gaan toen hij zich omdraaide; zag hij werkelijk fantoren? Nee het was Clerk, wat deed hij hier? Hij wreef zich in zijn ogen, nee dat kon Clerk niet wezen, het was iets ovaals, werd hij gek?

-wordt vervolgt-

FEZO NEWS FEZO NEWS

FEZONNEWS IS DEZE MAAND GECOMBINEERD MET "VAN DE BEST.TAFEL"

OMDAT BIJ FEZO SINDS KORT TUSSEN HET BESTUUR EN DE REDAKTIE GEEN VERSCHIL ZIT WAT BETREFT DE BEZETTING EN OM HET TIJDIG UITKOMEN VAN ONS MAANDBLAD TE STIMULEREN, HOUDT FEZO EEN KEER IN DE DRIE WEKEN EEN ZOGENAAMDE "MAANDBLADVERGADERING" WAARIN DE VERSCHILLENDE RUBRIEKEN WORDEN BESPROKEN, DAT WIL ZEGGEN HOEVER IS HET DESBETREFFEND REDAKTIELID MET ZIJN/HAAR ARTIKEL. ZIET HET DESBETREFFEND REDAKTIELID GEEN KANS HAT ARTIKEL TIJDIG EN INHOUDELIJK GOED AF TE KRIJGEN DAN ZAL DAN MET DE REST VAN DE REDAKTIE NAAR EEN OPLOSSING WORDEN GEZOCHT. OP DIE VERGADERINGEN WORDEN TEVENS DE FEZOWEDSTRIJDEN BEDACHT. DE EERSTE MAANDBLADVERGADERING WERD GEHOUDEN OP MAANDAG 23 MEI.

FEZO SPITST ZICH VOORLOPIG TOE TOT HET (AF)MAKEN VAN EEN PAAR FILMS. DIT OM TE VERHINDEREN DAT GEEN VAN DE TE MAKEN SPEELFILMS DEZE ZOMER AF KOMEN WANNEER WE AAN ALLE TE MAKEN SPEELFILMS TEGELIJK Zouden WERKEN. BESLOTEN WERD DE PRIORITEIT TE STELLEN AAN RESPECTIEVELIJK "THE RIGHT TIME FOR KILLING", "DIFFERENT FRUIT" EN "THE FORCE".

NIEUWS HEET VAN DE MAALD, GLOEIEND HEET ZELFS, MAAR WE PAKKEN HET GRAAG AAN WANT HET IS GOED NIEUWS, ALLEREERST EVEN TERUG. TERUG NAAR BLADZIJDE 12, EN WEL NAAR DE RUBRIEK "VAN DE SECRETARIS". DAAR STAAT, ERGENS IN HET MIDDEN, DAT WE PROBLEMEN HADDEN MET ONZE CAMERAS, DUS OOK MET DE GELUIDSCAMERA? MET DIE GELUIDSCAMERA HADDEN WE AL ENKELE MINUTEN GEFILMD VAN "THE RIGHT TIME FOR KILLING". TIJDENS DIE OPNAMEN HOORDE DE CAMERAMAN DOOR ZIJN OORTELEFOON EEN ONREGELMATIG MOTORGELUID, DAT MOEST HET MOTORTJE VOOR DE FILMTRANSPORT ZIJN NIETWAAR? DAAROM KONDEN WE NIET VERDER MET DIE FILM OMDAT WE EERST MOESTEN WETENWAT ER MET DE CAMERA AAN DE HAND WAS. EN OM DAT TE WETEN MOESTEN WE EERST HET RESULTAAT VAN HET GEFILMDE WETEN. DUS WERD HET GELUIDSFILMPJE OPGESTUURD TER ONTWIKKELING. WEES NU NIET BANG DAT U NU WEER EEN BRIEF VAN KODAK AAN ONS IN DIT MAANDBLAD AANTREFT. HET GELUIDSFILMPJE IS INMIDDELSBINNEN EN WERD METEEN (NORMAAL KAN MEN BETER WAT WACHTEN MET HET DRAAIEN?! MAAR JA, WAT WIL JE...) GEDRAAID. HET RESULTAAT WAS TOT ONZE VERBAZING PERFECT. TOT ONZE VERBAZING DAN WEL VANWEGE DAT ONREGELMATIGE GEZUID EN NIET VANWEGE ONS ONGELOOG IN EIGEN KUNNEN, WANT DAT WE ER WAT VAN KUNNEN DAT ZAL MENIGEEN BEKEND ZIJN. AAN DE GELUIDSCAMERA MANKEERD DUS NIETS ZODAT ONS NIERS MEER IN DE WEG LIGT OM MET DE TE MAKEN GELUIDSFILMS VAN START TE GAAN.

AAN AL DIE LEDEN DIE REEDS TOEGEZEGD HEBBEN PER JAAR HUN CONTRIBUTIE TE BETALEN: HARTELIJK BEDANKT NAMENS HET GEHELE BESTUUR! ALS ELK FEZO LID DE CONTRIBUTIE NAMELIJK PER JAAR ZOU BETALEN DAN ZOU ONS MAANDBLAD NAMELIJK NOG SNELLER KUNNEN UITKOMEN OMDAT WE HET MAANDBLAD DAN ZO BIJ IEDEREEN DOOR DE BUS KUNNEN GOOIE, NU KOMT HET NAMELIJK VAAK VOOR DAT WE MOETEN WACHTEN TOT EEN BEPAALD LID THUIS IS EN ZO WIL HET WEL EENS GEBEUREN DAT DAT SOMMIGEN OM DIE REDEN HET MAANDBLAD WAT LATER KRIJGEN. WE ZULLEN DAAROM WAARSCHIJNLIJK BINNENKORT VOORSTELLEN OM EEN REGELING TE TREFFEN DAT ER ALTIJD PER JAAR BEPAALD WORD, WANT VOOR U MAAKT HET VERDER NIETS UIT WANT HET MAANDBLAD WORDT ER NIETS DUURDER OM...

PER JAAR BETALEN? :

BANKREK. 1109.41.527 POSTGIRO (RABO HENGEL) 1155865, DUS
BANKREK. 1109.41.527 POSTGIRO (RABO HENGEL) 1155865!

BIJ VOORBAAT DANK

DE NIEUWE FEZOWEDSTRIJD
DE NIEUWE FEZOWEDSTRIJD
DE NIEUWE FEZOWEDSTRIJD
DE NIEUWE FEZOWEDSTRIJD

SPELREGELS:

- . INSCHRIJFGELD 1 GULDEN
- ! OPLOSSING MET NAAM OP PAPIER ZETTEN EN AFLEVEREN BIJ:
 - 1: EEN DER BESTUURSLEDEN
 - 2: HOOFDREDAKTEUR FEZO
E.ONRUST
P.MONTEUXSTR.63
7558-EE HENGELO
 - 3: POSTBUS 8008
7550-KA,

IN BEIDE GEVALLEN EEN GULDEN IN DE ENVELOP BIJSLUITEN

- . FAMILIELEDEN VAN FEZOLEDEN MOGEN OOK MEEDOEN.
- . EEN WINNAAR/ES KRIJGT ALTIJD EEN PRIJS, OOK WANNEER ER MAAR EEN INZENDING BINNENKOMT.
- . OPLOSSINGEN MOETEN BINNEN EEN MAAND NA VERSCHIJNING BINNEN ZIJN, NA EEN MAAND KAN MEN DUS NIET MEER AAN DE DESBETREFFENDE WEDSTRIJD DEELNEMEN, TENZIJ ANDERS AANGEGEVEN.
- . OPLOSSINGEN EN PRIJSWINNAAR/ES WORDEN BEKEND GEMAAKT 2 MAAND NA VERSCHIJNING VAN DE DESBETREFFENDE WEDSTRIJD.
- . BIJ MEERDERE GOEDE OPLOSSINGEN ZAL WORDEN GELOOT.
- . ER ZAL DOOR HET BESTUUR PER WEDSTRIJD EEN PASSENDE PRIJS WORDEN UITGEZOCHT.
- . MET UW DEELNAME STEUNT U FEZO, DUS WEET U DE OPLOSSING? DOE DAN MEE! WEET U DE OPLOSSING NIET? DOE DAN TOCH MEE DOOR HET EERSTE WOORD WAT U TE BINNEN SCHIET ALS OPLOSSING IN TE ZENDEN EN FEZO ZO TE STEUNEN.
- . ONGELOVELIJK BOVENNATUURLIJK BIJZONDER VEEL SUCCES!!!!

WEDSTRIJD NUMMERO 13:

WAT BETEKEND FEZO?

GEEF OP DIE VRAAG OF EEN ZO ORIGINEEL MOGELIJK ANTWOORD, OF HET ECHTE ANTWOORD, DUS WAT DE UITEINDELIJK WOORD GEWORDENE AFKORTING BETEKEND! EEN VB ALS ORIGINEEL ANTWOORD ZOU KUNNEN LUIDEN: Filmende En Zakelijke Omroep, EEN VOORBEELD VOOR HET ENIGE EN ECHTE ANTWOORD KUNNEN WE VANZELFSPREKEND MOEILIK GEVEN... VEEL SUCCES NOGMAALS

WEDSTRIJD NO 11; HET LANGSTE WOORD UIT DAT BLAD WAS:
RESERVELEDENVERTEGENWOORDIGERSVERKIEZINGSSTEMBRIEFJESDRUKKERIJ
MENIGEEN STUURDE "FEZOSCIENEFIXIONFILMOPNAMEDAG" IN.
UIT DE VELE GOEDE OPLOSSINGEN WERD ALS WINNAAR GELOOT:
- E. VELTMAN - DE PRIJS ZAL SPOEDIG IN ZIJN BEZIT ZIJN.

I NSCHRIJFFORMULIER

Dit inschrijfformulier is bedoeld om iedereen een mogelijkheid te bieden om mee te spelen in een onzer speelfilms.

Vul het in naar wens en lever het in bij een der bestuursleden, FEZO-leden zowel als niet-FEZO-leden kunnen meespelen, hoe meer, hoe beter! Iedereen die mee wil spelen kan zijn/haar naam er op zetten, liefst met vermelding van telefoonnummer, indien de betreffende geen lid van FEZO is. Men kan zich in laten schrijven voor DIFFRENT FRUIT of THE FORCE. Bij de rol naar voorkeur kan men geen voorkeur invullen of een rol naar voorkeur, voor "THE FORCE" kan men de verschillende rollen vinden in de rubriek "NIEUWS VAN HET FEZO-FILMFRONT" uit maandblad no. 3 en 4 van dit jaar, voor iedereen die interesse heeft ligt er bij de bestuursleden een gratis filmscript te wachten.

FILM:	ROL:	NAAM:	TEL:
.....
.....
.....
.....
.....
.....
.....
.....
.....
.....
.....
.....
.....
.....
.....
.....
.....
.....
.....

NIET MEESPELEN, MAAR WEL BEREID OM OP WELKE WIJZE DAN OOK MEDEWERKING TE VERLENEN AAN WAT EEN DER BESTE FEZOPRODUCTIONS MOET WORDEN? OOK DAT KAN! BIJ VOORBAAR DANK!

Geplende verfilming: 1983.

VOOR MEER INFORMATIE: BEL 074 772882.

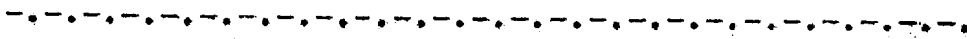

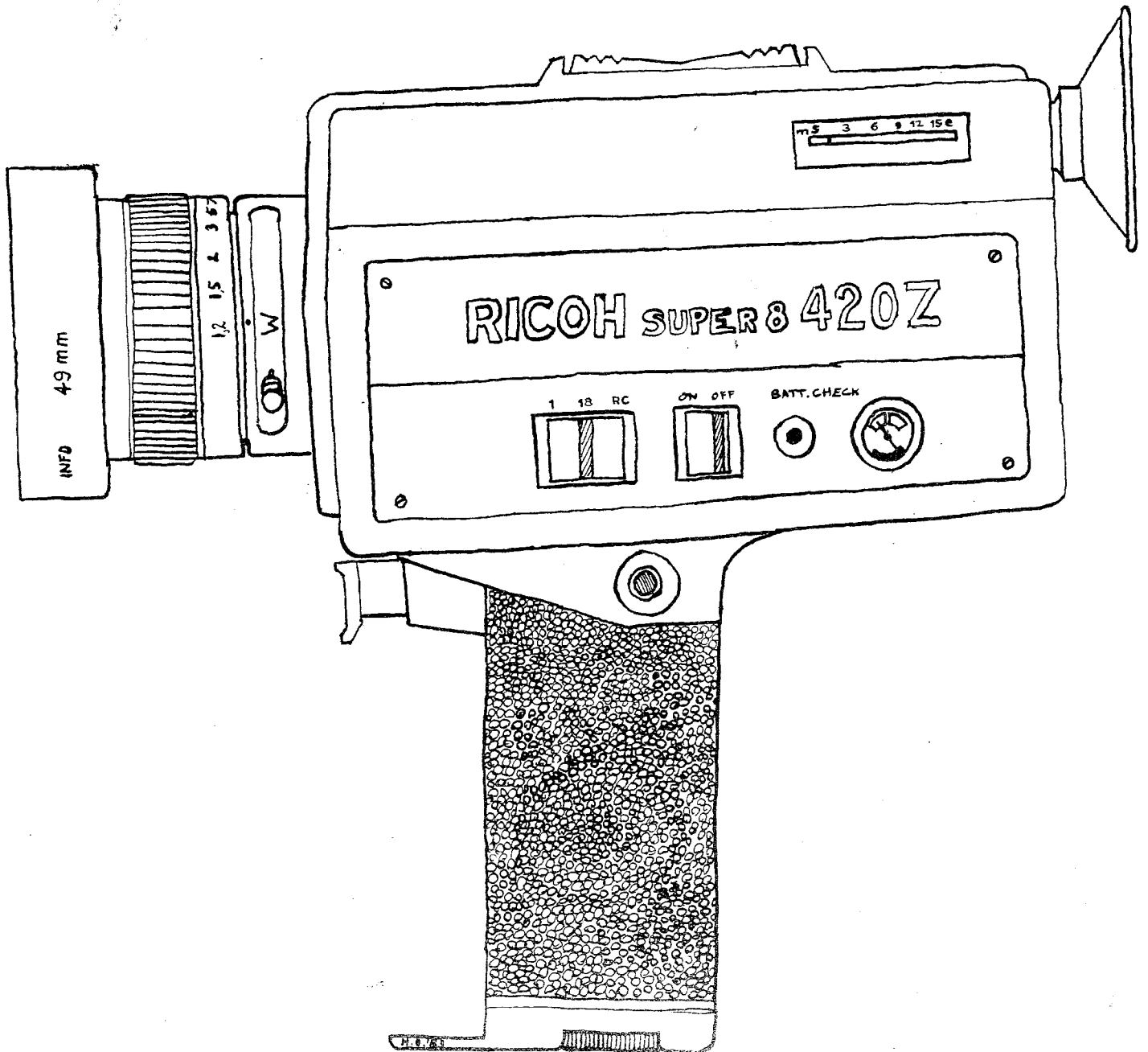
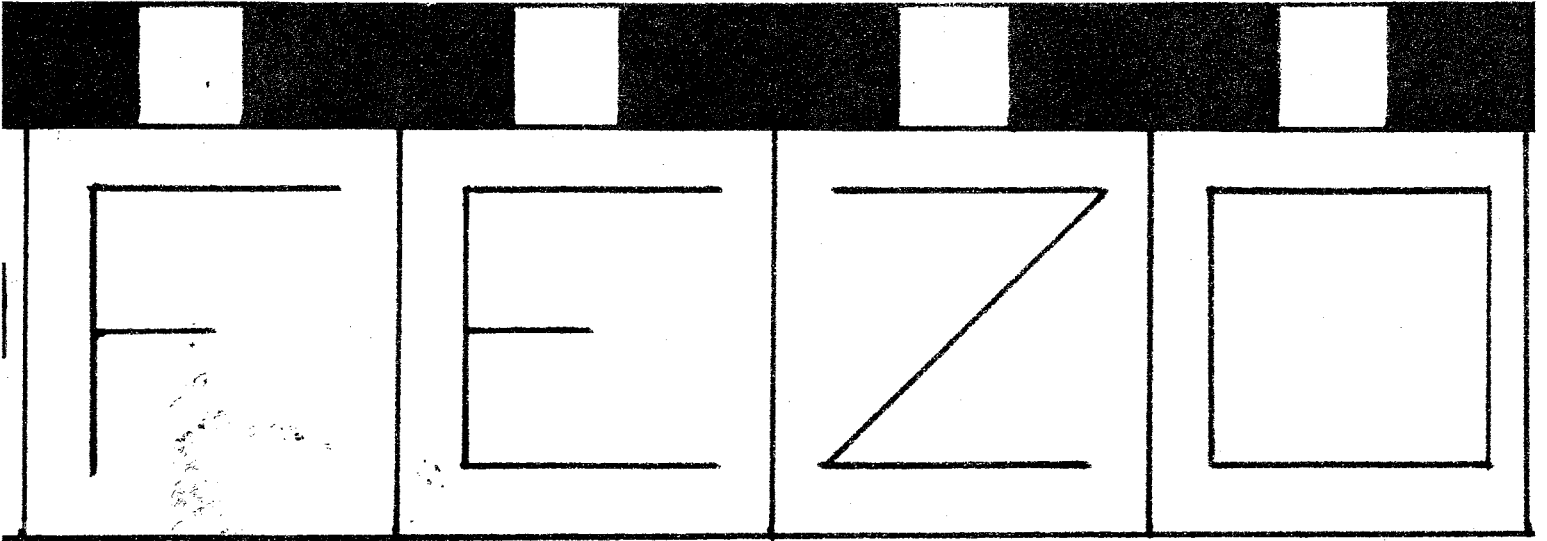

Onder de nederlandse heide broeit iets. Kleine deeltjes koolstof worden steeds heter en beginnen langzaam te gloeien. Allen werken ze mee. Het stukje dat eens toebehoorde aan een weggegooid ijsbekertje, het restje van een eikeblad, een al half verteerd paardevliegje, stukjes hout, allen. Maar er is geen wind, de lucht blijft stil, er wakkert niets aan. Waar blijft dat ene vleugje? Dat ene vleugje dat de smeulende aarde zal veranderen in een gigantische vuurzee? Kom o windvlaag en zet de heide in lichterlaaie. Laat de takken verschroeien, laat de bodem weer even worden zodat lang uitgestorven gewaande planten weer tevoorschijn zullen komen. Zal er nog een tijd komen waarin alles weer opbloeit? Maar de heide is sterk en stug. De taaie heide planten willen niet branden want ze weten wat dat voor hen betekend. Bovendien schijnen ze hulp te krijgen. Langzaam verzamelen zich kleine wolkjes boven het gebied. De planten voelen het vuur aan hun schenen, hun wortelpunten verschroeien, maar hun kracht neemt niet af. De hulpkreten lijken succes te hebben. Nieuwe wolkjes dagen op, grote regenwolken ontstaan. De zon vecht, maar breekt niet door. Steeds meer wolken verschijnen, ze zullen wind brengen, maar ook regen.

Waar dit op slaat? Lees het eerst nog maar een keer door. Is het u opgevallen dat dit maandblad er wel erg laat is. Of weet u niet eens meer dat u lid was? Weet u eigenlijk nog wel wat FEZO is? O nee, het laatste maandblad is dit niet. Er komen er nog twee uit, alhoewel de aderen van het wezen dat zich FEZO noemt, geen bloed meer bevatten. Het is zo goed als dood. Waarom dat toch die twee maandbladen en waarom toch nog dit produkt... Het is een kans die wij u geven. Wij hebben vaak om hulp gevraagd via dit cluborgaan, maar die kwam nooit. Lang kon een wisse dood dus niet uitblijven en het ziet er naar uit dat die eraan zit te komen. Dit maandblad was al maanden lang geheel gedrukt, op de voorkant en deze bladzijde na, want daarvoor hadden we, dachten wij, een brander nodig. Dan maar geen verstevigde kaft. Het bestuur komt niet meer bij elkaar. Bijna voltooide films blijven liggen. Wat kunt u als lid dan nog doen? In de eerste plaats helpen met dit maandblad. Schrijf er stukjes voor of help op de een of andere wijze met de totstandkoming ervan. Of help mee dat die onvoltooide films er toch nog komen, door mee te spelen, mee te helpen. Door bijvoorbeeld lid te worden van het bestuur. Maar dan wel enthousiast lid. Kent u iemand met een geluidskamera? Vraag hem lid te worden - 772882. Iemand met een geluidskamera zou ons al voor een groot gedeelte uit de brand helpen. En waarom hier geen inhoud? Waarom wel? Nogmaals gezegd, de rest van dit maandblad is sterk verouderd, dus laat bv die wedstrijd maar zitten. Daar deed trouwens zowiezo niemand aan mee. En het 2½ jarig bestaan dat gevierd zou worden? Haha! Dat was in september! Het wachten is nu op de wolken, brengen ze wind of regen...

FEZO-ADVENTURES

De bestuursvergadering van maandag 20 juni 1983 was wel een van de meest merkwaardige vergaderingen van de laatste tijd. Het begon al om half acht toen de bestuursleden van FEZO zich naar de vergaderruimte begaven. Wat bleek namelijk, we konden er wel in, maar moesten er weer uit bij het begin van de vergadering. Half acht dus... Een werkster gaf ons te verstaan dat de keet vanwege de vakantie gesloten was. Maar er was toen nog hoop, want zo zijn ons een der bestuursleden, twee vrijwilligers zouden die avond ook komen, om het eens aan te kijken en eventueel in het bestuur te treden. De kans dat een van hen de sleutel van het gebouwtje bij zich had was niet ondenkbeeldig, dus wij wachten. Maar waarom kwamen ze toch niet? Op dat moment kwam een der bestuursleden er achter dat hij had doorgegeven dat de vergadering acht uur begon, waardoor besloten werd om dat half uurtje dan maar uit te zitten in afwachting van de sleutel en zijn eigenaar. Acht uur was het dan zo ver, in de verte zagen we een auto aankomen (hij werd dus steeds dikker) die we maar al te goed kenden uit "THE RETURN OF JAWS". De eerste vrijwilliger stapte uit en begroette ons, wij begroetten hem en waren opgelucht horend dat de sleutel er was. We gingen naar binnen en namen plaats achter de vergadertafel. Met enige verbazing zagen wij toen echter hoe de vrijwilliger kwasten en stukken doek uit ging pakken, terwijl diezelfde vrijwilliger op zijn beurt ons verbaasd aankeek hoe wij ons gereed maakten voor de vergadering. Misverstanden alom. De tweede vrijwilliger kwam wel voor de vergadering, die kort en bondig werd gehouden waarna het grootste deel van het bestuur aan het spandoekschilderen sloeg. Natuurlijk kon dit geen echte, zoals gewoonlijk efficiënte, FEZO-vergadering genoemd worden. We nodigden de geïnteresseerde vrijwilliger dan ook uit om nog eens weer te komen op een "echte" vergadering. Maar wat heet hier echt? Mhhh...

HO

Voetballer: "Hoera, dat is 'al het tweede doelpunt, dat ik heb gemaakt."

Toeschouwer: "Vandaag?"

Voetballer: "Nee, sinds 1953."

Een toneelspeler, die zijn rol erg slecht heeft gebracht, wordt na afloop van de voorstelling met rotte appels bekogeld. Als de man achter de coulissen is gevlucht, begint een van de toeschouwers ontzettend hard te klappen. "Waarom doe je dat nou?", vraagt een andere toeschouwer, "Eerst gooi je met rotte appels, en nou begin je te klappen." "Dat weet ik wel", zegt de ander, "Ik zou graag zien dat hij nog een keer terug komt. Mijn appels zijn namelijk nog niet op."

Een bokskampioen komt bij het ziekenhuis en geeft de portier een grote fruitmand. "Die is voor Joop Vuist", zegt hij. De portier kijkt de lijst met patiënten na en zegt: "Maar die ligt hier helemaal niet, mijnheer." "Dat klopt," zegt de bokser. "Maar vanavond boks ik tegen hem."

Bedelaar, die maar een arm heeft, tegen een dame: "Ach mevrouw, ik ben niet altijd zo geweest." Dame: "Dat weet ik. Vorige week miste je je andere arm."

Peter: "Mama, hoe heet de moeder van een ezel?"

Moeder: "Ezelin."

Peter: "Waarom noemde je me gisteren dan ezel?"

Vertegenwoordiger: "Ik reis in ondergoed."

Klant: "Dan zult u het 's winters wel erg koud hebben."

"Weet jij eigenlijk waarom die man drie onderscheidingen heeft gekregen?" "Jazeker. De derde kreeg hij omdat hij er al twee had. De tweede kreeg hij, omdat hij de eerste al had en de eerste kreeg hij omdat hij er nog geen had."

"Waarom houd je altijd je bril op, als je gaat slapen?"

"Ik ben zo vreselijk bijziende, dat ik de mensen waarvan ik droom anders niet zou herkennen."

.....

FEZO HUMOR

Moeder: "Ik had je toch verboden met die straatkinderen te spelen? En doe je het toch? Je weet dat het niet goed voor je is." Zoontje: "Dat weet ik wel moeder. Maar dan is het toch goed voor die andere kinderen?"

Rechter: "Ik veroordeel u tot veertien dagen gevangenisstraf. Wilt u de straf meteen uitzitten?"

Verdachte: "Nee liever niet, Edelachtbare. Ik wacht wel, tot ik een paar maanden bij elkaar heb."

Henk brengt zijn rapport mee naar huis. Het is erg slecht. Wat heet erg slecht beste FEZO-lezers, het is zelfs ontzettend slecht. Achter gedrag en vlijt staat n.v. "Betekend dat niet voldoende?", vraagt moeder. "Wel nee", zegt Henk, "Dat betekend mijver ventje".

Rechter: "Uw naam?"

Verdachte: "Kom nou. We hebben elkaar toch wel eens eerder gezien dan vandaag."

Agent: "Wie heeft u die twee blauwe ogen geslagen?"

Man: "Dat weet ik niet. Toen ik wilde kijken, zaten ze al dicht."

"Is dat Mars?"

"Nee, dat is Jupiter."

"Wat knap, dat u dat op zo'n grote afstand zo maar kunt zien."

Rechter: "Ik veroordeel u tot de dood door de strop."

Verdachte: "Genade!"

Rechter: "Goed, laat maar hangen..."

Rechter: "Ik veroordeel u tot de dood de elektrische stoel."

Verdachte: "Genade!"

Rechter: "Goed, laat maar zitten!"

Rechter: "Ik veroordeel u tot de dood door de kogel."

Verdachte: "Genade!"

Rechter: "Goed, laat maar schieten."

.....

FILMVANDEMAANDFILMVANDEMAANDFILMVANDEMAANDFILMVANDEMAANDFILMVANDEMAANDFILMVANDEMAANDFILMVANDEMAANDFILMVANDEMAANDFILMVANDEMAAND
 FILMVANDEMAAND FILMVANDEMAAND FILMVANDEMAAND FILMVANDEMAAND FILMVANDEMAAND
 FILMVANDEMAANDFILMVANDEMAANDFILMVANDEMAANDFILMVANDEMAANDFILMVANDEMAANDFILMVANDEMAANDFILMVANDEMAANDFILMVANDEMAANDFILMVANDEMAAND
 F E Z O F E Z O F E Z O F E Z O F E Z O
 DE LIFT DE LIFT DE LIFT DE LIFT DE LIFT
 FILMVANDEMAANDFILMVANDEMAANDFILMVANDEMAANDFILMVANDEMAANDFILMVANDEMAANDFILMVANDEMAANDFILMVANDEMAANDFILMVANDEMAANDFILMVANDEMAAND

DE LIFT

Film van de maand is ditmaal dus de film "DE LIFT". De film, geregiseerd door Dick Maas, drie naast elkaar gelegen liften die een zelfstandig leven gaan leiden. De Lift is het filmdebuut van Dick Maas, en het is een goed debuut ook. Het is zonder twijfel de beste nederlandse speelfilm tot nog toe en ook internationaal gezien zal het een enorm succes gaan worden. De film is op het filmfestival in Cann verkocht aan Warner Brothers, wat wil zeggen dat de film behalve in het nederlands ook nog eens in zo'n 20 andere talen zal worden nagesynchroniseerd. Ook vóór De Lift toonde Dick Maas zijn kunnen al in enkele korte TV-films. Maar De Lift is de definitieve doorbraak van een regiseur waarvan nog veel verwacht mag worden. Voor de goede filmmuziek werd NOVA aangetrokken. Dit gebeurde toen een van de leden van NOVA tijdens een life-uitzending van "de avondspits" in een interview zei dat hun grootste wens het maken van muziek bij een speelfilm was. Enkele minuten daarna werden zij, in de uitzending, gebeld en daarmee kon de film beginnen.

Dick Maas weet de kijker van de eerste tot en met de laatste seconde te boeien. In het begin gaat er een lift omhoog alsof het een gigantisch ruimteschip is, terwijl u de bioscoop niet uit moet gaan wanneer u denkt dat de film afgelopen is. De film is doorspekt met zwarte humor; een blinde die de lift instapt terwijl er geen lift is etc. etc. Ook komt er een scene in voer waarin iemand in de lift omhoog kijkt, net op dat moment valt er een lijk

naar beneden; en of je de film nu voor de eerste keer ziet of voor de tiende keer; je schrikt je een ongeluk. Dat die liften een eigen leven gaan leiden komt overigens doordat een computerspecialist zogenaamde "menselijke chips" in de liften heeft geïnstalleerd, in plaats van de gebruikelijke chips die hij had moeten installeren omdat de menselijke chips nog niet voltooid waren. Ze zaten nog in het experimentele stadium.

Het gaat pas goed fout wanneer de menselijke chips zich zelf gaan vermenigvuldigen. Intussen probeert een ont-slagen (omdat hij teveel vragen ging stellen bij het des-betreffende computerbedrijf) liftmonteur de lift te do-den. Maar de lift merkt dat en er ontstaat een gevecht op leven en dood in de liftschachten van een flat.

De Lift; 'n must!

.....

In de etalage van een bloemenwinkel hangt een bord met de tekst: "Laat bloemen spreken". Een man komt de win-kel binnen en vraagt aan de winkelier: "Hebt u misschien ook een cactus, die papa kan zeggen?"

Reiziger aan het loket: "Ik had graag een retourrtje".

Lokettiste: "Waarheen mijnheer?"

Reiziger: "Hier naar toe natuurlijk!"

"Als je mooie planten wilt kweken, moet je vooral de aarde goed mengen. Je pakt een vierde zand, een vierde compost, een vierde turf, een vierde humus en een vier-de deel mest." "Maar dat is toch vijf-vierde?" "Nou en, dan neem je toch gewoon een grotere pot."

Een man kruipt op zijn knieën over straat. Een passerende agent wil weten, wat hij aan het doen is. "Ik zoek 100 gulden.", zegt de man. De agent begint onmiddellijk mee te zoeken. Als ze een uur later nog steeds geen geld hebben gevonden, vraagt de agent: "Waar had u die 100 gulden eigenlijk precies verloren?" "Verloren? Ik heb ze niet verloren, ik zoek ze!"

.....

②

DE TIEN FEZO FILMTIPS VAN DE MAAND

- 1: Wanneer u met geluid filmt, film dan niet met de microphone op de camera (ookal garandeerd u een fotohandelaar dat het een richtmicrophone is) maar haal hem eraf en monteer hem op een telescooparm, een zogenaamde hengelmicrophone, waarbij u dus wel voor een verlengsnoer moet zorgen.
- 2: Filmt u met een hengelmicrophone, let dan op dat de microphone niet in beeld komt, ook als de microphone door de camera niet te zien is, wil hij op de film er nog wel eens op staan. Dat komt dan door de kleine afwijking tussen dat wat u door het oculair ziet en dat wat daadwerkelijk op het filmpje komt te staan. In dat geval is de prisma wat scheef gaan zitten.
- 3: Vertrouw niet altijd blindelings op de belichtingsmeter, want door wat stof aan het batterijtje wil het wel eens gebeuren dat u wel kunt filmen, maar de belichtingsmeter het niet doet, waardoor de camera niet aangeeft wanneer u niet mag filmen. Hoe controleer ik dat? Richt de camera even op de zon (beter er vlak naast) of hou de hand voor de lens. Als de camera in orde is, dan moet de belichtingsmeter aanslaan. Bij sommige cameras gaat in dat geval een rood lampje branden.
- 4: Als hengelmicrophonehouder kan men, wil men het eenvoudig houden, een zeer stevige hengel nemen. Bij deze hengel, ook wel bekend als "vaste stok", moet men dan het voorste deel eruit halen zodat men het snoer door de hengel kan laten gaan, lukt dat niet, draai dan het snoer er omheen en bevestig het met bv plakband. Ook een constructie van aluminiumbuis is zeer goed bruikbaar. De hengelmicrophone mag niet te zwaar worden, daar hij vaak voor langere tijd boven het hoofd gehouden moet worden.

- 5: Om problemen met de batterijen te voorkomen kan men beter een adapter aanschaffen. Echter alleen mits zich daarvoor een aansluiting op de camera bevindt. Het spreekt voor zich dat men deze adapter (die 220 volt veranderd in 9 volt) in de meeste gevallen alleen binnenshuis gebruiken kan. Wil men er toch mee buitenshuis filmen, dan moet men gebruik maken van een verlengsnoer.
 - 6: Wanneer de scene niet te lang is en u hebt ook maar het geringste vermoeden dat er iets mis ging, film dan de scene nog eens. Ging het fout dan zult u naderhand niet met de brokken zitten wanneer de scene op een later tijdstip niet of nauwelijks overnieuw te filmen is of wanneer het dan te laat is. Zijn ze allebei goed dan kiest u de beste scene eruit.
 - 7: Heeft u van uw speelfilms dergelijke duplicaatscenes dan is het verstandig die te bewaren. Leg er een archief van aan, want wie weet komen die scenes u later nog eens goed van pas wanneer het origineel dan door de een of andere oorzaak vernietigd wordt.
 - 8: Ook kunt u bewaarde duplicaatscenes eventueel verwerken in een nieuwe speelfilm. Doe dit echter niet te vaak en vertoon, indien mogelijk, de twee films met de desbetreffende duplicaatscenes niet allebei in dezelfde voorstelling.
 - 9: Wanneer u aan de aanschaf van een nieuwe camera toebent, en u hebt dan de keuze uit meerdere modellen, neem dan die met dezelfde lensdoorsnee als uw oudere camera zodat u de lenzen, mocht u die hebben, bv. voorzetlens, roodfilter, etc., voor de nieuwe camera niet ook nog eens moet kopen.
 - 10: Probeer niet om tergelijktijd de camera te bedienen en de filmzon, maar laat de filmzon door iemand anders bedienen. Dit bevordert het eindresultaat meer dan men vaak denken zou.
-

NIEUWS VAN HET FEZO FILMFRONT

DOE MEE MET "ONCE UPON A TIME IN THE SPACE!"

"ONCE UPON A TIME IN THE SPACE?" Die zou toch al lang af zijn? Inderdaad, maar allerlei omstandigheden zorgden ervoor dat er nog een relatief groot gedeelte verfilmd moet worden. Zoals een actrice die "ontslag" nam en verdere medewerking aan de film ontzei zodat het gehele script omgeschreven moest worden daar ze een hoofdrol had. En bovendien omdat het zo veranderd moest worden dat de reeds vershoten meters film alsnog in de film verwerkt konden worden, maar ook problemen van andere aard vraten de spoedige totstandkoming aan. Het feit dat er bij slecht weer niet gefilmd kon worden (dat geldt overigens niet voor alle films), en als de zon scheen al evenmin, want de zwarte (van landbouwplastic gemaakte) mutantenpakken die de acteurs vaak uren achtereen moesten dragen, bleken ware broeikassen. Bovendien bleek het nabouwen van de binnenkant van een ruimteschip moeilijker dan verwacht.

Maar zoals gezegd gaan we, terzijnertijds, met de film verder, ookal wordt voorlopig de nadruk gelegd op films als "THE FORCE" en "THE RIGHT TIME FOR KILLING", zodat ik zou willen zeggen; Wilt u alsnog meespelen in de FEZO-SF-FILM "ONCE UPON A TIME IN THE SPACE"? MELD U!

Wat ons nog beter uit zou komen; Wie wil zijn/haar medewerking verlenen aan de totstandkoming van "ONCE UPON A TIME IN THE SPACE"? Bijvoorbeeld door mee te helpen aan het "bouwen" van de binnenkant van een ruimteschip waar zich diverse scènes zullen afspelen, of mee te helpen aan scènes die zich in de ruimte bevinden (wanneer het ruimteschip van GOR door het heelal reist op weg naar de Aarde) ookal hebben we daarvan al een groot gedeelte verfilmd. Vrijwilligers meld u! 074-772882. Denk niet "Is die film nou nog niet af?", maar help actief mee aan de totstandkoming ervan, want veel werk maakt de handen licht (of zoiets...) zodat u dit toekomstig meesterwerkje ook des te eerder zult kunnen zien, nietwaar? Wilt u actief meehelpen? Prima! Wilt u in de film zelf meespelen? Ook prima, alleen is het grootste deel van de rolverdeling al verdeelt zodat we u slechts uit enkele rollen kunnen laten kiezen, op een of twee "gewone" rollen zijn eigenlijk alleen nog enkele buitenaardse wezens nog niet voorzien van spelers... Net als bij alle dergelijke aanmeldingen geldt ook hier: het liefst zo spoedig mogelijk, want des te eerder kunnen wij aan de slag...

NOG LIEFHEBBERS VOOR "THE FORCE", geen nood, meespelen kan nog! Maar wees wel snel want het aantal beschikbare rollen voor deze productie (waar iedereen die er aan mee zal werken een fantastische tijd zal overhouden, nee niet de hoeveelheid tijd maar de hoeveelheid plezier wordt hiermee bedoeld!) slinken snel. Ook voor de film "THE FORCE" kunt u zich aanmelden bij 074-772882.

.....

Rechter: "Ik veroordeel u tot levenslang!" Verdachte: "Genade"
 Rechter: "Goed, laat maar zitten..."

Rechter: "Ik veroordeel u tot de dood. Het vonnis zal volstrekt worden door u levend te begraven." Verdachte: "Genade!"

Rechter: "Goed, zand erover..."

Wie weet nog een mop in dit genre te bedenken. Geeft hem door.

.....

Paldi liep eromheen. Gefacineerd zonder een gevoel van angst te kennen bekeek hij het. Het veranderde onder zijn ogen voortdurend van vorm. Maar dat facinerende gevoel sloeg al gauw om in angst toen het ovaal een mond kreeg die hij kende. Het was zijn mond. Het kreeg langzaam, tergent langzaam, zijn gezicht, zijn ledematen, zijn lichaam, het was Paldi. Paldi zag dat de ander hem na begon te doen, alsof hij voor een spiegel stond. Het feit dat de achtergrond dezelfde was, versterkte dat effect nog eens. "Wie ben jij? Waarom nam jij mijn gedaante aan?" Wetende dat hij die laatste twee vragen niet gesteld had zag Paldi dat Clerk was verschenen. "Paldi?" Beiden gaven antwoord. Strikvragen hielpen hem niets en het oproepapparaat, dat beiden op verzoek toonden, al evenmin. Ron was intussen ook gearriveerd, maar hield zich, terwijl hij het schouwspel met verbijstering gadesloeg, verscholen. Niemand van de vier aanwezigen opende zijn mond, toch sprak de stem, "Ik ben Gan, heerser van de stenen. Jullie konden mijn onderdanen nog doden, toen ze onder heerschapij van de fantoren stonden, maar die tijd is nu voorbij. Eens was ik een gewone steen, totdat ik mijzelf schiep. Ik kan mij splitsen tot een willekeurig aantal delen, elk in staat om elke levensvorm die maar denkbaar is, aantenemen. Ik waarschuw niet weer, ga geen duel met mij aan..." De stem stierf weer weg. Om de chaos compleet te maken, doken achter de ruggen van Paldi en Paldi twee fantoren op. Clerk zag dat de rechter Paldi zich plotseling omdraaide terwijl de linker geen spier vertrok. Hij greep hem en sleurde hem mee. "Alleen de steen kon voelen dat die twee opdoken. Ik hoop dat ik gelijk heb" Wetend dat het geen nut had om uit te leggen dat Clerk gelijk had, hield hij zich stil. De fantoren zetten de achtervolging in.

"Wacht op ons..." Met z'n vieren gingen ze verder, een iets dat op Paldi leek en Ron achterlatend. Ze gingen een ruimte binnen en sloten de deuren.

"Clerk, hoe weten we of die fantoren niet deel zijn van die steen?" "Hoe weet ik dat niet jij dat bent?", antwoorde Clerk. De fantoren mengden zich in het gesprek. "Die steen beschouwd ons als vijanden en is in staat onze aanwezigheid te voelen, zodat het meer dan waarschijnlijk is dat die ander de steen is. Of degene die jullie Paldi noemen moet al een geluid hebben gehoord dat wij maakten... Dat wij fantoren zijn is weer te konkluderen uit het feit dat de steen omkeek. De enige wiens bestaan dus nog niet vaststaat ben jij!" De vinger die naar hem wees was als een stekende naald. "Wat voor een reden had ik om hem van de ander weg te halen?" "Okee, dat overtuigd mij. Wat we nu moeten doen is een manier zien te vinden om deze laatste steen ook te doden, want als hij, of zij of het gelijk heeft dat vormt het een bedreiging voor zowel ons als de gehele mensheid. Nogmaals, als het de waarheid spreekt. Het zou me niets verbazen als het bluffpoker speelde. Ik vond overigens dat die stem verrassend veel leek op de stem van andere mens die we onderweg hiernatoe tegenkwamen. We konden hem horen via onze nieuw aangeleerde hersentelepatie. Die moesten we aanwenden omdat hij blijkbaar gevangen zat in een onzichtbare muur van kracht..." "Ron!" "Ron! We zijn hem totaal vergeten, we moeten er meteen heen!" "Nee! We kunnen er niet heen want ook hij kan een deel van de steen zijn en ik stel voor dat we verdere confrontaties uit de weg gaan zolang we nog geen strategie hebben." "Vertel jij me dan maar een waarom de steen in hemelsnaam een deel van zichzelf gevangen houdt." Ze gingen opweg, op alles voorbereidt. Maar waren ze op alles voorbereidt?

-wordt vervolgt op blz 17-

VAN DE SECRETARIS + + VAN DE SECRETARIS + + VAN DE SECRETARIS

Zoals ook al elders in dit maandblad vermeldt staat bestaat de kans dat de film voor de TROS-wedstrijd DE eerste film wordt- overigens met een echte kataklop, dit voor de insiders- die van FEZO uitkomt. En inderdaad, de laatste was ook voor de TROS-wedstrijd namelijk "Om over na te denken", "Soms" gaat over een reclamebezorger die zijn zwarte dag heeft. Bij hem gaat die dag alles mis wat er maar mis kan gaan, maar genoeg over de inhoud, want dit mag niet te veel op "Nieuws van het FEZO filmfront" lijken. Waarom ?? Gebrek aan spelers !!

Daarom !! Speel mee; verberg je acteurs talent niet maar meldt je aan als speler !! Ook kun je overhalen om mee te spelen, alles kan!

074-772882

074-772882

Zelf proberen we dit doel te bereiken door affiches op te hangen. Overigens, vergeet u niet dat er ook nog een rubriek "Klachten en Komplimenten" is. Vindt u dat er iets wel zou kunnen veranderen of hebt u een of ander advies, dan kunt u het behalve doorgeven aan de ledenvertegenwoordigster ook opsturen naar deze rubriek, door het te sturen naar een van de bekende FEZO adressen of afleveren bij een der bestuursleden.

=====

Eerste broer: Ik heb iets wat niemand anders heeft.

EEn kalf op twee poten !!

Tweede broer: Dat wist ik al lang, ik zag hem gisteravond lopen met m'n oudste dochter.

-, -, -, -

Dokter: U bent te dik mevrouw, ik moet u een dieet voorschrijven.

Patiënte: Een dieet ?? Moet ik dat voor of na het eten innemen....

Onderwijzeres: Hoe weten we dat de aarde rond is ?

Leerling: Dat kun je aan de globe zien...

FILMBOEK VAN DE MAAND

Filmboek van de maand is deze maand "Goed filmen met super- en single-8" van N.Bau/P.Dargy. Het boek omvat 204 bladzijden en is een uitgave van FOCUS ELSEVIER POCKETS. Dit boek beantwoordt aan de verlangens van veel filmamateurs om voor de aanschaf van apparatuur (camera, projector, accessoires, bandrecorder enz.) goed geïnformeerd te zijn over alle mogelijkheden en eigenschappen en een duidelijk inzicht te hebben in de problemen van het filmen zelf. Het gaat dan ook diep in op de technische elementen van de camera, de keuze van een camera; op accessoires; belichtingsmeters, filters, voorzetlenzen, statieven. Vooral ook geeft het duidelijk informatie over de techniek van het filmen, zowel buiten als met kunstlicht; over het gebruiken van de zoomlens; over het maken van "een echte film" enz. Ook het maken van titels en het monteren van films worden behandeld terwijl uitvoerig wordt ingegaan op het van geluid voorzien met de nieuwste systemen en op het uiteindelijk projecteren van de film. Een veel omvattend boek, dat door elke hobbyfilmer met veel genoegen zal worden gelezen.

.. .. .

ONS HUIDIGE LEDENTAL IS 47. RESPECTABEL VOOR EEN CLUBJE DAT NOG NIET EENS OFFICIEEL IS? INDERDAAD, MAAR HET KUNNEN ER OOK VEEL MEER ZIJN. WORDT OOK LID OF MAAK ANDEREN LID! FEZO BESTAAT OVERIGENS SEPTEMBER 2¹ JAAR. WE HEBBEN UITDRUKKELIJK GEVRAAGT OM SUGGESTIES OVER HOE WE DAT MOETEN GAAN VIEREN. HELLAAS BEREIKTE ONS TOT NOG TOE SLECHTS EEN VOORSTEL, WE ZULLEN DAAR MAAR GEEN KONKLUSIES UIT GAAN TREKKEN...

.. .. .

VAN DE PENNINGMEESTER

OVERZICHT APRIL

DEBET	CREDIT
Kas.....f000,00	Stencillen.....f 7,00
Fezovoorstelling....f 10,00	Naar ballans.....f190,25
Lid.....f 1,50	
Fezowijk.....f172,00	
<u>f197,25</u>	<u>f197,25</u>

OVERZICHT MEI

DEBET	CREDIT
Kas.....f190,25	Montageplakkers....f 5,00
Fezovoorstelling....f 22,50	160-ASA-envelop....f 7,50
Jaarcontributie lid.f13,50	Afbetaling st.mach.f 40,00
Fezowijk.....f200,00	Naar Ballans.....f373,75
<u>f426,25</u>	<u>f426,25</u>

1 JUNI

Kas.....f373,75

.. .. .

Mocht u denken dat, omdat we met zulke hoge bedragen werken, het ontzettend goed gaat met FEZO, en we allerlei apparatuur kunnen aanschaffen om onze films (voor zover dat mogelijk is) in de toekomst nog beter te maken? Dan moet ik u teleurstellen, want er staan voor dit jaar heel wat films op het programma. Wat alleen al te denken van "THE FORCE", die een vol uur moet gaan duren en waarvoor we 160 asa-filmpjes nodig hebben, en die kosten f35,00 per 3,3 minuten, zodat een uur film op f35,00 x 19 = f665,00 komt. Daar komt nog bij dat we voor zo'n film meer filmpjes moeten aanschaffen, omdat er altijd wel een paar scenes overnieuw gefilmd moeten worden. Bovendien komen er zoals reeds gezegd meer films.

HANDTEKENING PENNINGMEESTER:

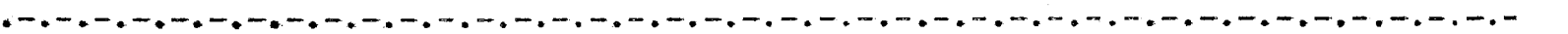

FEZONEWS

De TROS is van plan om dit jaar weer een filmfestival te organiseren. Deze zal dezelfde zijn als vorig jaar met één verschil; dit jaar mogen ook videofilms meedoen. Zoals u weet heeft FEZO vorig jaar ook reeds meegedaan met het TROS-filmfestival en wel met de films "ALS U OP EEN TITEL ZIT TE WACHTEN, DAN KUNT U BETER WEER NAAR HUIS GAAN!" en met "OM OVER NA TE DENKEN..."

Dat wij geen prijs wonnen is mede te danken aan het feit dat het films zonder geluid waren en het is nou eenmaal een feit dat films zonder geluid met of zonder voorbedachte rade onwillekeurig gediscrimineerd worden bij films met geluid. Het feit dat er bij de 15 vertoonde films geen bij was zonder geluid, zegt genoeg... De prijzen zijn overigens ook nu weer groot. De eerste, tweede en derde prijs bestaat uit respectievelijk film/foto of videoparaatuur ter waarde van f2500,- , f1500,- en f1000,-. De filmpjes moeten voor 1 september ingestuurd worden en mogen maximaal 5 min. lang zijn. FEZO dingt in ieder geval al mee met een film, namelijk de stereo-geluidsfilm "soms...", die gaat over de belevenissen van een reclamefolderbezorger. En nu maar hopen dat we in de prijzen vallen...

A.V.

VAN DE BESTUURSTAFEL

Om te proberen wat sneller op te schieten met "THE FORCE", heeft FEZO een speciale "THE FORCE-commissie" opgericht. Deze houdt zich bezig met problemen als de locatieverzorging; de rolverdeling etc. De film "THE RIGHT TIME FOR KILLING" was nu al af geweest, ware het niet dat we een van de filmpjes zwart terug kregen, waardoor de totstandkoming buiten onze schuld noodgedwongen met enige weken uitgesteld werd. Het ziet er naar uit dat dat waarvoor we reeds vreesden bewaarheid wordt, namelijk dat de laatst gemaakte film die voor de TROS-wedstrijd was en dat de eerstvolgende ook die voor de TROS-wedstrijd wordt...

Er hing een vreemde geur. Het vertrek waar even daarvoor nog een confrontatie tussen 6 wezens had plaatsgevonden, was nu slechts gevuld met vier. Niemand van hen wist of niet een van hun wist wat er gebeurt was. Ze gingen verder. Onderweg keken de fantoren regelmatig achterom, alsof ze achtervolgt werden, ondanks dat ze wisten dat een keer kijken voldoende was in de lange gang waarin ze zich bevonden, bleven ze zich vergewissen. "Hoe pakken we het aan?", opende Paldi het gesprek weer. "Daarvoor moeten we eerst weten wat het eet en wat zijn zwakke punten zijn." "Daze leeft niet meer, of beter gezegd, nog niet van mensen, omdat het anders wel Ron had verorberd. Tenzijn het op dat moment 'geen honger had'. Dat zou dan tevens verklaren waarom Ron gevangen zat, als een vlieg in het net van een spin!" De vergelijking tussen de steen en een spin beviel Clerk wel. "Wat doet een spin als het geen prooi meer vangt? Hij gaat zijn net op een andere plaats weven! Dus als het zo zijn mocht dat het nog steeds van fantoren leeft dan zal hij naar de Aarde moeten gaan, want daar zijn de laatste gevangen genomen fantoren heengebracht. Maar aan de andere kant, hij weet dat jullie twee hier nog zijn..." De fantoren keken elkaar aan. "Wij zijn veilig zolang een van jullie tussen ons en de steen gaat staat, tenminste zolang de steen een is. Wanneer de steen zich splitst en de gedaante aanneemt van aan ons vertrouwde personen, wordt het wel gevaarlijk voor ons. Wat we te weten moesten zien te komen is of de gehele steen sterft wanneer een deel van hem sterft!" "Dat is niet zo moeilijk, het kost alleen een mensenleven." Maar terwijl Paldi het zei vond hij het al niet meer grappig. "Ik weet wel dat we moeten oppassen als we Ron vinden" Ze traden een nieuwe ruimte binnen en waren daarmee op de plaats waar Ron gevangen had gezeten. Maar hij was er niet meer, "Dag Ron.", zei Paldi...

-wordt vervolgt-

DE NIEUWE FEZOWEDSTRIJD
DE NIEUWE FEZOWEDSTRIJD
DE NIEUWE FEZOWEDSTRIJD
DE NIEUWE FEZOWEDSTRIJD

SPELREGELS:

- INSCHRIJFGELD 1 GULDEN
- OPLOSSING MET NAAM OP PAPIER ZETTEN EN AF-
LEVEREN BIJ:
 - 1: EEN DER BESTUURSLEDEN
 - 2: HOOFDREDAKTEUR FEZO
E.ONRUST
P.MONTEUXSTR.63
7558-EE HENGELO
 - 3: POSTBUS 8008
7550-ka (TEN NAME VAN FEZO)

IN BEIDE GEVALLEN EEN GULDEN IN DE ENVELOP
BIJSLUITEN.

- FAMILIELEDEN VAN FEZOLEDEN MOGEN OOK MEE/
DOEN.
- EEN WINNAAR/ES KRIJGT ALTIJD EEN PRIJS, OOK
WANNEER ER MAAR EEN INZENDING BINNENKOMT.
- OPLOSSINGEN MOETEN BINNEN EEN MAAND NA VER-
SCHIJNEN BINNEN ZIJN, NA EEN MAAND KAN MEN
DUS NIET MEER AAN DE DESBETREFFENDE WED-
STRIJD DEELNEMEN, TENZIJ ANDERS AANGEGEVEN.
- OPLOSSINGEN EN PRIJSWINNAAR/ES WORDEN BE-
KEND GEMAAKT 2 MAAND NA VERSCHIJNING VAN DE
DESBETREFFENDE WEDSTRIJD.
- BIJ MEERDERE GOEDE OPLOSSINGEN ZAL WORDEN
GELOOT.
- ER ZAL DOOR HET BESTUUR PER WEDSTRIJD EEN
PASSENDE WERELDSCHOKKENDE PRIJS WORDEN UIT/
UITGEZOCHT.
- MET UW DEELNAME STEUNT U FEZO, DUS WEET U DE
OPLOSSING? DOE DAN MEE! WEET U DE OPLOSSING
NIET? DOE DAN TOCH MEE DOOR HET EERSTE WOORD
WAT U TE BINNEN SCHIET ALS OPLOSSING IN TE
ZENDEN EN FEZO ZO TE STEUNEN.
- ONGELOVELIJK BOVENNATUURLIJK BIJZONDER GE-
WELDIG VEEL SUCCES!!!

DE WEDSTRIJD (NO.14) : IK VIND "THE RETURN OF
JAWS LEUK OMDAT... , MAAK DIE ZIN ZO ORIGINEEL
MOGELIJK AF!

OPLOSSING NO. 12: OMDAT ZIJN VERKLARING WAS:
"IK ZAL STERVEN DOOR DE VERSCHRIKKELIJKE VUUR-
DOOD!" - ZO DENK DAAR MAAR EENS "OVER NA, INZEN-
DINGEN WAREN ER OVERIGENS NIET, DUS OOK GEEN
WINNAAR/ES, NO.13 inzenden tot 15 JULI.

MAART
1981

MAART
1985

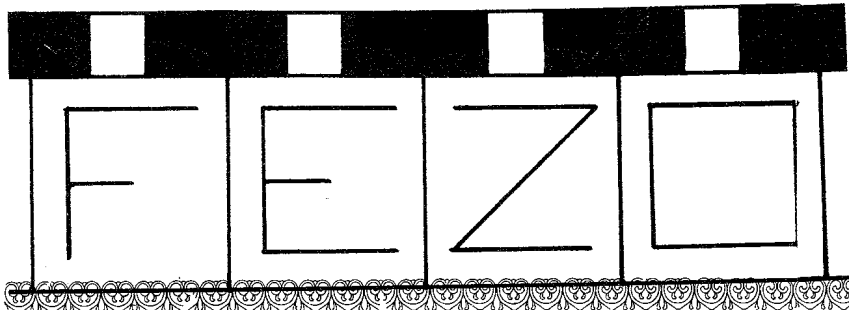

NO.1 JAARGANG 1
HET BLAD VOOR FILMAAMATEURS
074-772882
Fl.- PER MAAND

NO. 2. JAARGANG 2
HET BLAD VOOR FILMAAMATEURS
U BENT AL LID VOOR FL.- PER MAAND

1982 NO.1 JAARGANG 2 NO. 2 JAARGANG 2 1982
VOOR FL.- PER MAAND BENT U LID

F E Z O F E Z O

MET DIT KEER O A:
HOE HET ALLEMAAL GEKOEKEN IS...
VAN DE PENNINGMEESTER...
FILM VAN DE MAAND
FILMBOEK VAN DE MAAND
DE 10 FEZOTIPS VAN MAAND
THE RETURN OF JAWS!
ETC. ETC. ETC. ETC.

NO.3 JAARGANG 2 '82
TEL. 074-772882

F E Z O

MET DIT KEER A
DE 10 TIPS VAN MAAND
FEZO-HUMOR
FEZO NEWS
VD PENNINGMEESTER
HIERBIJ ONTVANGT U
TEVENS ONZE
STATUTEN (VOORLEZER)

NO.4 JAARGANG 2
TEL. 074-772882

F E Z O F E Z O

BEL NU! (074) 772882
MET DIT KEER O A:
FEZO - HUMOR
FEZO FILMVOORSTELLING etc.

FEZO FILMVOORSTELLINGEN:
2 FEBRUARI: HANSELER HOET (GRATIS-DE)
9 FEB. BOUT EN SPEELTUIN VERENIGING
"DE NIJVERHEID" AANVANG 7 UUR
ENTREE Fl.50 IPT. 12-16

FEZO IN MAART:
ALGEMENE LEDEMSRAADING
FEZO LEEST FILMFESTIVAL
VOOR FILMAAMATEURS.

F E Z O

MODERN - DYNAMISCH
FEZO
HET BLAD VOOR
FILMAAMATEURS
EN SYMPATISANTEN
LIDMAATSCHAP Fl.- PER MAAND
NO. 3 JAARGANG 2

F E Z O

HENGELSCHE
FILMAAMATEURCLUB
FEZO : VOOR FILM
AMATEURS + SYMPATHISANTEN

Fl.- PER MAAND. TEL. 772882

F E Z O

HENGELSCHE
FILMAAMATEURCLUB
FEZO : VOOR FILM
AMATEURS + SYMPATHISANTEN

NO.1 Jaargang 3 1983

F E Z O F E Z O F E Z O

Werd Lid voor fl.- PER MAAND?
074-772882

MADE BY FEZO

SUPER 8 DE LUXE

VO VROOLUK KERSTFEEST
GELUKKIG NIEUWJAAR

NO.4 JAARGANG 3 1983 Fl.1,50

F E Z O F E Z O F E Z O

MELD U AAN ALS LID:
074-772882

NO.1 JAARGANG 4 1984 Fl.1,50 NO.2 JAARGANG 4 1984 Fl.1,50

F E Z O F E Z O F E Z O

LET OP:
VOLGENDE MAAND
2 1/2 JAAR FEZO

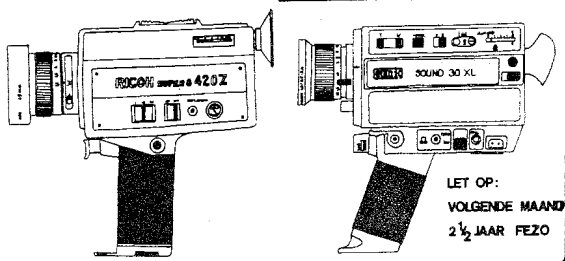

Dat knalt er even lekker in of niet? Alsof er niets aan de hand is gaan we vrolijk verder. Ookal is dit het eerste blad dat u sinds lange tijd ziet. Op de voorpagina ziet u alle tot dusver verschenen bladen. Wat daarop leuk te zien is, is de sterke verbetering van de voorkant in de loop der tijd, ookal gold lange tijd "hoe beter de voorkant, des te meer tegenslagen FEZO te verwerken kreeg"... Bent u ex-FEZO-lid, of nieuw-FEZO-lid, dan wordt u de mogelijkheid geboden om uw FEZO-bladenverzameling compleet te krijgen. De tarieven en bestelwijze vindt u elders in dit blad.

Wat is FEZO eigenlijk van plan in deze vijfde jaargang?

Vanzelfsprekend is daar op dit voorkantje ook geen plaats, dus zult u zelf moeten zoeken. Dit keer geen inhoudsopgave en ook geen preciese samenstelling van het bestuur, maar dat bracht de geestverhelderende pauze die FEZO zich permitteerde, met zich mee. Vanaf het volgende blad zal dat vanzelfsprekend anders zijn...

In feite zal dit eerste blad een verslag zijn van de nieuwe plannen en een overzicht voor de nieuwkomers van wat al geweest is.

Allereerst het bestuur met wie we in 1985 met frisse moed beginnen:

ERNST ONRUST FRANS VAN DER ZANDE HERMAN ONRUST

BEA TE PASTE FALCO GROENESCHEIJ ROBERT ONRUST

ALLARD VAN VELTHUIJSSEN

Een FEZO-lid met een fris geheugen, zal bemerkt hebben dat in die samenstelling niet veel veranderd is. Dat zou je enerzijds als positief kunnen ervaren, in verband met het feit dat dan zo'n nieuwe start wel goed kan zitten... Anderzijds heten wij belangstellenden van zeer harte welkom eens een kijkje bij ons te nemen om te zien hoe wij rijlen en zijlen... Neem daarvoor contact op met een der bestuursleden bovengenoemd. U kunt natuurlijk ook contact opnemen met de bestuursleden die onder zijn genoemd, maar dan geven wij u weinig kans van slagen...

HET GA ONS GOED...



VAN DE BESTUURSTAFEL

In dit stukje vindt u een overzicht van de tijdens bestuursvergaderingen besproken onderwerpen.

- verg. 22-02-1985: Besproken werd onder andere de inhoud van dit maandblad, en wanneer dit af moet zijn etc., de begroting werd vastgesteld, data en planning voor "THE RIGHT TIME FOR KILLING", de plannen om met een afvaardiging van het FEZO-bestuur naar het horror- en sciense fictionfestival in Tiel te gaan, Allard en Herman zijn er op uitgestuurd om informatie te vergaren omtrend het worden van een werkgroep van het has-seler hoes, voor of madelem daarvan moesten zij de eerst volgende vergadering aan het bestuur voorleggen.
- verg. 02-03-1985: Besproken werd onder andere de inhoud van de vorige notulen en wat daarvan terecht kwam, er werd besloten dat het maandblad in de derde week van elke maand bij de leden bezorgd wordt en dat in de vierde week van elke maand de contributie wordt opgehaald, er werd besloten lid te worden van de NOVA, een overkoepelende organisatie voor filmclubs, zij het niet als club, hoe dan wel dat zal mog worden uitgezocht, er zal een auditie worden gehouden voor medespelers in T.R.T.F.K. - belanghebbenden kunnen zich tot de regiseur of een der bestuursleden wenden om zich van inschrijving verzekerd te weten.
- verg. 16-03-1985: Robert Onrust trad uit het bestuur, zijn functie was materialencommissaris, en werd lid van FEZO. Reden was dat hij en de overige bestuursleden vonden dat de taak M.C. (mog) weinig om het lijf had, en hij zichzelf geen andere taak toebedacht, hij blijft echter als materialencommissaris wel voor FEZO ter beschikking, en besloot zelf ook de contributie die hij als bestuurslid betaalde, te handhaven. Het enige verschil met "vroeger" is dus dat hij niet langer meer deelmeemt aan vergaderingen en dat u hem niet meer zult vinden onder "bestuursleden". Was dat alles wat op die vergadering besproken werd? Nee, dat werd helemaal niet besproken toen. Het hing alleen samen met de datum. De werkelijke programmapunten vindt u op de volgende bladzijde...

bankrekening

postbus

Per juni 1985 proberen wij het voor elkaar te krijgen dat de contributie per half jaar, dan wel per kwartaal, betaald wordt. De bankrekening hiervoor heeft FEZO al jaren, nl: BANKREK. 1109.41.527 RABOBANK, wilt u bv nu al voor het hele jaar betalen, dan rekent u het aantal maanden maal f1,50 (maanden - de maanden die al geweest zijn), dat bedrag stort u dan op de al genoemde rekening onder vermelding : contributie, en dan de periode, dus bv contributie 1985. WILT U ERGENS SCHRIJFTELIJK OP REAGEREN ? Ook dat kan. adres: POSTBUS 8008 POSTCODE 7550-KA FEZO

Op de dit keer door de hoofdredakteur ontworpen voorkant, ziet u alle tot dusver uitgekomen maandbladen. Heeft u een blad nog niet of niet meer (in principe krijgen de leden die al het langst lid zijn voorrang) dan kunt u die voor f1,50 per blad bestellen onder vermelding van nummer en jaargang. Het telefoonnummer is 074-772882 OP = OP !!!!!

RUBRIEKENRUBRIEKENRUBRIEKENRUBRIEKENRUBRIEKENRUBRIEKENRUBRIEK
Treft u in dit blad een rubriek aan die er wat u betreft wel uit mag, of treft u geen rubriek aan die u er WEL in had willen zien? Geef uw wens dan door... Wat wij u wel alvast kunnen beloven, is dat oude rubrieken zoals "FEZOHUMOR", "FILM VAN DE MAAND", "FILMBOEK VAN DE MAAND", "FEZO FILMTIPS", binnenkort weer terug komen. Helaas slecht nieuws voor de vele fans ervan. We voelen onszelf gedwongen om met het vervolgverhaal "THE STONES" te stoppen, dit vanwege de vele nieuwe leden in vergelijking met die leden die alle afleveringen tot nu toe hebben kunnen lezen... Zoals u wellicht al zag, kwam daarvoor in de plaats een los sf-verhaal van de hoofdredakteur zelf, als maandelijks terugkerend stukje erbij. KLACHTEN ? KOMPLIMENTEN ? VRAGEN ? TIPS ? GEEF OF BEL OF SCHRIJF ZE DOOR! EN WEL ONDER/AAN EEN WILLEKEURIG ADRES IN DIT MAANDBLAD! DOENDOENDOENDOENDOENDOENDOENDOENDOENDOENDOENDOEN!

ATTENTIE

VOOR SLECHTS f500.000,- VERTELD FEZO U HOE U SNEL RIJK WORDT!
074-772882

VERVOLG VAN DE BESTUURSTAFEL

verg. 16-03-1985: Waarom danwel het voorgaande? Omdat dat de inleiding vormt tot dit punt, namelijk dat in de nabije toekomst er hier en daar onder de leden gevraagd zal worden of er leden zijn die zich wel ter beschikking willen stellen om deel uit te maken van een materialen-team, niet als bestuursleden, maar gewoon als groep die kan helpen bij het maken van bv decors. Dus zijn er leden die van huis uit een beetje handig zijn en zich geroepen voelen, meld u! TIEEL. Hiervoor las u nog over plannen om een afvaardiging naar het HORROR EN SF FESTIVAL aldaar te sturen. Dit kon helaas wegens vervoersproblemen geen doorgang vinden. Wat wel zeker is, is dat FEZO volgend jaar er niet alleen heen gaat, maar ook deelneemt, en wel met THE RIGHT TIME FOR KILLING, die voor dat doel zo wordt omgeschreven dat deelname onder de katagorie HORROR mogelijk wordt. Dit zal in een speciale vergadering, waaraan deelnemen de regiseur, de eerste cameraman, regiseur-assistent en de geluidstechnicus. Voor dat doel werd Eddie Veltman aangetrokken. Hij zal zich bezighouden met zaken zoals synchronisatie en filmmuziek. Wij zullen in maart 1986, wanneer wij overigens tevens precies 5 jaar bestaan, tijdens de door filmclub de spoel georganiseerde wedstrijd, vanzelfsprekend als jubilaris de eerste prijs weghalen... Verder, of zoals u wilt, voorts, zal FEZO zeer binnenkort een leden campagne starten. De bedoeling is dat we eerst een stukje plaatsen in de "HASSELER COURANT", vervolgens in een weekblad, een dagblad en in RADIO OOST. Of dit te realiseren valt wordt op dit ogenblik onderzocht.



NOOT:

Denkt u iets goed te kunnen waar wij gebruik van zouden kunnen maken, dan zouden wij dit gaarne vernemen...

Wat daar staat? Daar staat dat wij het zeer op prijs zouden stellen als leden zich wat aktiever bij FEZO zouden betrekken, bv door door te geven in de geest van "mochten jullie daar ooit problemen mee hebben, dan kunnen jullie wel bij mij terecht..." BIJ VOORBAAT DANK !!!

THE RIGHT TIME FOR KILLING

Ik zal u het verhaal besparen. Dat vindt u overigens in beknopte vorm elders in dit blad. Waar het hier wel om gaat is het feit dat we besloten om eerst met een film te beginnen en niet eerder met een ander totdat die eerste af is. En welke hebben we als eerste geplend? Juist! GEZOCHT : SPELERS. Wilt u mee spelen als acteur in "The right time for killing", geef dat dan door aan een der bestuursleden van FEZO. Iedereen kan mee doen, FEZO-lid of niet. In principe streven wij er naar iedereen een rol te geven. Als het aantal deelnemers hoog genoeg is, dan zullen er audities gehouden worden.
IEDEREEN IS WELKOM ! Geeft u op en doe mee...

INDIEN U ONDERSTAANDE BON NIET INLEVERD, BETAALD U SLECHTS FL.1,50 CONTRIBUTIE PER MAAND...

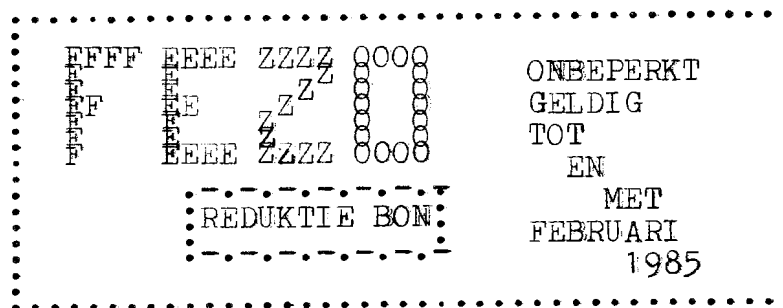

TOILET
HUMOR

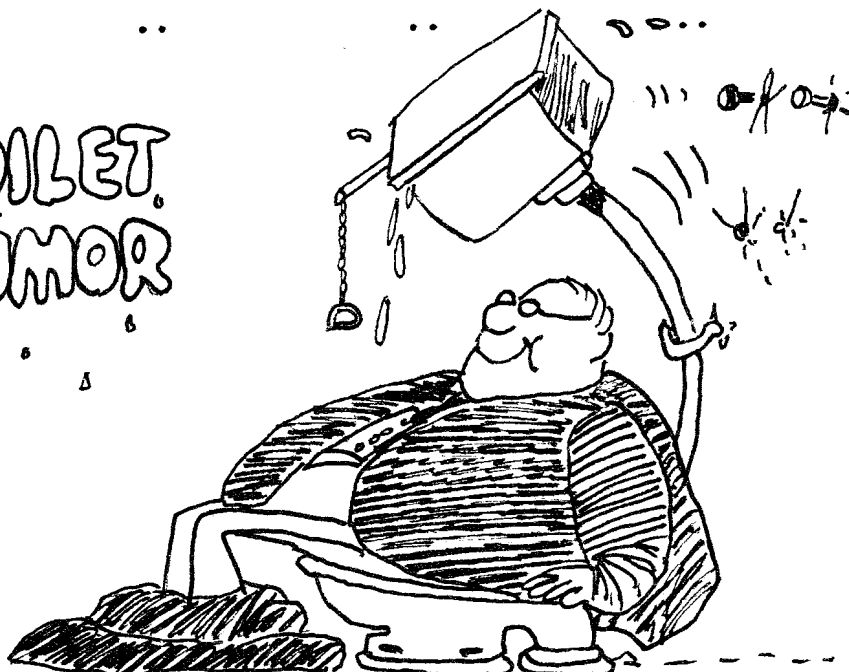

FEZO FILM OVERZICHT 1981 - 1985

Hier volgt een overzicht voor de nieuwkomers bij FEZO, van de verrichtingen op filmgebied van de afgelopen 4 jaar. Daarbij een korte inhoud van elke film...

THE RETURN OF JAWS - : Duur 1 uur.

Een heroinedealer huurt een moordenaar om 5 getuigen in een rechtzaak tegen hem uit de weg te ruimen. James Bond 008 probeert dit te verhinderen. Net voordat de laatste getuige gedood is worden de akties tegen de huurmoordenaar (Jaws) doeltreffender. Tenslotte dood 008 hem en komt tevens achter de verblijfplaats van de dealer, waarmee een wederzijdse jacht op elkaar geopend wordt.

DEN GELIJKENIS VAN
DEN BARMHARTIGEN
SAMERITAAN.....

- : Een oogaanschijnlijk zwaargewonde man bedelt voorbijgangers om hulp. Zij van wie je het zou mogen verwachten, bieden geen hulp. Als er dan eindelijk iemand wel helpt, komt hij bedrogen uit.....

ALS U OP EEN TITEL
ZIT TE WACHTEN...
DAN KUNT U BETER
WEER NAAR HUIS GAAN!

: Een reeks humoristische gebeurtenissen worden aan elkaar gevlochten met een rode draad die bestaat uit een fanatieke fan die er alles voor geeft om een handtekening van zijn idool te krijgen...

SUPEROMA

- : De belevenissen van een omaatje die over bovennatuurlijke krachten blijkt te beschikken. Onbedoeld jaagt ze zich veel vijanden op het harnas. Deze vijandigheid straft zij met harde hand. Moraal is dat elke kracht zijn grenzen kent...

OM OVER NA TE DENKEN : EEN FILM OVER IEMAND DIE DE KANS VAN ZIJN LEVEN KRIJGT, MAAR DAN TE VEEL WIL...

DE ACHTERVOLGING - : Een film waarbij de titel, zo dachten wij, wel meer dan genoeg zegt...

FEZOPUINHOOP - : Een verzameling van mislukte opnamen ontstaan tijdens het maken van bovengenoemde films. - Dat er nog een 2-de soortgelijke film is, zegt genoeg over onze creativiteit...

.....

DE HEMELPOORT

Langzaam, heel langzaam, kwam er meer druk op het steentje te staan. Het rubberen profiel bewoog zich en het steentje schoot met een enorme kracht weg. Het miste op een haar een graspol. George zat achter een van de 64 raampjes. Langzaam kwam het moment dat het voorste wiel zijn eerste omwenteling had gemaakt. Daarna volgden er snel meer. George had het steentje kunnen zien liggen - hij keek net die kant op -. Hij zag de graspol wel, maar het steentje, die zag hij niet. De lucht begon grip op de vleugels te krijgen, de motoren deden de rest.

Hoelang ze al gevlogen hadden? George wist het niet toen hij wakker werd. Hij dacht aan zijn vrouw, met wie hij nu al 5 jaar gelukkig getrouwd was, maar onderbrak die gedachte, want de kapitein wilde wat gaan zeggen. Toen het lichtje, dat hem daarop attent had gemaakt, uitging, sprak de stem. "We vliegen nu boven het gebied dat vroeger 'BERMUDA-DRIEHOEK' genoemd werd. Het gebied waarin vroeger zoveel schepen en vliegtuigen spoorloos verdwenen. Zoals we nu weten ontstond die legende nadat het aantal neergestorte vliegtuigen en gezonken schepen hier iets groter lag dan elders. Niets dan louter toeval mensen, als je het mij vraagt. Er is aan die verdwijningen niets mysterieus... Als ik u nu het avondmenu voorlezen mag..." George keek op, met nu er iets interessants verteld zou worden stopte hij... George keek in het gezicht van een bleeke stewardes... "Als ik even uw aandacht mag? Onze maatschappij kreeg net een telefoontje dat men een aanslag gaat plegen op een onzer vliegtuigen. Wij beschouwen dit als een misselijke grap en hopen dat wij met dit bericht uw reisplezier niet bederven. Raakt u niet in paniek want er is echt niets aan de hand. Overigens zullen wij over enkele minuten de film 'de gendarme in paniek', met Louis de Funes draaien. Als u nog wat wilt bestellen, dan kunt u dat nu doen..." George hield niet van Louis de Funes-films en honger had hij ook niet. Hij pakte het pakje dat hij van zijn vrouw voor zijn verjaardag gekregen had. Het pakje dat hij pas mocht openen als ze in de lucht waren..."

Mikeelos zag in de ochtendzon het siluët van een ding, een grote machine die hij nog nooit eerder had gezien. Even later explodeerde de machine. De machine was de zoveelste die was doorgedrongen tot... tot...

OVERZICHT VAN FEZO PROJECTEN TOT OP HEDEN ONVOLTOOID

In dit overzicht vindt u eerst de films die voor meer dan de helft voltooid werden, maar waarvan het nog dubieus is of ze nog ooit afgemaakt worden...

THE RIGHT TIME FOR KILLING :

Felix Braun krijgt bezoek van een oude vriend, Thijs Vermeer. Hij weet niet goed hoe hij hiermee aanmoet, wetende dat hij enkele jaren daarvoor Thijs' vrouw ,volgend Thijs dan..., gedood had. In het proces dat toendertijd volgde, sprak men Braun vrij wegens gebrek aan bewijs. Felix zelf bleef beweren er tijdens het tijdstip van de dood van mevr. Vermeer, niet eens bijgeweest te zijn. Het bezoek lijkt prima te verlopen en een nieuwe vriendschap tussen de twee duidt zich aan, maar dan krijgt het bezoek zijn dramatische wending... Wanneer het Felix doordringt hoe alles in elkaar zit, is het al te laat en hem blijft maar een ding...

..

DIFFERENT FRUIT :

Verskillende humoristische scènes aan elkaar geplakt met stukjes tekenfilm alla Monty Python. Oa. een man die door een bananeschil achtervolgt wordt. Het oppompen van een fiets dat vreemde gevolgen krijgt. Iemand die vuurwerk afsteekt, maar daarbij de gebruiksaanwijzing verkeert opvat, enz.

..

ONCE UPON A TIME IN THE SPACE :

Een opperwezen op een planeet ergens diep in het heelal voorziet een ramp als een zekere Evers van de Aarde inderdaad de uitvinding gaat doen, waarmee hij bezig is. Het opperwezen (GOR) stuurt een ruimteschip naar de Aarde met daarin mutanten die de opdracht mee krijgen Evers te doden. Onderweg wordt het ruimteschip aangevallen door een GOR-vijandig gezinde ruimtevloot, dit zonder succes. Eenmaal op Aarde ontbrandt de strijd tussen de Mutanten en Evers, geholpen door zijn vriendin en een kameraad. De strijd lijkt een zeer ongelijke, maar dan ontdekt Evers dat de onoverwinnelijke mutanten een zwakke plek hebben. Het trio maakt daar dankbaar gebruik van, maar een mutant is een stug wezen en bovendien krijgt GOR in de gaten wat er gaande is. Hij begeeft zich ook op weg naar de Aarde...

..

SOMS... :

Een reclamebezorger schrikt wakker, hij moet zich nog enorm haasten om op tijd zijn folders te krijgen. Het lukt hem, maar de opdrachtgever is zeer ontevreden. Eenmaal begonnen met zijn wijk gaat echt alles mis wat er maar mis kan gaan. Dat gaat van stugge hekjes en onvindbare brievenbussen tot agressieve honden, enz. De film lijkt voor de bezorger goed af te lopen, maar dan...

..

MAZZELAARS !

MAZZELAARS! ONGLOVELIJKE MAZZELAARS!!! Waarom? Omdat jullie in tegenstelling tot wat in blz. twee werd vermeld toch de bestuurssamenstelling van mij krijgen. Daarom!

Het bestuur van FEZO bestaat uit :

VOORZITTER : Allard van Velthuijsen
Paul van Kempenstr.65
7558-HC HENGELO (OV).
Tel.: 074 - 770266
Eigen adres:
Jupiterstr.58
7557-LD HENGELO (V).
geen tel.

SECRETARIS : Bea te Paste
Louis van Gasterenstr.52/54
Hengelo (OV).
Tel.: 074 - 776336

PENNINGMEESTER : Falco Groenescheij
Otto Klempererstr.42
7558-EJ HENGELO (OV).
Tel.: 074 - 771198

Hoofdredakteur : Ernst Onrust
P.Monteuxstr.63
7558-EE HENGELO (OV).
Tel.: 074 - 772882

LEDENVERTEGENWOORDIGER : Herman Onrust
P.Monteuxstr.63
7558-EE HENGELO (OV).
Tel.: 074 - 772882

ALGEMEEN ADJUNKT : Frans van der Zande
Louis van Gasterenstr.70
Hengelo (OV).
Tel.: 074 - 771479

MATERIALEN COMMISSARIS : Robert Onrust
Pierre Monteuxstr.63
7558-EE HENGELO (OV).
Tel.: 074 - 772882

..

Wilt u lid worden of hebt u vragen op welk gebied dan ook,
wendt u tot een van de boven genoemden, die zal u verder
helpen. Weet u overigens nog iemand die lid wil worden???

..

OVERZICHT VAN FEZO PROJECTEN, NOG ONVOLTOOID (VERVOLG)

In dit overzicht vindt u de films die FEZO tot op heden alleen nog op papier voorbereidde. Dwz. iedere van onderstaande films heeft al wel een volledig uitgewerkt script, maar er is nog niets van verfilmt...

THE FORCE :

Dit had de derde hoofdfilm van FEZO moeten worden (na "THE RETURN OF JAWS en ONCE UPON A TIME IN THE SPACE). Een man met de bijnaam "THE FORCE" en zijn maat raken betrokken bij een geldroof. Het begint allemaal met A. die een bank overvalt en met een gereedstaande auto wegvlucht. H. kijkt daarbij geïnteresseerd toe. Later na een enorm gevecht in een bar, achtervolgen The Force en zijn maat een zekere H. H. weet te ontsnappen via een list (nee, geen lift maar een list!). H. komt A. weer op het spoor, een gevecht ontstaat waarbij A. zij het zwaargewond, wint en weggrijpt. T.F. en zijn maat volgen het spoor en vinden een lege auto en een bloedspoor dat het bos in leidt. In plaats van op A. stuitten ze op 4 gangsters...

..

SUPEROMA - 2 :

Aan het einde van deel 1 leek SUPEROMA verslagen, maar ja, daarvoor ben je superoma. Ze beleeft wederom vreemde avonturen, waarbij ze oa twee mini-golfspelers verstoelt doet staan van haar spelkunst en een karateschool een lesje leert...

..

EN DAN TOT SLOT, ZODAT U OP FILMGEBIED HELEMAAL BIJ BENT, EEN OVERZICHT VAN PLANNEN VOOR FILMS DIE FEZO OOIET GEHAD HEEFT :

SUPER KILLER : Het script hiervoor ontstond in 1977 (gemaakt door Ernst Onrust) en leidde tot de verfilming van "THE RETURN OF JAWS" en de oprichting van FEZO in 1981.

Verder had FEZO ooit het plan om 5 jaar na de verfilming van "THE RETURN OF JAWS" dezelfde film nog een keer te maken, als experiment. Ook een vervolg op THE RETURN.... behoorde eens tot de plannen. Die film zou begonnen zijn met de ontsnapping van Tom Jackson uit zijn cel. Natuurlijk horen de verdere SUPEROMA-delen tot dit overzicht (het was immers als serie geplend?) en een filmpje over twee veroordeelden in een cel waarin de kijker via zogenaamde "flashbacks" het een en ander duidelijk wordt gemaakt. Tenslotte wilden wij ooit eens een eigen CANDID CAMERA maken. Zo, u bent bij!!!

HH

KOP

Nog steeds niet "overzichtenmoe"? Goed, dan gaan we vrolijk door...

De redactie bestaat uit:

HOOFDREDAKTEUR : Ernst Onrust Tel.: 074 - 772882

REDAKTIELID : Falco Groenescheij
Bea te Paste
Herman Onrust
Frans van der Zande

Onze vaste voorkant-ontwerper is Herman Onrust (behalve deze dan). Frans van der Zande verzorgt oa de wedstrijd. Bea te Paste verzorgt "van de secretaris" en Falco Groenescheij "het verslag van de penningmeester". De rest wordt gedaan door Ernst Onrust. Maar, meer redactieleden zijn natuurlijk altijd welkom. Dus, mocht u denken dat u 1 maal per maand wel de tijd kunt vinden een leuk stukje te kunnen schrijven, het hoeft overigens niet per sé leuk te zijn, het telefoonnummer weet u...

LEDENVERTEGENWOORDIGER, WAT IS DAT NOU WEER!!!

Ja, dit maandblad zal wel erg interresant zijn voor de doorgewinterde FEZO-lezer, maar voor de nieuwkomers zal ik ook dit begrip even uitleggen. De ledenvertegenwoordiger is er om de leden te vertegenwoordigen, dwz de belangen van de leden. Dus, heeft u problemen, op welk gebied dan ook, met FEZO? Dan kunt u doorgeven aan de ledenvertegenwoordiger. Die zal er voor zorgen dat er op zijn minst over gepraat wordt...

WAAR BLIJFT IN VREDESNAAM TOCH AL DAT GELD ????????????

Dat is ook al zo'n leuke kreet die we wel eens van onwetende FEZO-leden hoorden, maar ik hoop dat ik na het volgende al hun illussies kapot heb gegooid. Ik hoef u bv alleen maar te zeggen dat een klein filmpje van bv 20 minuten, toch al gauw op 300 gulden komt, daarbij komt nog de geluidscamera van 1000 gulden die we van eigen geld moeten aanschaffen, enz enz enz. Nee, dat lukt echt niet met die f1,50 per maand. Maar toch bedankt.

.. .. .

Van de penningmeester

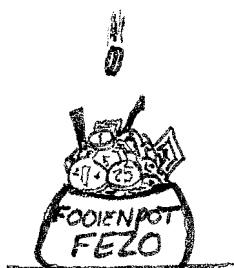

BEGROTING tot 1-1-1986

DEBET		CREDIT	
50 leden	f 750,-	camera	f1000,-
bestuur	1350,-	films	650,-
		kaartenbak	30,-
		kas	25,-
		foto's	25,-
		maandblad	75,-
	f2100,-		f1805,-
		saldo	+ f295,-

In deze begroting staat een geluidscamera van +f1000,-
Ernst koopt deze camera voor f900,- en FEZO betaalt er
f100,- bij waarmee zij zich verzekert van het gebruik van de
camera.

De bestuursbijdrage is gebaseerd op het bedrag dat ieder bestuurs-
lid per maand kan missen. Dat wil zegen dat ieder bestuurs-
lid dat bedrag voor zich zelf heeft vastgesteld, met een
door het bestuur vastgesteld minimum.

Ook staat er in deze begroting een bedrag van f750,-
wat gebaseerd is op 50 leden.

MAAR DAN MOETEN DEZE LEDEN ER WEL KOMEN !!!!!!!!!!!!!!!
(hier moet een pakkende reclamezin achter maar die
wordt misschien in het volgende maandblad gezet)

Dit was in twee opzichten een slechte zin , maar maak
toch maar zoveel mogelijk LEDEN.

Nu even serieus: In de volgende maandbladen zal er een
stukje verschijnen over de inkomsten en uitgaven van

FEZO

VAN DE PENNINGMEESTER

DE NIEUWE FEZO PUZZLE
 DE NIEUWE FEZO PUZZLE
 DE NIEUWE FEZO PUZZLE
 DE NIEUWE FEZO PUZZLE

- TO BE OPLOSBAAR OR NOT -

- JOKE -

8	+	.	=	.	x	3	=	.
x		+		+		x		-
.	+	15	=	.	+	.	=	.
=		=		=		=		=
.	-	.	=	58	+	.	=	.
-		-		-		x		+
.	-	.	=	.	x	5	=	.
=		=		=		=		=
.	-	21	=	.	+	.	=	84



OPGAVE: VUL OPENSTAANDE HOKJES ZODANIG IN DAT ZOWEL HORIZONTAAL ALS VERTICAAL DE OPTELSOM KLOPT

Veel kans geven wij u overigens niet. Dat basseren wij op het feit dat de hoofdredakteur van uw blad zijn computer raadpleegde. Die voorspelde dat deze wedstrijd pas in het jaar 2331 door slechts 93 mensen over een periode van 12 maanden zal worden opgelost. De 27-ste oplosser zal van ons twee prijzen krijgen ter waarde van f29,46, danwel f38,66. Dat hangt van de marktwaarde af, en die kan in die periode wel verviervoudigen. Persoonlijk zag ik deze opgave liever al in het jaar 2117 opgelost, want dan was de marktwaarde waarschijnlijk niet verviervoudigd, maar de helft daarvan. Een bewering van het jaar nul, maar daar gaat het niet om (zie ook blz. 7 en blz. 5). Met een echte countdown zal ik dit stukje, en daarmee ook dit maandblad, beëindigen. vijf, vier, drie, nul!!!

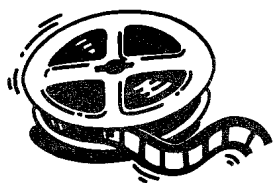
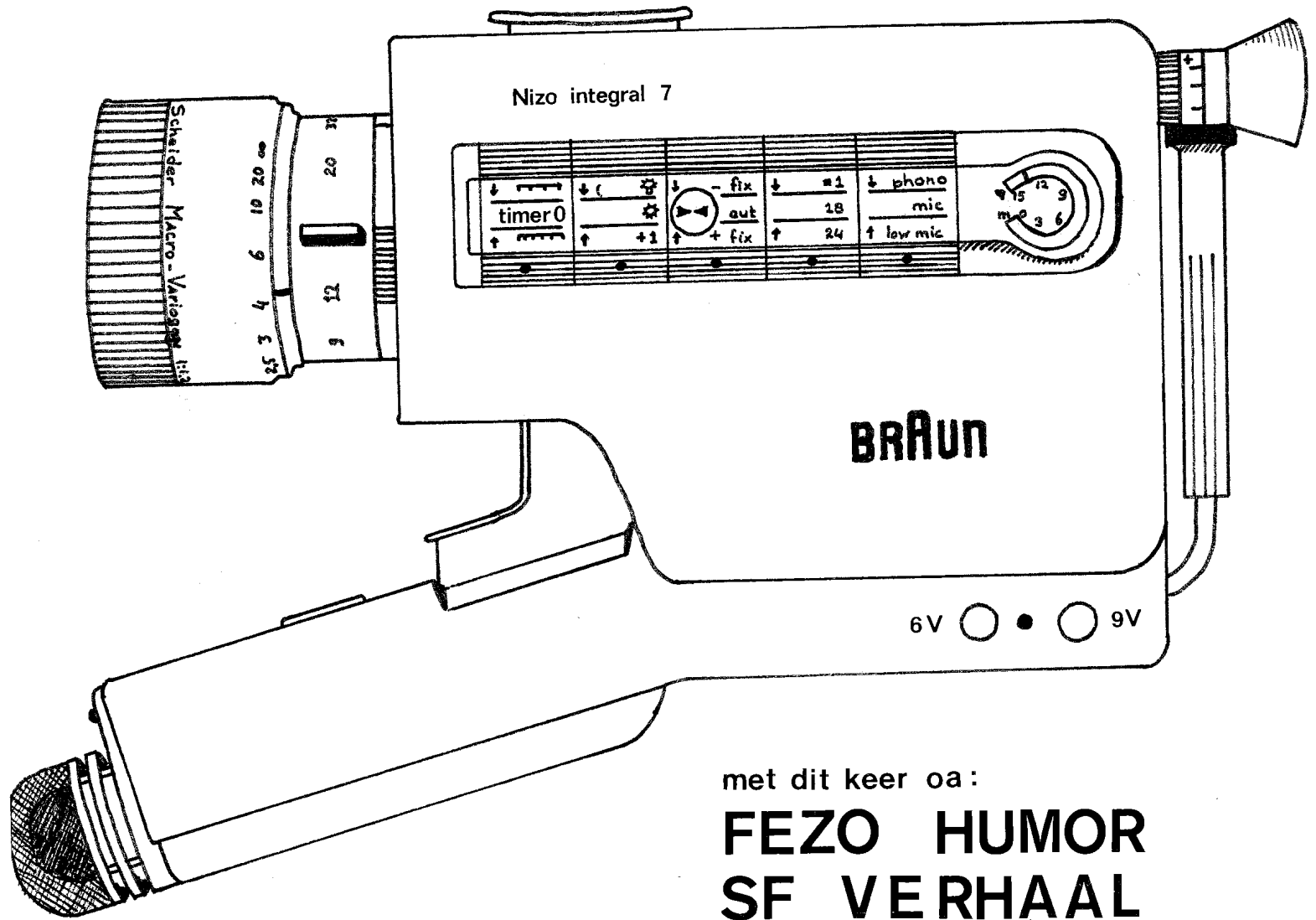
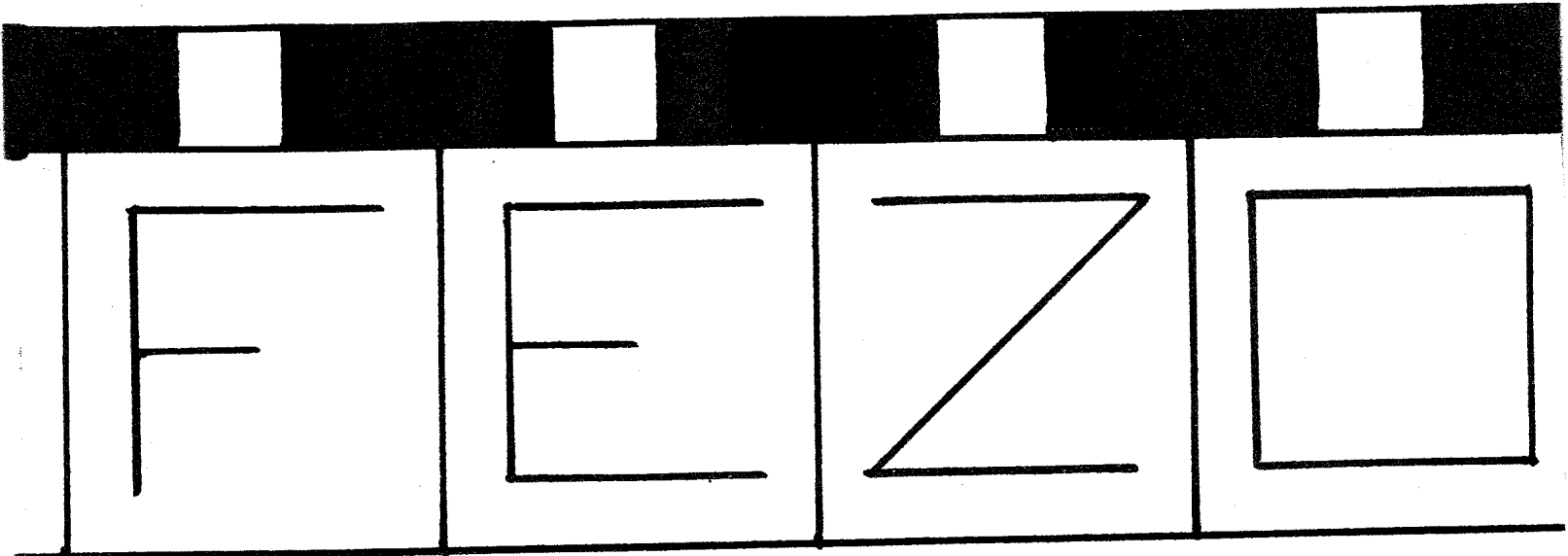

met dit keer oa:
FEZO HUMOR
SF VERHAAL
DE BEZORGER
FEZO FILM TIPS

en nog veel meer !

- blz. 1: VOORKANT - FEZO'S NIZO INTREGAL 7
- blz. 2: INHOUD PLUS ALGEMENE INFORMATIE
- blz. 3: VAN DE HOOFDREDAKTEUR
- blz. 4: FEZO-HUMOR
- blz. 5: FEZO-FILMTIPS
- blz. 6: FEZO-ADVENTURES
- blz. 7: FEZO-ADVENTURES
- blz. 8: DE MISSIE WAS SUCCESVOL, O JA, DAT WEL!
- blz. 9: FILM VAN DE MAAND
- blz. 10: VAN DE BESTUURSTAFEL
- blz. 11: VAN DE BESTUURSTAFEL
- blz. 12: FEZO-HUMOR
- blz. 13: VAN DE PENNINGMEESTER
- blz. 14: DE NIEUWE FEZO-WEDSTRIJD + VOLGENDE MAAND...

Algemene Informatie: IEDEREEN KAN STUKJES VOOR ONS MAAND-
BLAD INLEVEREN, EN WEL BIJ EEN DER
BESTUURSLEDEN OF BIJ DE HOOFDREDAKTEUR

.....

SAMENSTELLING BESTUUR

- Dagelijks bestuur: Voorzitter : Allard van Velthuijsen
Paul van Kempenstr. 65
7558-HC HENGELO (OV).
TELEF.: 074 - 770266
-eigen adres:-
JUPITERSTRAAT 58
7557-LD HENGELO (OV).
-geen telefoon-
- SECRETARIS : Bea te Paste
Louis van Gasterenstr.54
Hengelo 074-776336
- Penningmeester: Falco Groenescheij
Otto Klempererstr.42
7558-EJ HENGELO(OV).
TELEFOON: 074 - 771198

BESTUUR : DAGELIJKS BESTUUR

- Hoofdredakteur : Ernst Onrust
P.Monteuxstr.63 7558-EE
HENGELO Tel: 074 - 772882
- Ledenvertegenwoordiger: Herman Onrust
P.Monteuxstr.63 7558-EE
HENGELO Tel: 074 - 772882
- Algemeen Adjunkt : Frans van der Zande
L.van Gasterenstr.70
7558-.. 074-771479
- Commissielid : Andéle Klinker
C.Muckstr.13 074-776283

.....

Of moet ik nu "beste FEZO-leden en sympathisanten" zeggen? Moeilijk, moeilijk. Laten we het erop houden dat eigenlijk iedereen die bij FEZO betrokken is, sympathisant is...

Iedereen die dit maandblad uit heeft, zal weten dat het vooruit gaat met FEZO. En hard ook! Ookal zullen wij er op moeten toezien dat we die vooruitgang wel bij kunnen houden. Zoals het er nu uitziet is FEZO over enkele maanden werkgroep van HHH (Het Hasseler Hoes) en als Filmclub lid van de overkoepelende organisatie voor filmclubs, de NOVA. Tot voor kort groeide het aantal leden snel, zo snel zelfs dat we van het plan af zagen om alle nieuwe leden in dit blad apart te begroeten. Hierbij dus: Alle nieuwe leden van harte welkom binnen FEZO!!! Lees ook alles over de nieuwe FEZO-wedstrijd. En dan bedoel ik niet de puzzel van Frans maar de "filmverhalen"-wedstrijd!



Binnenkort zullen we trachten een enquête te houden d.m.v. een enquêteformulier dat u in een van de volgende maandbladen zult vinden. Wij hopen dan meer te weten te komen over wat u van ons blad vindt, wat er verbeterd zou kunnen worden e.d. Wie weten wil wat voor mogelijkheden onze nieuwe camera heeft die moet onder de FEZO-filmtips kijken, hoe merkwaardig dat ook klinkt - uitleg aldaar...

Dat deze typemachine kuren heeft, dat zult u nu ook al wel ontdekt hebben - toch maar eens een nieuwe aanschaffen. Afsluiten wil ik met de mededeling dat de sf-liefhebbers op blz. 8 terecht kunnen voor een door mij geschreven verhaal.

De hoofdredakteur.



FEZO HUMOR



Er wordt gebeld en Hans doet open. Buiten staat zijn vriendin.
 "Ik heb vandaag een zwangerschapstest laten doen," zegt zij.
 "Maar zou je ons niet eerst eens binnenlaten?"

Zegt de jongeman tegen zijn vriendin: "Sinds ik jou ken, kan ik niet meer eten, niet meer drinken, niet meer roken..."
 "O schat, hou je zoveel van me?" "Nee, zo blut ben ik!"

Louis tegen zijn vrouw:
 "Doe alsjeblieft de keukendeur dicht! Ik kan 't niet aanzien hoe je je afbeult met die enorme afwas!"

De verloskundige feliciteert de vader: "Van harte gelukgewenst, uw zesde zoon is net gearriveerd."

De vader verbleekt. "Mijn zesde? U bedoelt m'n eerste!"
 "Ja, die ook..."

Een jonge vrouw wil zich scheiden en beroept zich op geestelijke wreedheid. Als de rechter vraagt wat zij hier mee bedoelt antwoordt zij: "Mijn man leest altijd als eerste de detectives die ik van mijn minnaar leen en schrijft daarna telkens op de eerste bladzij wie de dader is."

Een vrouw komt thuis en zegt tegen haar echtgenoot: "Kees, ik kom rechtstreeks uit de schoonheidssalon..."
 Haar echtgenoot kijkt vluchtig op van zijn boek. "En waarom ben je niet aan de beurt gekomen?"

Komt een vrouw op het politiebureau en zegt: "Mijn man is verdwenen."

"Hoe zag hij eruit?" vraagt de dienstdoende agent.
 "Net als altijd; bruine broek, bruine schoenen, wit overhemd en een roodgeblokt keukenschort."

"Mama, ik ben al bijna veertien. Mag ik nu eindelijk een BH dragen?"
 "Nee, Karel."

Zegt kleine Sebastiaan tegen zijn meester:
 "Ik wil U niet bangmaken hoor, maar mijn vader heeft gezegd dat als ik deze keer weer met zo'n slecht rapport thuiskom, er iemand op een pak slaag kan rekenen!"

"Wat wil je later worden?" vraagt de juffrouw aan de driejarige Frits.
 "Kunstschilder, arts of glazenwasser," zegt hij.
 "En wat van die drie wil je het liefst worden?"
 "Kan me niks schelen," zegt Frits, "als ik maar blote vrouwen te zien krijg!"

"Man, vandaag wil ik geen levertraan!"
 "Waarom dan niet?"
 "We hebben sportwedstrijden en ik wil niet van doping beschuldigd worden!"

"Papa," smeekt Jantje, "vertel niet aan mama dat ik bonbons voor haar gekocht heb, hoor!"
 "Ik zal geen woord zeggen! Wil je haar verrassen?"
 "Nee, ik heb ze zelf opgegeten."



FEZO
FILM
TIPS

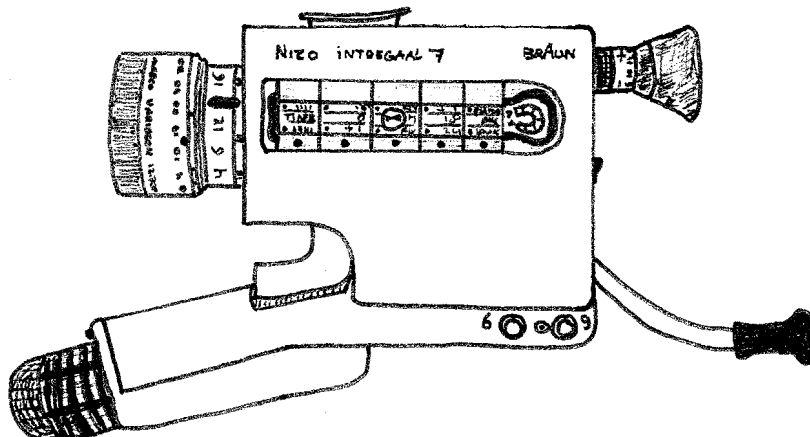

Ja, FEZO-aanhangers, dit zijn niet DE tips (de tien) zoals u die nog van vroeger kent, maar tips die we met informatie van onze nieuwe camera hebben gecombineerd.

Op het "lichaam" van de camera ziet u het bedieningspaneel. Van links naar rechts behandel ik even de mogelijkheden...

Allereerst de timer: deze kan op twee snelheden worden geprogrammeerd (samen met de 18-24-knop zelfs 4), respectievelijk neemt de camera dan automatisch om de 5 dan wel om de 15 seconden een beeldje. Dit is o.a. handig om de groei van een plant te filmen. De tweede knop regelt de belichting. D.w.z. je kunt hem instellen op normaal, kunstlicht en tegenlicht, zodat je niet langer slechts silhouetten tegen een felle achtergrond ziet, maar dat alles belicht is. Met behulp van de derde knop kun je twee scènes langzaam in elkaar laten overvloeien, dit betreft zowel beeld als geluid. Met behulp van de vierde knop film je met respectievelijk 1, 18 of 24 beeldjes per seconden. Met 24 beeldjes per sec. heb je o.a. de strepen op die je zou zien wanneer je een TV-scherm filmt. De drie mogelijkheden van de laatste knop zijn: "phono", voor "playback-opnames" - "mic", voor normale geluidsoptnames en "low-mic" voor opnames binnenshuis, zodat je de motor van de camera niet hoort. Op het venster-tje rechts van die knop lees je het resterende aantal te filmen meters af. Verder bevat de camera diverse controlelampjes - een "action-light", een uitschuifbare mic. een schouderstatief een zoom-regelaar een XL-objectief. Volgende maand gaan we iets uitvoeriger op nog onbesproken mogelijkheden in. Tot dan, veel plezier met dit maandblad...

.....

VERSLAG VAN DE OPNAMEDAGEN VAN DE FEZOFILM "DE BEZORGER"

Waarmee begon het eigenlijk? Het begon al op 22 februari toen we besloten als eerste de film "THE RIGHT TIME FOR KILLING" te (her)verfilmen. Dat zouden we gaan doen met de camera die we op 28-03 kochten, de NIZO-BRAUN 7. Meer over die camera en zijn mogelijkheden elders in dit blad. Omdat we mede gezien het feit dat we de psycho-thriller niet onvoorbereid wilden maken, eigenlijk eerst goed alle mogelijkheden van de nieuwe FEZO-kamera onder de knie wilden krijgen, besloten we eerst een kort filmpje te maken. Voor dat filmpje werd er in de FEZO-archieven geploegt naar een geschikt script, dat ook werd gevonden. Het werd "de bezorger", het filmpje dat ook ons laatste wapenfeit voor onze "pauze" was. Net als toen werd Falco tot bezorger benoemd, ook assisteerde hij Ernst in de regie. Herman werd cameraman en Andéle (vergeet vooral die niet !) verzorgde de grimage en was tevens scriptgirl. Nadat er filmpjes zouden worden gehaald, kon er gefilmd worden. Maar waar haal je op een donderdagavond 1 uur voor sluitingstijd 3 filmpjes vandaan, wetende dat er de volgende ochtend 19 's morgens al gefilmd moet worden? At full speed gingen de regisseur en z'n assistent in "THE CAR" door het hengelosche verkeersdoolhof op zoek naar FOTO PRINS (heeft FEZO 15 % korting). PRINS kon ons echter alleen maar twee KODAK-filmpjes en een geluidsviewer bieden, terwijl we toch echt AGFA-films zochten... Dit vanwege de prijs van AGFA vergeleken bij die van Kodak (globaal zo'n f15,- goedkoper) terwijl de kwaliteit bijna even goed is. Kodak gaf als reden voor die hoge prijs het feit dat zij aan de dollarkoers vastzitten. Daar komt nog bij dat de ontwikkelcentrale in Rijswijk failliet is, zodat de filmpjes nu naar die van Stuttgart moeten. Over die vieweer hoort u binnenkort meer, maar goed, we dwalen lichtelijk af. We waren dus bij Prins en moesten nog steeds die filmpjes hebben. Dus gingen we nog sneller naar FOTO-BERTELINK, maar ook die bleek alleen over KODAK-geluidsfilms te beschikken. BERTELINK verwees ons naar de AGFA-specialist bij uitstek in Hengelo - FOTO-HUBERS. SHAME ON US ! Daar hadden we zelf op moeten komen... Nog 1 kwatier.

En als je haast hebt dan kom je niet op het idee dat het wel eens sneller kon zijn om 150 meter te lopen, dan eerst een eind omrijden om zo de auto op 140 meter van de zaak te krijgen. Maar goed, we waren er op tijd en de door ons gevraagde drie geluidsfilmpjes werden meteen geleverd en zelfs nog goedkoper dan dat we ze elders MET korting gekregen zouden hebben. Met f75,- minder op zak verliet de penningmeester FOTO HUBERS. Thuisgekomen kwamen we erachter dat we net zo goed meteen hadden kunnen vragen of een door ons per envelop ingeleverd filmpje (met daarop 6 meter "DE BEZORGER"-anno '84 en 9 meter geëxperimenteer met de NIZO-BRAUN-7) al terug was. Maar waar we ook achter kwamen was dat een van de drie filmpjes een gebruikte was die per ongeluk in een doosje was gestopt. Minder grappig dus. Ook omdat we er zeker drie nodig dachten te hebben. Tijdens de paasdagen zijn winkels meestal dicht. Dan maar alvast beginnen en zaterdag het filmpje om ruilen.

vrijdagochtend 10.00 uur: Ernst, Herman, Falco en Andéle hadden toen eigenlijk aanwezig moeten zijn. Die waren er toen dus ook gewoon. We begonnen de film met een bedscene.

DE BEDSCENE : Het was Herman gelukt zijn kamer op tijd -binnen de door FEZO gestelde termijn- op te ruimen, zodat de kamer er uit zag zoals die van een bezorger, 7 uur 's morgens. Andéle Klinker was niet alleen scriptgirl maar ook grimeuse. Ze deed haar werk goed zodat Falco na onder andere een paar aangebrachte wallen onder zijn ogen, er erg slapèrig uitzag. Als scriptgirl hield ze in een schrift met tekeningen en informatie bij wat de acteurs bij iedere scene moest dragen. Een voorbeeld: Als een bezorger een horloge draagt dan kun je als scriptgirl het beste het bandje er maar af halen, want dat scheelt toch maar mooi 7 letters om bij te houden...

Locatie vormde dus hermans kamer en aangezien FEZO over drie filmzonnen beschikt, was belichting geen probleem. Met ons verlengsnoer voor de microphone dachten we ook geen problemen op geluidstechnisch gebied te hebben, maar Herman heeft twee parkieten op zijn kamer in een niet te verplaatsen kooi: Harry en Ollie. En die twee wilden een ding maar niet begrijpen:

-wordt vervolgt-

DE MISSIE WAS SUCCESVOL, O JA, DAT WEL !

Het ruimteschip zoog de interstellaire ruimte om zich heen op en verwerkte die tot energie om zich zo weer enkele lichtweken te kunnen voortstuwen. Dat was al heel lang het enige dat het scheepslichaam deed - doelbewust naar de volgende ster die zijn programma op grond van eigenverschafte gegevens uitzocht. Het ruimteschip droeg ook een naam met zich mee : "MOTHER 1". Lang, lang geleden verliet het zijn baan om de Aarde waar hij in elkaar was gezet. Hij vertrok destijds met een speciale opdracht. Die opdracht had hij nog steeds. Aangezien destijds het voortbestaan van moederplaneet de Aarde om niet meer bekende redenen niet meer zeker was, had MOTHER 1 de taak een honderdtal gezinnen door de ruimte te transporteren om een nieuwe bewoonbare wereld te vinden. Geleerden hadden hem de gunstigste koers meegegeven. MOTHER 1 voorzag in alle behoeften die de mensen erin maar konden hebben en was niet langer meer gebonden aan een generatie mens. Op een onregelmatigheid na was de reis tot nu vlekkeloos verlopen. Zo'n 75 aard-jaren geleden tijdens een opstand van zij die werk eisten, werd er een deel van het immense geheugen van de COMO vernietigd. De COMO is het brein van MOTHER 1 en die gebeurtenis maakte hem destijds erg droevig. Onder de verloren gegevens waren ook enkele over de Aarde. Noem MOTHER 1 overigens nooit een zij, want ruimteschepen van de ZZ-serie zijn erg gevoelig in dat soort zaken... Broeder Jonas en de zijnen maakten zich over dat soort dingen echter niet druk. Zij vierden al enkele aard-maanden feest, want COMO had een veelbelovend sterrestelsel ontdekt. Het bestond uit een ster van zo'n 6000 graden celsius, een oranje. Ze had 9 planeten. De derde (in het bezit van een relatief grote sateliet) was er een waarop leven volgens COMO mogelijk was. De planeet was voor twee-derde bedekt met water, er waren geen tekenen van intelligent leven. Hier en daar mat COMO een lichte radio-actieve straling, maar dat was geen onoverkomelijk probleem. COMO doopte deze planeet tot "NONPURGATO"...

DFILMVANDEMAANDFILMVANDEMAANDFILMVANDEMAANDFILMVANDEMAANDFILMVANDEMAANDFILMVANDEMAAI
 DFILMVANDEMAAND FILMVANDEMAAND FILMVANDEMAAND FILMVANDEMAAND FILMVANDEMA
 DFILMVANDEMAANDFILMVANDEMAANDFILMVANDEMAANDFILMVANDEMAANDFILMVANDEMAANDFILMVANDEMAAI
 F E THE F E THE F E THE F E
 TOR Z TERMINATOR Z TERMINATOR Z TERMINATOR Z TERMINATOR Z
 O O O O O O O O O
 DFILMVANDEMAANDFILMVANDEMAANDFILMVANDEMAANDFILMVANDEMAANDFILMVANDEMAANDFILMVANDEMAAI

THE TERMINATOR

Zo'n maand geleden schafte FEZO zich een speelfilm aan. Om precies te zijn de film "THE EXORCIST". Wat is er dan logischer om die als film van de maand te kiezen? Vanzelfsprekend waren wij dat ook van plan, ...totdat twee bestuursleden naar "THE TERMINATOR" geweest waren. Die film bleek niet alleen goed, maar kon zelfs zonder aarzeling in de top-tien aller tijden gezet worden, en hoog ook! Het verhaal zal wellicht enkelen doen twijfelen, aangezien het een sffilm is en in dat genre zijn er in het verleden wel eens wanprodukten afgeleverd door regisseurs die een te laag budget hadden.

In de toekomst zo rond 2020 moeten de overlevenden van een atoomoorlog vechten tegen het computerbewind. Dat bewind produceert een soort robots op menselijke basis - niet te onderscheiden van echte mensen, voor een leek. Die produkten worden tussen rebellen gedropt als spionnen. Maar dan staat er een leider op en met een tactische partizanen-oorlog delen zij rake klappen uit. Het bewind stuurt daarop zijn beste "robot" door de tijd naar het jaar waarin de moeder van de rebellenleider leeft; de leider mag niet worden geboren! De robot weet alleen de plaats en de achternaam, maar er blijken er daar veel vrouwen met die naam te leven. Vlak voordat de tijdmachine vernietigd wordt, stuurt de rebellenleider er een van zijn mannen mee naar datzelfde jaar.

Hoe u ook over dat verhaal mocht denken, de film kan eigenlijk niet met woorden worden omschreven, je moet de film, waarvan de regisseur in zijn jeugd waarschijnlijk "WESTWORLD" zag, gewoon zien. En wel in de bioscoop en niet op video. Bel de bioscopen en vraag of "DE TERMINATOR" er komt. In hengelo komt hij niet meer...

TRUCAGE: 8 SCRIPT: 10 MATE VAN AKTEREN: 10 VERHAAL: 10

ERNST

PAK EEN STOEL, NEEM 'N BAK KOFFIE, ONTSPAN U...

BENT U DE KOMENDE TWEE BLADZIJDEN DOOR, DAN BENT U TEVENS OP DE HOOGTE VAN ENKELE AANGRIJPENDE VERANDERINGEN IN FEZO.

- NOVA FEZO wordt als werkgroep lid van de NOVA. De NOVA is een overkoepelende organisatie voor filmclubs en -bundelingen. Als werkgroep (onder de noemer "bundeling") lid worden van de NOVA heeft voor FEZO een hoop voordelen.

Ik noem er een paar:

- het tegen een redelijke prijs kunnen vertonen van de tien beste super-8 films van elk jaar.
- voldaan zijn van alle BUMA-rechten bij niet commerciële voorstellingen.
- regelmatig ontvangen van de bladen "filmbeeld", "NOVA-skoop" en "Vice-Versa".
- publiciteit en contact met filmamateurs uit de regio

En echt, zo zou de lijst nog een tijdje door kunnen gaan. Bovendien wordt een van onze leden een zogenaamd "paspoort-lid" van de NOVA, waarmee we ook nog eens veel gemakkelijker medewerking in binnen- en buitenland krijgen bij het maken van speelfilms.

MAAR

Ben je als bundeling lid van de NOVA dan moet je f11,- per jaar per lid afstaan aan de NOVA...

Even resumeren...

Stel de kosten van dit maandblad op 75 cent per blad, tel daar zo'n 1 gulden per maand voor de NOVA bij op, zouden we daarbij de kosten die je als filmclub nog meer hebt, ook nog berekenen dan zou een maandblad op zo'n tientje komen... Daarbij is een prijs van 75 cent erg optimistisch. Dus moesten we de prijs voor een lidmaatschap, wat meer inhoudt dan het ontvangen van een maandblad alleen, stellen op f2,50 per maand. Nu betalen de meesten f1,50 per maand. GEEN PROBLEEM! Bent u destijds lid geworden vanwege ons maandblad, dan blijft u f1,50 per maand betalen, ons maandblad ontvangen en wordt u ingeschreven als sympathisant. Wilt u BEWUST lid worden van FEZO als "filmclub", cq werkgroep om actief met ons mee te doen en helpen bij het maken van films, dan betaald u f2,50 per maand. Kunt u wel meer dan f1,50 missen per maand, maar hebt u er geen behoefte aan om echt als actief filmwerkgroeplid ingeschreven te worden, dan vermelden wij u bij de donateurs. Voor wie het allemaal wat overzichtelijker wil hebben, zo ziet dus de samenstelling van FEZO er in de nabije toekomst uit :

- - - - -

FEZO BESTAAT UIT :

BESTUURSLEDEN: Leden die zich bezig houden met het statutair besturen van de werkgroep FEZO.

LEDEN: Zij die actief willen meehelpen bij het tot stand komen van speelfilms en daar een contributie van f2,50 per maand voor over hebben. Zij ontvangen als kennismakingsgeschenk de enige echte FEZO-sleutelhanger en profiteren van de voordelen die FEZO hen te bieden heeft.

SYMPATHISANTEN: Zij die zich voor het bedrag van f1,50 per maand willen abonneren op het FEZO-maandblad.

DONATEURS: Zij die wel meer dan f1,50 per maand aan FEZO geven, maar niet als actief lid beschouwd wensen te worden. Zij ontvangen evenals bovenstaanden ook het FEZO-maandblad.

ZIE OOK VERSLAG VAN DE PENNINGMEESTER..... BLZ. 13.

.....

FEZO FILM WEDSTRIJD

Hierbij maken we in dit blad nog eens bekend wat anderen via andere bladen en/of posters misschien al wisten.

De wedstrijd houdt het volgende in:

BEDENK EEN LEUK/SPANNEND/ONTROEREND FILMVERHAAL

INZENDING : ZOLANG HET 1985 IS KAN ER WORDEN INGEZONDEN
LEVER HET VERHAAL IN BIJ EEN DER BESTUURSLEDEN
EN MAAK KANS OP EEN FANTASTISCHE PRIJS...

BOVENDIEN : HET BESTE VERHAAL WORDT VERFILMT DOOR FEZO !!!

Op dit moment zijn er al enkele verhalen binnen, laat u hier echter niet door ontmoedigen en doe ook mee !!!!!!!

.....

DE NIEUWE FEZO FILMPLANNEN

Voor wie nu al wil weten wat FEZO gaat doen na de verfilming van de nu al beroemde "THE RIGHT TIME FOR KILLING", hebben we goed nieuws. We hebben namelijk al een nieuwe film in voorbereiding. Het door Falco bedachte verhaal behalndeld het alcoholprobleem en volgt na een aanrijding zowel het leven van de dronken automobilist als dat van de aangeredene. Maar, zoals gezegd, het is nog in de beginstadium. Wellicht kunnen wij u in het volgende blad hierover meer vertellen...

.....

FEZO HUMOR

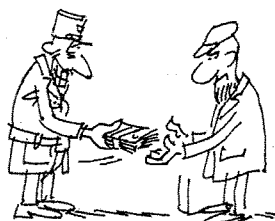
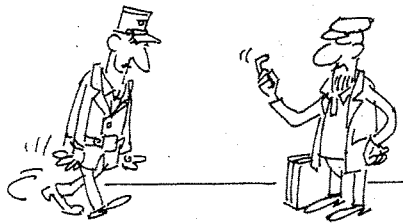
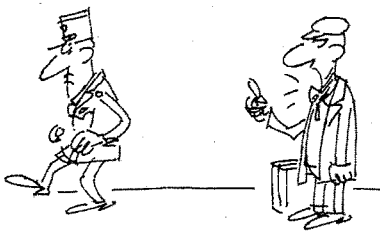
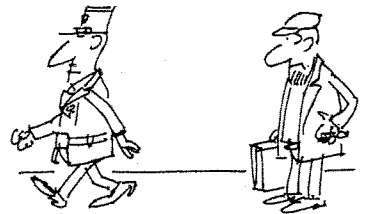
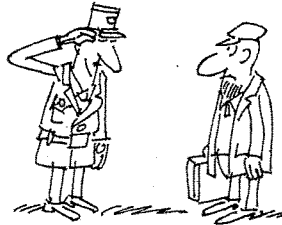
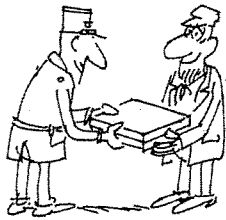

FEZO WEDSTRYD



VASTE



LAND

DE NIEUWE FEZO PUZZLE !!! EN EVENALS DE VORIGE IS DEZE
WEER VERSCHRIKKELIJK MOEILIK !!! WAT IS HET PROBLEEM?

OPGAVE: Op het vaste land staat een boer met: 1 geit
1 kool
1 wolf

NORMAAL: Eet de wolf de geit en de geit de kool.
MAAR : Is de boer erbij, dan gebeurt er niets.
IN : het bootje is maar plaats voor de boer
en 1 van de andere drie.
HOE : brengt de boer alle drie levend op het
eiland????

UW OPLOSSING VOOR 15 MEI INLEVEREN BIJ EEN BESTUURSLID !
ALLEEN DAN MAAKT U KANS OP DE DOOR ONS UITGEZOCHTE PRIJS
DOE MEE DOE MEE DOE MEE DOE MEE DOE MEE DOE MEE DOE MEE
INSCHRIJFGELD VOOR DE WEDSTRIJD BEDRAAGT 1 GULDEN !!!

Volgende maand oa: Filmverslag van "DE BEZORGER", verslag
van een bezoekje aan een enschedese filmclub, het nieuwste
FEZO-filmscript, een inzending voor onze verhalenwedstrijd
EN NOG VEEL MEER !

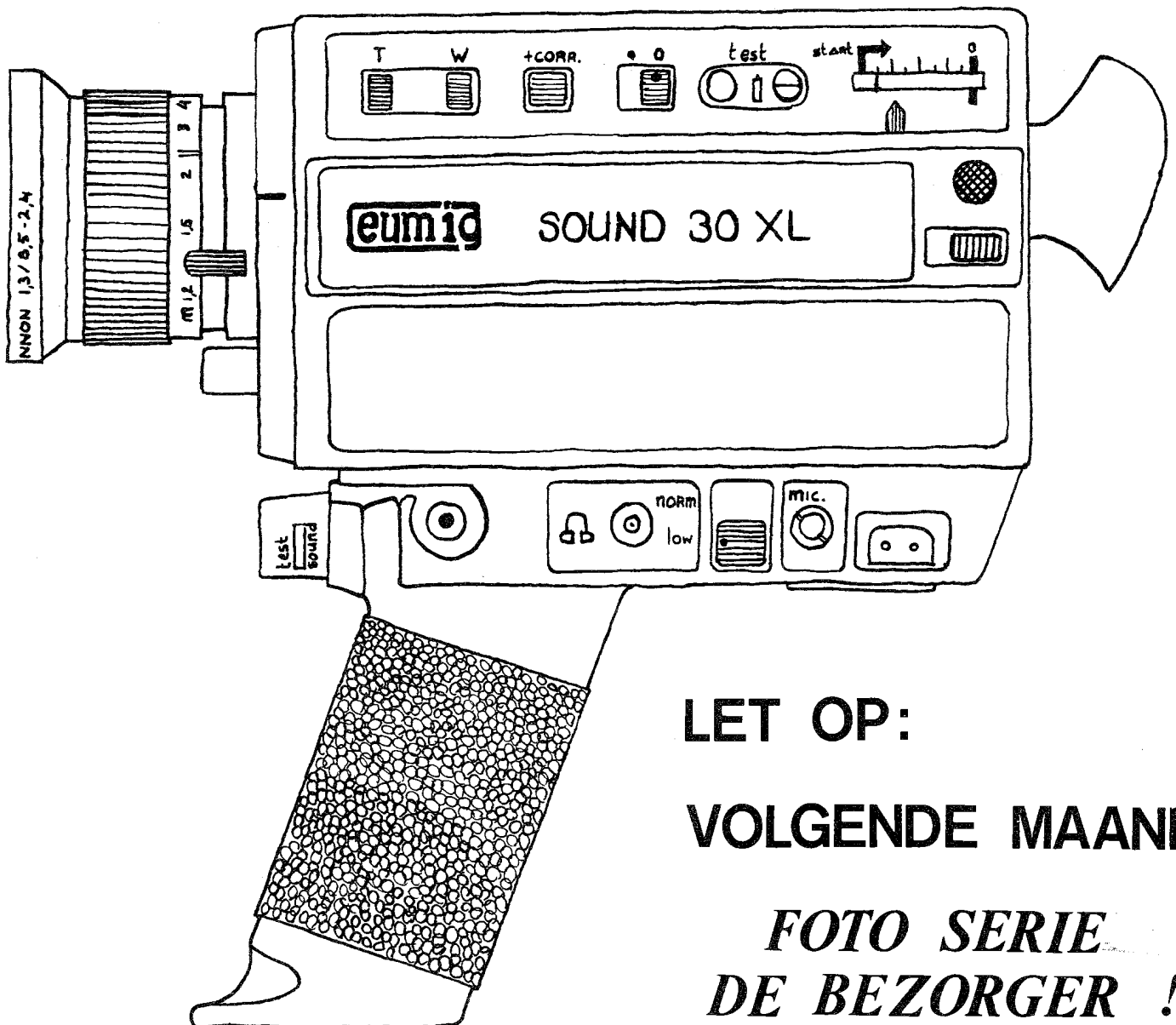
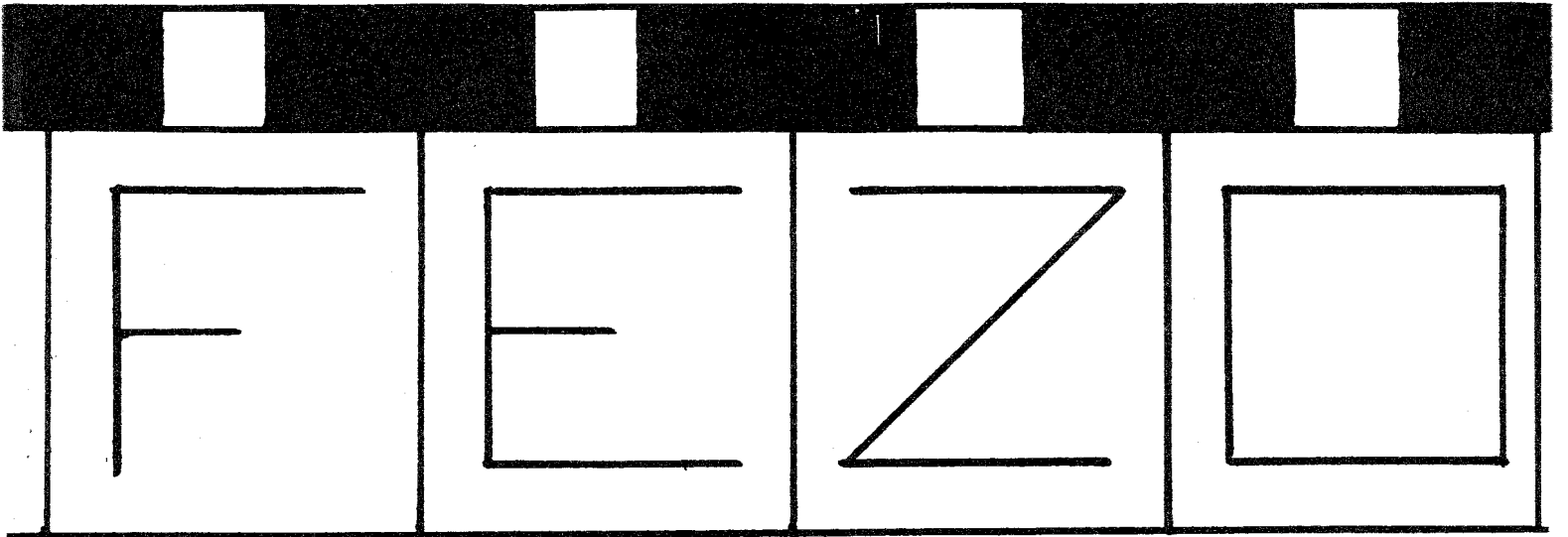

LET OP:
VOLGENDE MAAND
FOTO SERIE
DE BEZORGER !

inhoud

blz.	1:	VOORKANT
blz.	2:	INHOUD PLUS ALGEMENE INFORMATIE
blz.	3:	VAN DE BESTUURSTAFEL
blz.	4:	FEZO-ADVENTURES (VERSLAG DE BEZORGER)
blz.	5:	FEZO-ADVENTURES (VERSLAG DE BEZORGER)
blz.	6:	MATERIAAL BESPREKING
blz.	7:	FILM TOP TIEN
blz.	8:	FOTO-HOEKJE
blz.	9:	INGEZONDEN STUKKEN
blz.	10:	FILM VAN DE MAAND
blz.	11:	VERSLAG BEZOEK AAN FACE
blz.	12:	VERSLAG BEZOEK AAN FACE
blz.	13:	VAN DE PENNINGMEESTER
blz.	14:	DE NIEUWE FEZO WEDSTRIJD

Algemene informatie: IEDEREEN KAN STUKJES INLEVEREN VOOR
ONS MAANDEBLAD, IN PRINCIEPE WORDEN ZE
ALTIJD GEPLAATST. LEVER ZE IN BIJ DE
HOOFDREDAKTEUR OF BIJ EEN DER BESTUURS-
LEDEN...

SAMENSTELLING REDAKTIE: HOOFDREDAKTEUR : Ernst Onrust
redactieleden : Rob Kolner
Herman Onrust
Frans van der Zande
Falco Groenescheij

SAMENSTELLING BESTUUR : VOORZITTER: Ernst Onrust
P.Monteuxstr.63
7558-EE Hengelo
074-772882

SECRETARIS: Andéle Klinker
C.Muckstr.13
7558-EW Hengelo
074-776283

PENNINGMEESTER: Falco Groenescheij
O.Klempereerstr.42
7558-EJ Hengelo
074-771198

LEDENVERTEGENWOORDIGER: Herman Onrust
P.Monteuxstr.63
7558-EE Hengelo
074-772882

notulist: Allard van Velthuijsen
Jupiterstr.58
7557-LD Hengelo
-geen tel.-

ALGEMEEN ADJUNKT: Frans van der Zande
L.van Gasterenstr.70
074-771479 Hengelo

VAN DE BESTUURSTAFEL

Beste FEZO-aanhangers, zo als u van ons gewend bent bestaat ook dit maandblad uit 14 bladzijden. Maar, het probleem was dit keer dat we stof voor een complete -CENSUUR-catalogus hadden. U mist dit keer dan ook rubrieken al "FEZO-FILMTIPS", "FEZO-NEWS" het "SF-verhaal" en "FEZO-HUMOR", ook hadden wij geplend een inzending voor onze nationale script-wedstrijd te plaatsen, een verslag van de RAI-CAMERA '85 en ervaringen van een FEZO-lid. Dit alles houdt u nog van ons tegood.

Wat de RAI betreft was er trouwens weinig sensationeels op super-8 te melden. De "klappers" vielen meer op het 8 mm - video-gebied, en dan noem ik met name de videocamera/recorder SONY CCD-V8. Een ongelooflijk apparaat dat menig super-8-amateur aan het pijnzen zal brengen, maar goed, een vergelijking tussen video en super-8 met de voor- en nadelen, hebben we al eens gehad.

Nieuw in dit maandblad is het FOTO-hoekje, een video-hoekje zit er aan te komen.

Nu we het trouwens toch over dit maandblad hebben, en wordt hard aan plannen gewerkt om dit blad een totaal andere opzet te geven. Dit hangt allemaal af van de grote, in juli te houden, FEZO-enquête.

Onze "reclame-campagne" loopt tot dus ver volgens plan. Vorige maand plaatsten wij een klein stukje, deze maand een meer uitgebreider stuk over FEZO in de "Hasseler-Courant". De volgende schakel wordt het "Hengelosch Weekblad", dan wel "Twente Centraal".

Inzendingen voor onze script-wedstrijd moeten voor 31 aug. dit jaar binnen zijn. Stuur uw filmverhaal, waarbij aan de inhoud geen eisen zijn gesteld, naar een der bestuursleden, of naar: FEZO postbus 8008 postcode 7550-KA Hengelo.

En tenslotte van het FEZO-filmfront: "DE BEZORGER" is nu "im kasten", zodat u zich nu kunt laten inschrijven voor audities voor "THE RIGHT TIME FOR KILLING". Meld u daartoe bij assistent-regisseur Frans van der Zande.

ATTENTIE

VOOR SLECHTS f500.000,- VERTELD FEZO U HOE U SNEL RIJK WORDT!

074-772882

DEEL TWEE VAN HET SUCCESVOLLE VERVOLGVERHAAL "DE BEZORGER"

FEZO ADVENTURES

EEN VERSLAG VAN DE OPNAMEDAGEN VAN FEZO'S "DE BEZORGER".

Waar waren we? O ja, bij die een-eilige tweeling, Harry en Ollie, twee parkieten die niet begrepen dat je stil moest zijn tijdens een filmopname. Ten einde raad werd over de niet te verplaatsen kooi een doek gegooid, waarbij gehoopt werd dat ze bij het felle filmzonlicht hun snavels wel zouden houden. Het ging redelijk goed.

De volgende scene was die waarin Falco slaperig als die is, de afgaande wekker pakt en door het raam gooit. Het eerste probleem wat daarbij rees was het feit dat hij daarbij niet mocht kijken waar hij hem heen gooide, terwijl de wekker toch, vlak voor het raam, opgevangen moest worden. Na een paar keer oefenen werd Frans een zeer geoefend "wekker-vanger", de camera liep en tergelijktijd dat Frans de wekker net buitenbeeld opving, liet Ernst een hoeveelheid glas in een kartonnen doos op een tegel vallen. Het resultaat was bevredigend zodat we naar buiten konden alwaar Allard tussen een regen van glas de wekker perongeluk zou moeten vangen, verbaasd opkijken en weer naar boven gooien moest. Natuurlijk was echt glas te gevaarlijk, zodat we een hoeveelheid plexiglas naar beneden lieten vallen.

De eerste keren viel het plexiglas hardnekkig als een pakketje naar beneden, samen met de zorgvuldig in karton nage maakte wekker. Daarbij werd overigens drie meter boven de grond de kartonnen wekker via een truc (Ernst vanaf een schuurdakje) vervangen door een echte.

Na nog een paar opnamen was het de beurt aan de (aanvankelijk door Miranda Klinker gespeeld) SUPER OMA. Deze scene vereiste een zeer precieze timing. Falco moest de hoek om tegen SUPER OMA botsen, waarbij de regisseur SO een seintje zou geven wanneer ze in beeld moest lopen. Daarna zou SO Falco zo'n mep geven dat die op een skate board (lag heel toevallig in de buurt lag...) terecht kwam en met een speed van circa 150 km per uur richting huis vloog. Die bewuste hoek overigens, maakte deel uit van een overblijfruimte voor

Albert en Hein-personeel, en door het raam van die ruimte genoot het personeel dan ook in volle teugen mee van de opnames, iets wat de cameraman veel slapeloze nachten bezorgde. Daarbij genomen het feit dat de regisseur een keer het beeld in kwam lopen met een "big smile" terwijl de camera nog druk bezig was de scene vast te leggen, was dit beslist niet het FEZO op zijn best.

Weet u wat frustrerend is? Maak maar eens een eenbeeldjes opname van een bezorger die door een lege straat vliegt, waarbij het halverwege de opname ineens zwermt van de mensen...

Maar, we gaan vrolijk verder, en wel met de scene dat Falco (veel te laat - in de film dan) bij zijn opdrachtgever (Ries van de Water) te komt om zijn reclame op te halen. Doormiddel van een zeer goede organisatie (spelers dachten dat zij slechts aan het oefenen waren terwijl de cameraman ervan overtuigt was dat het zich al om de echte opname handelde) kwam de scene tenslotte samen met een ijzersterke dialoog (Falco: 6 maal "sorry") toch nog perfect op de film.

We vervolgden met de scene met Joost Hooghuis, zijn speelstijl was in onze ogen een ware openbarig en we probeerden hem dan ook meteen te strikken voor de film "THE RIGHT TIME FOR KILLING". Of ons dat lukte? Dat leest u in het volgende deel van dit vervolgverhaal...

WAT LOSSE INFORMATIE OP EEN EIGENLIJK ZEER ONGEBRUIKELIJKE PLAATS DAARVOOR, DIT VERGEEFT U ONS TOCH HOPELIJK ? :

Het op blz. 9 geplaatste ingezonden stuk kwam dit keer van Bea te Paste. FEZO-lezers: blijf inzenden ! Alleen dan is het een blad van ons allen voor ons allen, en zoals u deze maand ziet, het hoeft echt niet altijd wat met filmen te maken te hebben. In een blad boordevol met informatie moet ook ruimte voor ontspanning zijn!

VOLGENDE MAAND IN DIT BLAD OA: FOTO-serie "DE BEZORGER" ervaringen van een film-amateur
EEN INGEZONDEN FILMVERHAAL
DOSSIER TOM JACKSON (ovv)
-en nog veel, veel meer!-

MATERIAALBESPREKING

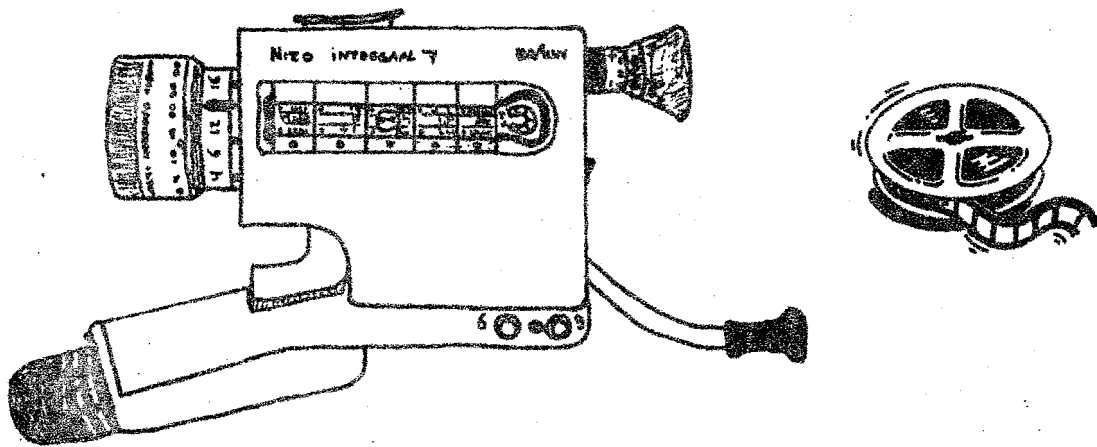

Zoals beloofd gaan we nu iets dieper in op de meer technische en de vorige maand nog onbesproken mogelijkheden van FEZO's vierde kamera, de NIZO BRAUN INTREGAAL-7.

Wanneer je door de zoeker kijkt valt meteen een ding op; de instelwig, u wellicht bekend van de wat nieuwere foto-toestellen. Zet de kamera op oneindig, vol zoom-bereik, en richt hem op een verticaal object, bv een boom. Draai dan net zo lang aan het oculair totdat de boom helemaal recht door de instelwig loopt, en niet zo als op de afbeelding.

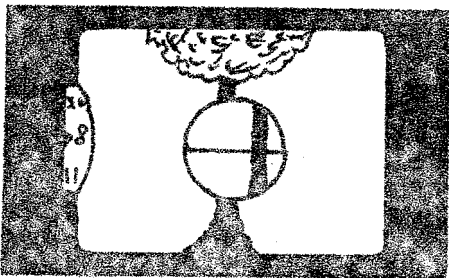

Een andere interessante mogelijkheid is het aansluiten van twee microphons. Dit heft het geluidsverlies tegenover de camera met ingebouwde microphone (bv bij het volgen van een bewegend

object) op. Maar ook bij dialogen is het een nuttig hulpmiddel.

De kamera biedt (vanzelfsprekend) ook de mogelijkheid een verlengsnoer aan te sluiten om zo niet dicht bij de kamera te hoeven staan. Zo'n snoer is 10 meter lang en men kan maximaal 10 van de snoeren achter elkaar aansluiten, zodat je als cameraman 100 meter van je kamera nog kunt filmen. Maar het verlengsnoer werkt ook bij de een-beeld-knop, zeer zeker geen overbodige luxe!

Is er nog meer over te vertellen? Ja, hoor, nog veel meer, desalniettemin vindt u volgende maand onze nieuwste geluidsviewer op deze plaats. De Hähnel Sound 1....

FILM TOP TIEN

Nee, nu niet weer de top-tien FEZO-films door u gekozen. Dit keer de top-tien van de beste speelfilms ooit gemaakt, samengesteld door uw deskundige redactie.

	FILMTITEL	GENRE
1	ONCE UPON A TIME IN THE WEST	WESTERN
2	MY NAME IS NOBODY	WESTERN
3	FOR A FEW DOLLARS MORE	WESTERN
4	THE HUNCHBACKS	HUMOR
5	THE TERMINATOR	AKTIE/SF
6	FIRST BLOOD	AKTIE
7	2001 A SPACE ODDYSEE	SCIENE FICTION
8	THE THING	SF/HORROR
9	EVIL DEATH	HORROR
10	MAD MAX 2	AKTIE/SF

De volgende films hebben wij tevergeefs ook in deze top tien proberen te plaatsen: BEING THERE

HUMOR	
STARTREK	SCIENE FICTION
THE DARK CRISTAL	ANIMATIE
CREEPSHOW	SOFT-HORROR
TRON	SCIENE FICTION

Dit terwijl het allen ook films van wereldformaat zijn.

FIRST BLOOD ziet u onder het genre AKTIE staat. Het is inderdaad een actiefilm, maar gezien de hoeveelheid films met een dergelijk verhaal, kunnen we zolangzaamerhand misschien beter spreken van het genre "VIETNAM".

Wat ook opvalt, is dat de top-drie allen westerns zijn. Dit zou op een wat eenzijdige smaak onzerzijds kunnen duiden, maar ik denk dat dit gegeven veel meer zegt over de kwaliteiten van Serge Leone als regisseur.

Op nummer 8 staat "THE THING". Wij bedoelen hier niet de ZW-versie, maar de kleuwe, door John Carpenter gemaakte versie.

Toch zou deze bladzijde niet compleet zijn, als de top-drie van de slechtste films ooit gemaakt, er niet in stond.

Vandaar, de top-drie SLECHTSTE FILMS ALLER TIJDEN:

1	PURSUIT	WESTERN
2	PENTACLES	HORROR
3	THE ONLY WAY TO SPY	SPIONAGE

Ernst.

FOTO HOEKJE

Hallo filmamateurs. Welkom in onze rubriek. Een rubriek vol met tips en tricks voor de beginnende fotograaf. We hebben bewust voor het onderwerp fotografie gekozen omdat dit een onderwerp is dat nauw in verband staat met filmen en het daar zeker vaak een grote rol in speelt. Tenslotte houdt FEZO zich erg veel bezig met fotografie in de vorm van action-foto's (shots van filmscenes voor bv reclame), maar ook fotoseries van hoe een film tot stand komt - de foto's die u zo nu en dan in ons maandblad aantreft...

Het is de bedoeling dat deze rubriek in elk maandblad een vol kantje gaat beslaan.

Heeft u reacties? Zeg, zing of schrijf het ons !!!

Aangezien de vakanties weer voor de deur staan, leek het ons nuttig om een aantal tips en wenken te geven zodat U met betere vakantiefoto's thuiskomt.

Allereerst is het van groot belang dat u een zonnekap op uw toestel draait. Deze zonnekap zorgt ervoor dat er geen licht in de lens valt dat daar niet thuis hoort. Hierdoor komen tevens de kleuren beter tot hun recht. Het is ook zeer aan te bevelen een UV-filter of een sky-lightfilter voor de lens te draaien. Deze heeft 2 belangrijke functies: 1) bescherming van de lens

2) bij landschapfoto's lost de blauwe waas op (z.g.a). Een ander zeer nuttig hulpmiddel is de flitser (in prijs variërend van 29 tot 1200 gulden). Veel mensen denken nog steeds dat een filter alleen binnenshuis gebruikt kan worden als het donker is, maar het is juist een uitstekend hulpmiddel op bv schaduwen op te helderen. Beschikt u over een filmcamera met automatische eenbeeld-knop, dan kunt u ook daarvoor een elektronenflitser gebruiken.

Tenslotte nog een goede tip als u een groep mensen fotografeert; ga er zo dicht bij staat dat iedereen goed te herkennen is en niemand tegen de achtergrond wegvalt.

Heeft U nog vragen of misschien een goed idee?

U kunt altijd terecht bij: Rob Kolner

en

Herman Onrust

CHRISTINE

Wist John Carpenter eigenlijk wel waar hij aan begon? De film "THE CAR" was immers nog nauwelijks uit de roulatie. Als je dan als regisseur met een grote naam een 110 minuten durende speelfilm over hetzelfde onderwerp maakt, dan weet je wel degelijk waaraan je begint. John mengde de horrorscenes goed met een "American Gravity-achtige" achtergrond. Het is al met al erg moeilijk om kritiek op deze film te leveren, en dat geldt zeker ook voor de akteerprestaties van Keith Gordon, en Alexandra Paul. Cunningham is de zoveelste bezitter van Christine, een Plymouth '58. Voor hem is Christine echter niet zomaar een auto. Het wordt zijn grootste liefde, iets wat zijn vriendin Leigh Cabot niet lekker zit. Maar ze komt al gauw tot de ontdekking dat het slecht afloopt met iedereen die tussen Arnie Cunningham en Christine komt. De film, naar de novel van Stephen King, gaat verder met een alles of niets poging van Arnies vroegere kameraad die samen met Leigh een einde aan deze nachtmerrie wil maken. John Carpenter zou John Carpenter niet zijn als hij u niet tot en met de laatste seconde aan uw stoel weet vast te nagelen. Het slot is meesterlijk origineel in deze film waarvoor maar liefst veertien Plymouth '58's nodig waren...



BEZOEK
VAN

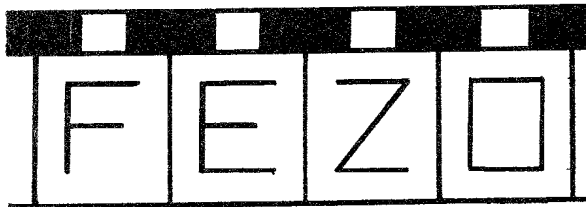

S M A L F I L M A M A T E U R S

A
A
N



Film Amateur Club Enschede

Op 23 april j.l. legde een delegatie van FEZO een bezoekje af bij FACE, een filmclub die beslist geen dia's maakt ...
 Alhier hun verslag:

De "lange" reis naar de Wesseler-Brink hadden wij er graag voor over, en wel om twee redenen: Ten eerste omdat we wel eens wilden weten hoe een collega (lees; naburige filmclub) van ons reilt en zeilt. En daarnaast omdat er die avond het "TEN BEST PROGRAMMA 1982-1" gedraaid werd. Toen we de bij uitstek geschikte projectiezaal binnen kwamen, zagen we al meteen een paar bekende gezichten. Zo ook de heer Roel Echtermijer. Al in 1981 wierpen wij tevergeefs onze film "Den gelijkens van den barmhartigen Sameritaan" in de strijd tegen zijn "Uit het dagboek van een papagaai".

De films die die avond gedraaid werden waren achtereenvolgens "Altijd", een film die destijds gemaakt werd naar een verplicht onderwerp (energie) - het door Anke en Ben Teeninga gemaakte filmpje moest het duidelijk van zijn sterke slot hebben. Dan de film "Parel zonder glans" van de filmgroep "TOPTIEK". Een film waarbij je meer het gevoel kreeg dat je naar een stukje "dagelijks leven" keek; dit niet negatief, maar juist positief bedoelt. De derde film van de van 16 mm naar 8 mm teruggebrachte "In groeven gevangen", een documentaire over de totstandkoming van een langspeelplaat die zeer professioneel aan doet. Daarna kwam er weer een documantaire, dit keer eentje over de vraag waarom sommige mensen een beroep kiezen dat op het eerste gezicht een zeer onaantrekkelijk beroep is. En, hoe luidt het gezegde ook al weer? Last but not least; De film "Come back" van de heer O. J. Laan. Een filmamateur die met dit verbluffende resultaat na 18 jaar zijn camera weer eens van zolder haalde. Een animatiefilmpje met veel dubbele, en soms zelfs vier-dubbele beelden!

We vervolgen dit verslag met wat losse informatie over FACE.

De Film Amateur Club Enschede, FACE (spreek uit: FEES) is is opgericht in 1966 en is een middelgrote club met leden uit Hengelo, Borne, Almelo, Delden, Oldenzaal, Neede, Glanerbrug en natuurlijk (de meeste) Enschede.

FACE houdt om de 14 dagen, op de dinsdagen van de oneven weken, een clubavond in het Wijkcentrum "De Wesseler", maar enfin, het ligt niet in de bedoeling -met alle respect voor FACE- met dit stukje al onze leden naar Enschede te praten, dus vervolgen wij het iets minder commercieel...

Wij waren lichtelijk verrast toen we vernamen dat het merendeel van FACE's leden niet filmt met geluidsfilmpjes, maar met "normale" filmpjes waarbij later, nadat er gestriped is, het geluid op het spoor wordt gezet. Een methode die veel goedkoper is en een verrassend goede geluidskwaliteit opleverd. Dit weegt zeker op tegen de nadelen van dit systeem. Iets om over na te denken dus.

Een voorstel van FACE aan ons was om als deelgroep lid te worden. O, ja, zeker, het biedt veel voordelen - vooral film-technisch. Het biedt echter ook nadelen - FEZO-technisch. Toch kun je als club natuurlijk niet zo een twee drie zo'n voorstel van de hand wijzen. Met secretaris J. Linde spraken we af wat wederzijdse informatie uit te wisselen en dat we het idee als deelgroep lid worden, zeker in de groep zouden gooien en dan terzijnertijd ons besluit te laten weten. Tegen middernacht verlieten wij van de kleine hasseler filmclub de middel-grote enschedesche filmclub, een hoop ideeën en ervaringen rijker...

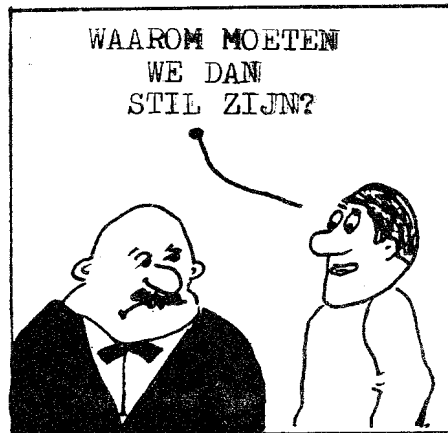
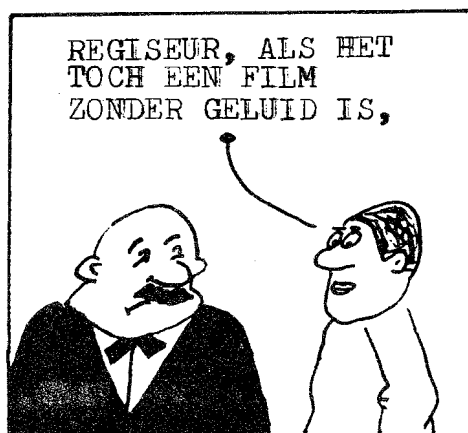

VAN DE PENNINGMEESTER

KASBOEK FEZO APRIL 1985

DATUM	OMSCHRIJVING	DEBET	CREDIT
01	SALDO MAART	66,25	
03	VERKOOP OUDE MND-BLADEN	2,50	
04	AANSCHAF FILMS		77,95
07	A-CONTRIBUTIE	16,00	
17	VERKOOP OUDE MND-BLADEN	2,50	
18	AANSCHAF FILMS		27,95
27	AANSCHAF FILMS		50,00
28	AGENDA		6,50
30	B-CONTRIBUTIE	83,50	
30	A-CONTRIBUTIE	53,50	
30	NAAR BALLANS		61,85
TOTAAL		224,25	224,25
01	SALDO APRIL	61,85	

Om nu weer te zeggen dat ik het als penningmeester zeer op prijs stel dat de contributies per kwartaal, of beter nog, per half/heel jaar betaald worden, zou wat afgezaagd worden. Dat doe ik dan ook niet!

In de maanden mei en juni zal worden gewerkt aan de voorbereiding voor de hoofdfilm van dit jaar en er zal dus ook gespaard kunnen worden. Nou ja, sparen in deze maand waarin we lid van de NOVA werden (aantal leden maal f11,- plus paspoortleden maal f13,- , daarbij komt nog de te betalen verzekeringspremie voor al onze apparatuur van 15 promille) is het natuurlijk moeilijk om nog een bedrag apart te zetten.

Een financiële tegenvaller zou "DE ZAAK KODAK" kunnen worden. Ik zeg, "zou kunnen", maar wees niet bang, dat regelen we wel. Intussen erg nieuwsgierig geworden?

.....wordt vervolgt

Falco Groenescheij



DE FEZO WEDSTRIJD VAN DE MAAND

Allereerst feliciteren wij de heer Klinker met het winnen van het "eilanden-probleem". Hij zal zijn prijs zo spoedig mogelijk in ontvangst mogen nemen.

Wist u dat het al weer meer dan twee jaar geleden is dat onze laatste opgave NIET opgelost werd?

Het was die waarin een FEZO-lid zich uit een netelige situatie in een indianen-dorp moest redden. Daarom oa nu een wat pitterige vraag.

Om de vraag kort en bondig te houden, sla ik het inleidend verhaal over:

Wie ging er met wie op welke dag naar welke film ?

- 1) Martin heeft de bioscoop 2 dagen na Willem bezocht.
- 2) Petra ging donderdag; ze wilde beslist niet naar "Help de dokter zuipt".
- 3) Carolien is eerder naar de bioscoop gegaan dan Ineke.
- 4) Jan-Jaap heeft zich blauw gelachen om "Help de dokter zuipt".
Elke maandag houdt hij appart voor het oplossen van de nieuwe FEZO-wedstrijd.
- 5) Susan heeft "Soldaat zonder franje" 3 dagen nADAT "Lieve mensen" gedraaid werd, gezien.
- 6) Ben nodigde Yvonne uit. Die avond stond de horror-film "De trap" niet op het programma.

Inzendingen met f1,- voor 17 juni opsturen naar de redactie.

De filmweek begint op een maandag.

Hij

Zij

Film

	ivo	martin	ben	willem	jan-jaap	yvonne	petra	susan	ineke	carolien	urks fruit	soldaat zonder franje	help de dokter zuipt	de trap	lieve mensen
dag															
maandag															
dinsdag															
woensdag															
donderdag															
vrijdag															
urks fruit															
film															
soldaat zonder franje															
help de dokter zuipt															
de trap															
lieve mensen															
yvonne															
zij															
petra															
susan															
ineke															
carolien															

Met behulp van bovenstaand schema is het theoretisch op te lossen, maar wees niet bang, het lukt u toch niet...

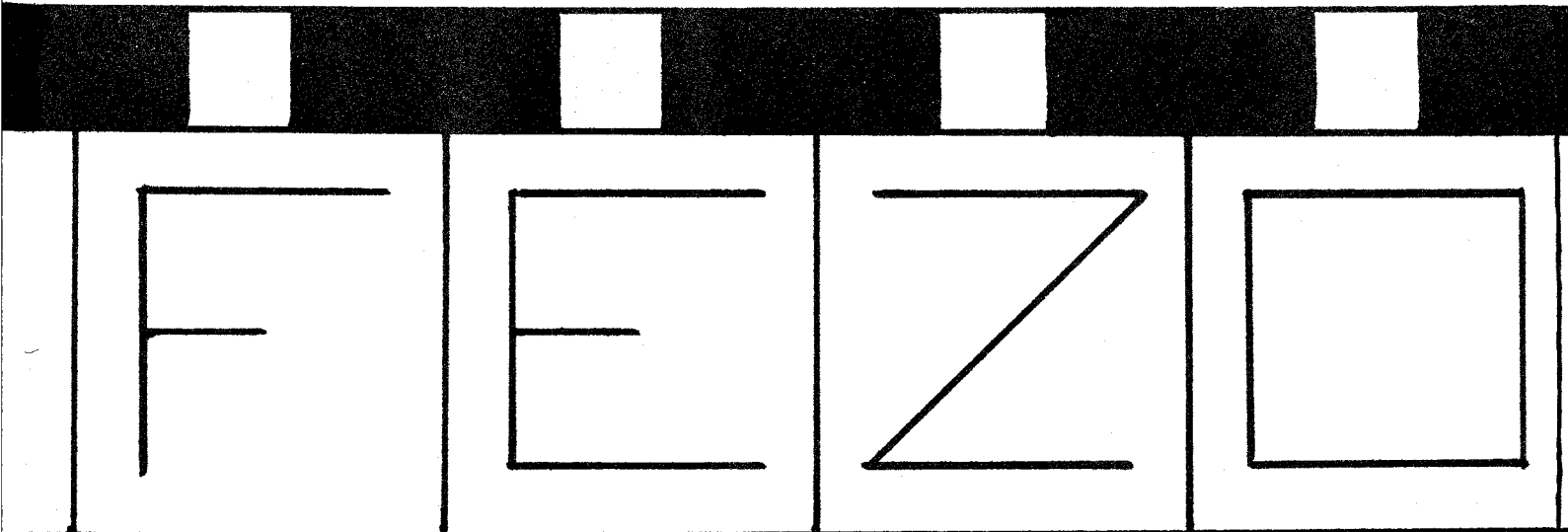

volgende
maand

grote
fezo
enquête

INHOUD

- blz. 1: VOORKANT (moment uit 'de bezorger'; door H.Onrust)
- blz. 2: INHOUD PLUS ALGEMENE INFORMATIE
- blz. 3: VAN DE HOOFDREDAKTEUR
- blz. 4: FEZO ADVENTURES
- blz. 5: FEZO ADVENTURES
- blz. 6: MATERIAALBESPREKING
- blz. 7: FEZO HUMOR
- blz. 8: FOTO HOEKJE
- blz. 9: DOSSIER TOM JACKSON
- blz. 10: FILM VAN DE MAAND
- blz. 11: VERSLAG BEZOEK AAN CINE-TECHNIEK
- blz. 12: SIENCE FICTION VERHAAL
- blz. 13: VAN DE PENNINGMEESTER
- blz. 14: DE NIEUWE FEZO WEDSTRIJD

SAMENSTELLING REDAKTIE: Hoofdredakteur: Ernst Onrust
Redaktieleden : Frans van der Zande
Herman Onrust
Falco Groenescheij

SAMENSTELLING BESTUUR : Voorzitter : Ernst Onrust
P.Monteuxstr.63
7558 EE Hengelo
074-772882

Secretaris : Andéle Klinker
C.Muckstr.13
7558 EW Hengelo
074-776283

Penningmeester : Falco Groenescheij
O.Klempererstr.42
7558 EJ Hengelo
074-771198

Ledenvertegenwoordiger : Herman Onrust
P.Monteuxstr.63
7558 EE Hengelo
074-772882

Notulist : Allard van Velthuijssen
Jupiterstr.58
7557 LD Hengelo
-geen telefoon-

Algemeen Adjunct : Frans van der Zande
L. van Gasterenstr.70
Hengelo
074-771479

Voelt u er wel wat voor om ook lid te worden van FEZO. Wendt u dan tot FEZO postbus 8008 7552 KA Hengelo, of tot een der bestuursleden. Wilt u sympathisant worden (u ontvangt dan alleen het maandblad) dan betaald u f 1,50 per maand. Lidmaatschap kost f 7,50 per kwartaal (lidmaatschap NOVA inbegrepen).
FEZO RABOBANK 1109.41.527 POSTGIROREKENING VAN RABOBANK 1155865.

VAN DE HOOFDREDAKTEUR

Voordat er wat losse informatie van de bestuurstafel komt, zal ik eerst even het een en ander uit dit maandblad toelichten.

Op blz. 4 en 5 vindt u een paar foto's, shots uit de film 'De Bezorger', bedoelt om de rubriek FEZO-ADVENTURES wat te ondersteunen. Dit is een experiment om wat aan de kwaliteit van dit blad te doen. Is het resultaat bevredigend, dan is het ons streven om in het vervolg in elk blad foto's (en dan natuurlijk wel aktuele) te plaatsen.

Op blz. 9 vindt u, zoals vorige maand al aangekondigd, op veler verzoek het dossier van Tom Jackson, met behulp van dit dossier kwam James Bond 008 op het spoor van de beruchte heroinehandelaar uit onze film 'The Return of Jaws'.

Zoals u op de voorkant reeds ziet vermeld, ontvangt u SAMEN met het volgende maandblad de grote FEZO-zomerenquette. Wij hopen dat u die massaal zult invullen. Wij houden deze enquette omdat het voor ons de snelste manier is om snel uw mening omtrent een aantal zaken te weten te komen.

Het laatste heet-van-de-naald nieuws over 'De Bezorger' is dat hij de eindmontage al gepasserd is. Nu zult u natuurlijk denken dat dat betekend dat we weer materiaal genoeg hebben voor een FEZO-voorstelling. De laatste avondvullende voorstelling in 'eigen huis' is immers weer een dikke 3 maand geleden. Wat dat betreft zult u nog even geduld moeten hebben, want het hele synchronisatieproces en het bijschaven van het geluid moet nog beginnen. Maar, hij zit er aan te komen!!

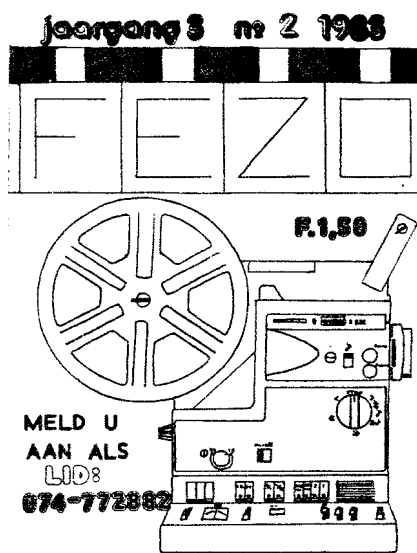

OUDE MAANDBLADEN BESTELLEN?
DAT KAN! STEL U IN VERBINDING
MET DE HOOFDREDAKTEUR.
SCHRIFTELIJK KAN OOK, VERMELD
WELKE NUMMERS VAN WELKE JAAR-
GANGEN. TARIEF f1,50 PER BLAD.
ALS U HET BEDRAG ONDER VERMELDING
VAN DE BLADEN OP ONZE REKENING
STORT? KRIJGT U ZE AUTOMATISCH
THUIS. ZIE BLZ. 2.

DEEL DRIE VAN HET SUCCESVOLLE VERVOLGVERHAAL 'DE BEZORGER'

FEZO ADVENTURES

EEN VERSLAG VAN DE OPNAMEDAGEN VAN FEZO'S 'DE BEZORGER'

Dat lukte ons dus.

Een blik op het script vertelde ons dat er nu een scene op het programma stond waarin Falco een huis zou bezorgen waarbij hij door een hond gebeten moest worden. Bij die scene hadden we dus twee acteurs, Falco en de hond. Als hond kozen we Korwin, mede omdat zijn baas ons verzekerde dat hij zeker blaffend naar de brievenbus zou hollen wanneer je hem "Wie is daar?" zou toeroepen. Dus zetten we de camera in de woonkamer, gericht op het raam alwaar we de hond stationeerden. Falco werd naar buiten gestuurd om zo te lopen dat de camera hem door het raam heen zag lopen, terwijl ook de hond voor het raam Falco zou opmerken, zou blaffen en naar de gang zou rennen. Falco startte zijn loopje, Herman aktiveerde zijn camera en intussen wij maar van "Wie is daar? Wie is daar dan?!". Kwispelstaartend keek de hond ons vragend aan alsof hij wou zeggen: "Als je denkt dat ik gratis voor jullie akteur, dan bekijk het maar!"

Deze procedure herhaalde zich nog enkele malen. Gelukkig wisten we Korwin tenslotte met de belofte van een bot te overtuigen van onze goede bedoelingen.

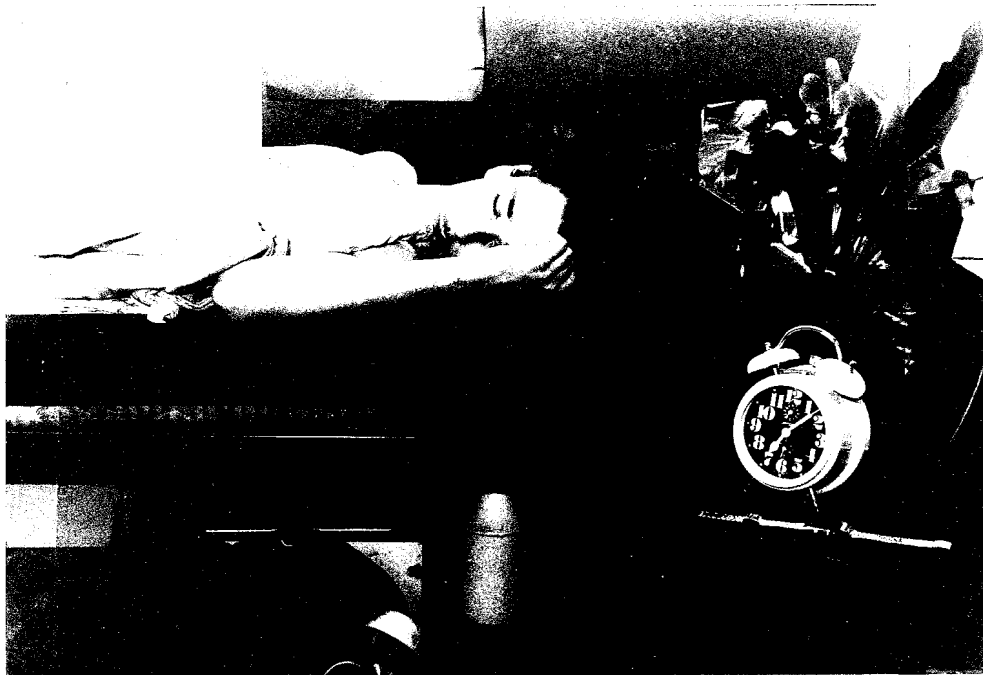

Falco als bezorger in een diepe slaap, vlak voor dat de wekker af zal gaan.....

=====



Falco haalt zijn reclame op en wordt streng toegesproken door zijn werkgever (Ries van de Water).

De opnames met Korwin kwamen er tenslotte nog perfect op. Bij de "hap-scene" (zie voorkant) gebruikten we een rubber hand (herinnerd u zich die lugubere 'hand-af-hak-scene' uit THE RETURN OF JAWS nog?) en wat donkerrood frambozensap, of was het nou bosbessensiroop, in ieder geval was het door ons gebruikte goedje de beste immitatie van bloed die we ooit tegen kwammen, zodat we met alle plezier de siroop rijkelijk over Falco's hand lieten vloeien. Dat hij daarna nog uren met een plakkerige hand heeft gelopen is bijzaak. Voor de zekerheid wilden we een scene met de hond nog een keer overdoen, maar toen de deur even op een kier stond, liet de hond zichzelf uit.....

De volgende scene was die waarin Falco op de fiets naar huis reed en vlak voor het huis een lekke band kreeg. Camera klaar, Falco kwam aanrijden en Frans had een opgeblazen en dichtgeknoopte ballon en een naald in zijn handen, om op het juiste moment een knallende band te simuleren.

Toen Falco in de proefscene kwam aanrijden was er nog niets aan de hand, maar vlak voordat hij over het scherpe voorwerp reed, verslaptte Frans zijn aandacht en de harde wind nam de ballon mee. Als dat niet onze enigste ballon was geweest, was dat nog niet zo'n ramp geweest. Een sensatiotieele achtervolging ontstond. Of we de ballon te pakken kregen? Dat leest u in het volgende deel van dit vervolgverhaal.

.....

FEZO HUMOR

"mama, mama, Kees heeft in de pause met een meisje doktertje gespeeld !!"

"Ach, dat is toch niet zo erg ?"

"Misschien niet, mama, haar blinde darm moest er toch uit.....!"

"Papa, ik wil trouwen," deelt het 4-jarig zoontje mee.

"Trouwen ?! Met wie dan ?"

"Oma !"

"Maar je kunt toch niet met mijn moeder trouwen ?"

"En waarom niet ? Jij bent toch ook met mijn moeder getrouwd ?"

"Dus," legt de leraar uit, "de wet van de zwaartekracht verhindert dat we van de aardbol vallen. Duidelijk ?"

"Niet helemaal meneer. Hoe konden de mensen op aarde blijven voordat die wet er kwam ?"

"Vader," vraagt de jongen, "hoe komt het toch dat de wereld ronddraait ?"

"Maar Robert toch, je hebt toch niet aan de cognacfles gezeten ?!"

"Mama, ik heb een gulden voor je verdient."

"Dat is knap van je, Frits. Hoe heb je dat klaar gespeeld ?"

"Ik heb je anonieme brief aan die vervelende vrouw Jansen persoonlijk overhandigd."

Man tegen dokter: "Vannacht had ik een vreselijke droom. Ik droomde dat ik een koe was en stro at."

"Dat is toch niet zo vreselijk erg ?"

"O nee? En wie betaald mijn matras ?"

Komt een man bij de psychiater: "Ik lijd er onder dat iedereen mij altijd over het hoofd ziet."

"Volgende alstublieft....."

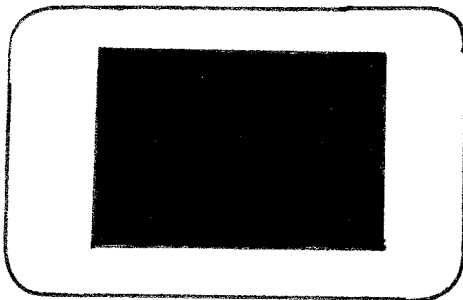

Had je bij deze scene de dop nog op de lens zitten ?



Nee, ik had vergeten er een filmpje in te doen....

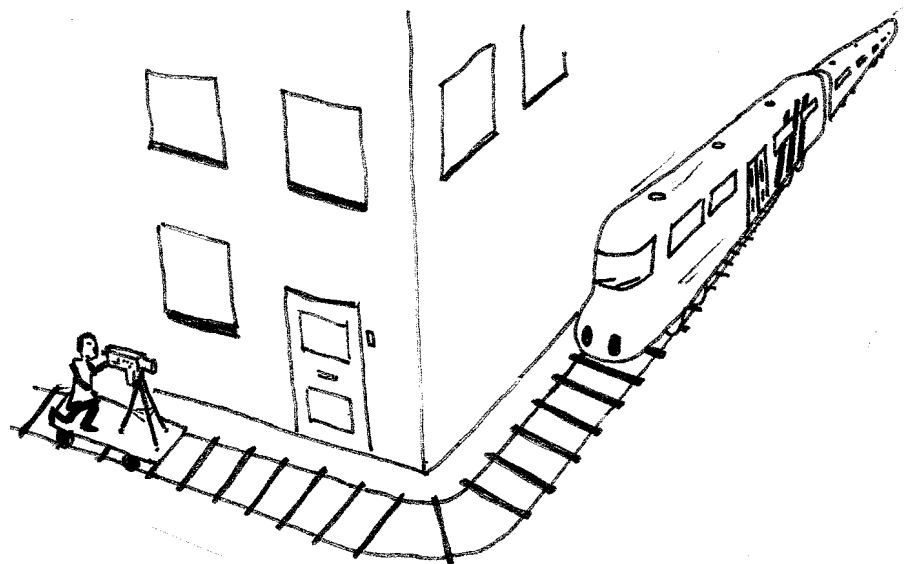

HET MAKEN VAN EEN "RIJDER"

Hallo amateur fotograferen. Een nieuwe verse aflevering van de zojuist gestartte rubriek 'FOTO HOEKJE'. De vorige keer hebben we het gehad over vakantiefoto's; we hebben wat tips gegeven en algemene informatie. We wilden daar deze keer wat verder op in gaan, maar dit keer over bepaalde handelingen. Allereerst de houding tijdens het fotograferen. Deze is zeer belangrijk, omdat een verkeerde houding tijdens het fotograferen kan leiden tot onscherpe foto's. Als u kijkt naar mensen die al jarenlang fotograferen, dan zal u waarschijnlijk opvallen dat zij allemaal dezelfde houding aanemen. Deze houding is zeer stabiel en als u de instructies goed opvolgt, bent u verzekerd van een goed resultaat.

Allereerst dient vermeld te worden dat u, in welke positie dan ook, steun moet zoeken aan een stevig voorwerp, zoals een muur of een lantaarnpaal. Mocht u zogauw geen steun vinden, dan zit er niets anders op dan zo te gaan staan dat u alsnog zoveel mogelijk steun hebt.

Hiervoor kunt u het beste de benen iets gespreid neerzetten, om zoveel mogelijk wankelen te voorkomen. Druk uw armen stevig tegen u aan en bedien de camera in elk geval met twee handen. Uw rechter hand houdt het rechter gedeelte van de camera vast en uw linker hand plaats u onder de lens (zie figuren 1 en 2). Op deze manier kunt u gemakkelijk alle aanwezige knoppen en schijven bedienen.

Natuurlijk komt het ook vaak voor dat u de camera 90° draait, om een foto over de lengte te verkrijgen. In dit geval is de meest ideale houding die volgens figuur 3.

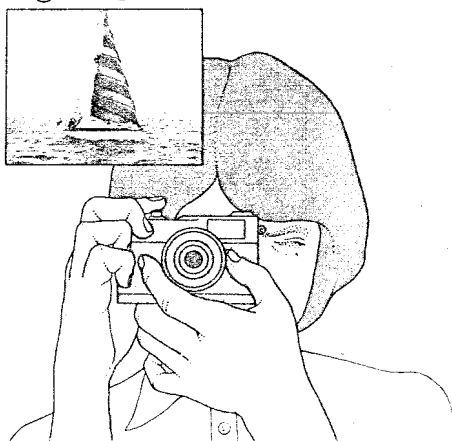

Figuur 2

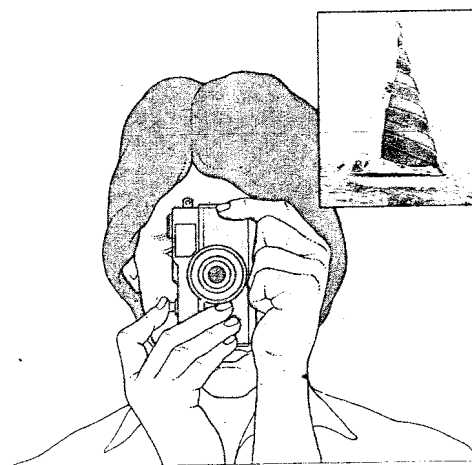

Figuur 3

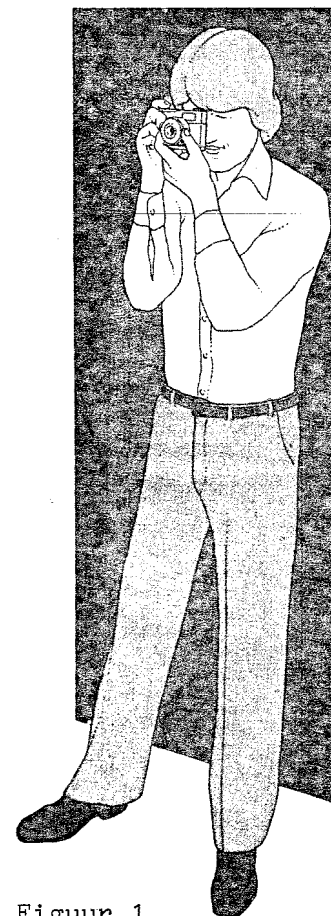

Figuur 1

Zo, dat was het alweer. We hopen dat u deze informatie goed kunt gebruiken, en dat u deze rubriek is bevallen. In dat geval kunt u zich verheugen op de volgende aflevering van 'FOTO HOEKJE', want ook die zal rijkelijk gevuld zijn met informatie.

Herman Onrust en
Rob kolner.

handtekening

DOSSIER TOM JACKSON (1977)

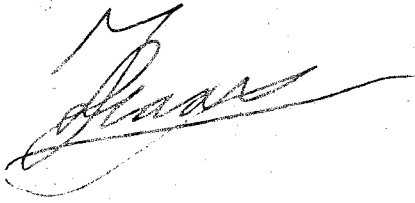

Tom Jackson, 23 jaar, geboren in Apeldoorn
in de IJssellaan 1-4-'54.
Woonachtig in Hengelo(ov); O.Klemperestraat 42.
Lengte : 1 meter 72
Gewicht : 64 kg
Kleur ogen : licht blauw
Haar : donker blond

Veroordeeld, wegens heroïnesmokkel, 4 jaar.

Getuigen : JOE SMITH
JOHN DUNCAN
PETER MAC DONALDS
LARRY POT
IAN HUNTER

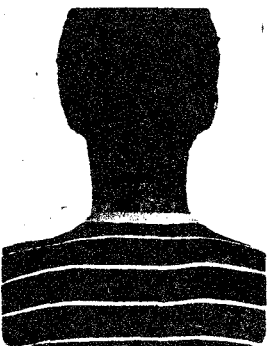
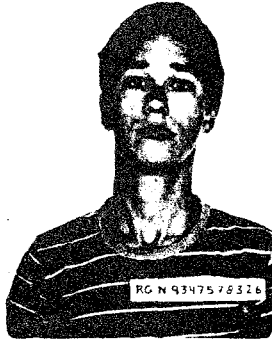

STRAFLIJST :

- 1-3-66 : Het doorgooien van drie ruiten.
- 9-8-68 : Het ontvreemden van een fiets.
- 26-5-69 : Winkeldiefstal ter waarde van f95,-
- 12-6-69 : Naar tuchthuis gestuurd(door ouders).
- 13-6-69 : Tuchthuis in brand gestoken na ontsnapping.
- 21-6-69 : Gesnapt bij het verhandelen van soft-drugs.
- 6-8-69 : Onatje beroofd van tas met f64,-.
- 30-8-69 : Zijn vroegere schooldirecteur mishandeld.
- 5-12-69 : Schimmel neergeschoten.
- 18-1-70 : Brommer ontvreemd.
- 20-1-70 : Brommer ontvreemd.
- 21-1-70 : 2 Brommers ontvreemd.
- 22-1-70 : Brommer ontvreemd.
- 23-1-70 : 4 brommers ontvreemd.
- 24-1-70 : Brommer ontvreemd.
- 25-1-70 : 25 brommers ontvreemd.
- 26-1-70 : Brommerzaak geopend.
- 11-7-71 : 95 ME's mishandeld.
- 23-9-71 : auto ontvreemd.
- 23-12-71 : vuurwerkzaak beroofd.
- 1-1-72 : RaBo-, AmRo-, NMB, Bondspaarbank, Bank de Paris, RPS, PTT-geldtransport en de Nederlandsche Bank zijn met behulp van het vuurwerk ontvreemd op 23-12-71 60 miljoen lichter gemaakt.
- 8-1-72 : Komplete tweede kamer met f55.000.000,- ongekocht.
- 19-4-72 : f5.000.000,- verloren met goken in casino te Leeuwarden. Een uur later casino met 500 bezoekers vergast.
- 15-5-73 : 100 kg LSD gesmokkeld.
- 28-11-74 : heroïnetransport beroofd.
- 1-4-75 : 3 heroïne gebruikers vermoord.
- 7-10-75 : Opgepakt en veroordeeld tot levenslang.
- 8-10-75 : Ontsnapt uit gevangenis en rechter opgehangen.
- 19-10-75 : Opgepakt en veroordeeld tot levenslang.
- 20-10-75 : Ontsnapt uit gevangenis en rechter verzopen.
- 4-6-76 : Opgepakt en veroordeeld tot levenslang.
- 5-6-76 : Ontsnapt uit gevangenis en rechter verbrandt.
- 13-5-77 : Opgepakt en veroordeeld tot 4 jaar.

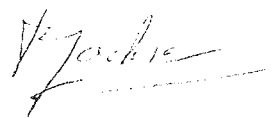

The Karate Kid

Film van de maand is dit keer dus 'The Karate Kid', geregiseerd door John Avildsen, de man achter alle Rocky-films.

Als u 'The Karate Kid' bekijkt, verwacht u dan niet de zoveelste Ninja-film. Wat dat betreft zou je het beter kunnen betitelen als een film voor het hele gezin. Maar vergeet dan één ding niet, Voor een film in katagorie is het wel één van de betere producten (hij staat niet voor niets in de rubriek 'Film van de Maand').

Daniël LaRusso (gespeeld door de kersverse jeugdkampioen karate) is 16 jaar als hij van New Jersey naar Californië verhuist omdat zijn moeder daar een baantje vond. Die verhuizing ziet hij aanvankelijk niet zo zitten, hij kent er immers niemand?! Daniël wordt verliefd op Ali, iets dat haar ex-vriend Johnny niet zo ziet zitten. Johnny slaat Daniël met



enkele karateslagen, samen met zijn vrienden uit een motorgang meerdere malen in elkaar. Daniël besluit les te nemen op een karate-school, maar als hij daar Johnny voor de klas ziet staan, zakt hem de moed tot in de schoenen. Hij zoekt rust bij een oude chinees, de klusjesmaker, meneer Miyagi.

Deze sluit later een deal met Daniël, hij zal hem karate leren als Daniël hem tijdens de training zonder vragen te stellen, gehoorzaamt. De training bestaat aanvankelijk uit het poetsen van de auto's van meneer Miyagi, het schuren van diens vloer en het schil-

deren van zijn schutting en zijn hele huis.

Net als Daniël zijn training wil beëindigen omdat hij het nut ervan niet inziet, laat meneer Miyagi zien hoe Daniël de ingestampte bewegingen (aangeleerd bij al die klusjes) kan gebruiken voor een afdoende verdedi-

ging bij een aanval op hem. Daniël hervat de lessen weer en leert ook de speciale 'kraanvogel-techniek' kennen. Het grote slot van de film vormt, hoe kan het ook anders, een karatekampioenschap, waarin Daniël tot in de finale doordringt en daarin moet uitkomen tegen Johnny.



A
A
N

**cine
techniek
hengelo**

FEZO BEZOEKT CINETECHNIEK

Op zaterdag 14 juni legde een delegatie van FEZO een bezoek af aan de heer Otter ook wel bekend als "Cinetechniek Hengelo".

Na even kennis gemaakt te hebben, bracht hij ons naar zijn werk-kamer, waar hij ons vertelde dat hij nog nooit van FEZO had gehoord. Daarop gaven wij in het kort weer wat FEZO is.

Hierna vertelde de heer Otter ons wat Cinetechniek is en wat het ons te bieden heeft en dat is niet gering.

Uit zijn verhaal concludeerden wij al snel dat we maar beter van het idee om op video over te gaan kunnen afzien.

Ook werden wij overtuigd van de vele voordelen die het filmen samen met een bandrecorder heeft, boven het filmen met geluids-filmpjes.

We kregen nog een demonstratie van een professionele montage-tafel, een stripeapparaat een machine die van een magneetband een perfoband maakt, en nog zoveel meer dat het onmogelijk is dit hier samen te vatten.

Al met al heeft FEZO weer een nuttig bezoek afgelegd.

sf

HET JAAR NUL

Het drie-armig wezen bracht zijn vierde tentakel naar de zwam en draaide daar zo lang aan totdat de lichte glazen koepel in het midden van de schotel troebel van binnen werd. Eerst was het losse materie die door elkaar gemixt werd, daarna nam het meer vorm aan. Vol afschuw keken de drie bemanningsleden naar dat wat er verscheen. MX-13 likte er zijn tentakels bij af. Het waren een aardman en een aardvrouw. Zijn dat de intelligentste wezens die deze planeet herbergt? MX-12 kon het nauwelijks geloven en bracht de twee naar de hersenzever.

"Dit zijn de merkwaardigste signalen die we ooit opvingen! Al is het peil wel van een erg lage intelligentie. Zijn ze soms aan het verpoppen?" "Hoezo?" "Omdat volgens deze informatie dit niet hun normale activiteit is." Dit antwoord was voor MX-14 dermate bevredigend dat hij er niet verder op in ging. Toch hervatte MX-12: "Het ligt dus aan het moment waarop we ze hebben opgezogen..." Pas toen werd de aardvrouw wakker. Niet dat ze daar veel aan had, want bij de aanblik van drie MX'en viel ze meteen weer flauw.

Niet lachen! U hebt nog nooit een MX gezien! De aardman echter, was wel wat gewend en bekeek hevig geschrokken zijn nieuwe omgeving. Toen de vrouw weer bij kwam greep hij haar en samen vluchtten ze een gang in. MX-12 zei: "Zie je nou wat ik bedoel?" Ze zagen het en samen zetten ze de achtervolging in. "Kom, we verbergen ons zolang in deze kast. Zeg, ik ken je niet eens, hoe heet je?" "Maria. Ik ben zo bang. Voor dat ding, dat piept zo...." "Wacht even," zei de aardman "ze zijn zo voorbij." Ze hoorden drie wezens voorbij rennen. Maar toen hij de deur opende merkte hij te laat dat hij zich vergist had, MX-12 schoot ze beiden neer, bracht ze naar een apparaat dat hun herinneringen aan het gebeuren uitwiste en zond ze terug naar de Aarde. Pas toen ontdekten ze in de gegevens dat de aardvrouw zwanger was. In hun verbergplaats had zich een IQ-straler bevonden en zo'n ding kan een vreemd effect hebben op zwangere aardvrouwen. Maar wie zou zich daar in dat aardjaar nou voor interreseren ?



VAN DE PENNINGMEESTER

FINANCIEEL OVERZICHT VAN MEI 1985.

DATUM	OMSCHRIJVING	DEBET	CREDIT
01-5	Saldo april 1985	61,85	
10-5	3 kopiën		0,75
24-5	scene foto's		11,55
24-5	postzegel		0,70
25-5	handschoenen, batterijen, plakkers		28,00
25-5	filmpistool		7,00
28-5	contributie aanhang	30,00	
31-5	contributie bestuur	142,50	
	Naar balans		186,35
		234,35	234,35

Het saldo van de maand mei mag dan vrij hoog zijn, maar op het moment dat ik dit schrijf is de NOVA al betaald en zijn er al weer 3 filmpjes besteld voor onze hoofdfilm van dit jaar.

Verder valt op te merken dat er nog geld gereserveerd moet blijven voor de verzekering van onze apparatuur.

Dit alles zult u waarschijnlijk wel tegenkomen in het overzicht van de maand juni, in het volgende maandblad.

Tenslotte een opmerking over het contributiegeld. Het zal een ieder duidelijk zijn dat het contributiegeld, niet zoals men uit bovenstaand overzicht zou kunnen concluderen, op één dag in één keer binnen komt. In werkelijkheid zou ik misschien wel een drie keer zo lange tabel krijgen als ik alle data moest vermelden. Vandaar dat ik de laatste datum neem waarop ledengeld is binnengekomen, en daarop alle contributie van de betreffende maand plaats.

Falco Groenescheij.



DE NIEUWE FEZO WEDSTRIJD

Helaas heeft niemand het raadsel van de vorige keer opgelost (of op kunnen lossen.....) en kunnen wij dus ook niemand feliciteren met het winnen van de prijs die er deze maand voor was uitgezocht, namelijk een 14-daagse reis naar Hawai. Niets aan te doen!

De oplossing staat hieronder, ik geef toe, het raadsel was moeilijk, maar niet onmogelijk.

OPLOSSING VAN VORIGE MAAND:

1. maandag ging Ben met Yvonne naar Urks Fruit.
2. dinsdag ging Willem met Carolien naar Lieve Mensen.
3. woensdag ging JanJaap met Ineke naar Help de Dokter Zuipt.
4. donderdag ging Martin met Petra naar De Trap.
5. vrijdag ging Ivo met Susan naar Soldaat zonder Franje.

Dan nu de nieuwe puzzel:

$$DDE + DA = DEB$$

$$E + C = DD \quad \underline{\quad}$$

$$DDb + F = DDF$$

Dit raadsel is een moeilijkheidsgraad lager. De bedoeling is om de letters in cijfers te veranderen, en wel zo dat de som klopt.

VEEL SUCCES !!!!!

Inzendingen samen met f 1,-- voor 15 augustus (ja, u leest het goed!) opsturen naar de redactie.

FEZO

POSTBUS 8008

7552 KA HENGELO

U kunt uw oplossing natuurlijk ook aan één der bestuursleden overhandigen.

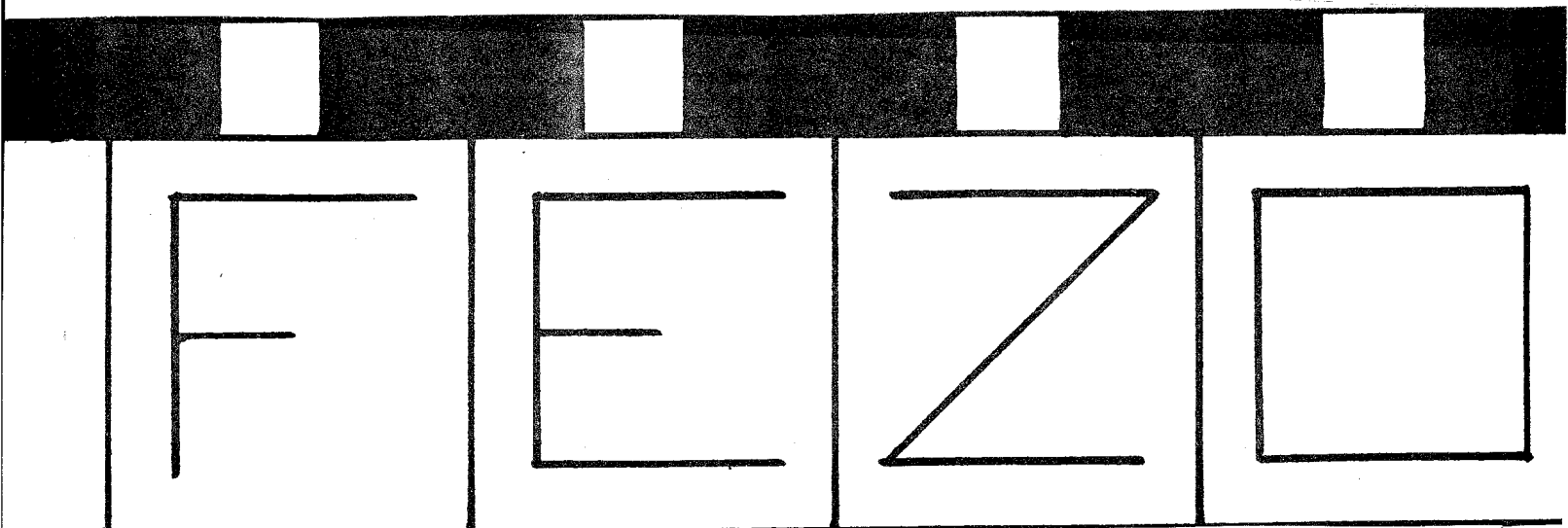

COMMING SOON

TIJD OM TE STERVEN

INHOUD

blz. 1: VOORKANT
blz. 2: INHOUD PLUS ALGEMENE INFORMATIE
blz. 3: VAN DE HOOFDREDAKTEUR
blz. 4: FEZO ADVENTURES
blz. 5: FEZO ADVENTURES
blz. 6: MATERIAALBESPREKING
blz. 7: FEZO HUMOR
blz. 8: FOTO HOEKJE
blz. 9: LOSSE INFORMATIE
blz.10: FILM VAN DE MAAND
blz.11: HET EFFECT
blz.12: HET EFFECT
blz.13: VAN DE PENNINGMEESTER
blz.14: DE NIEUWE FEZO WEDSTRIJD

SAMENSTELLING BESTUUR:

Voorzitter : Ernst Onrust
P.Monteuxstr.63
7558-EE Hengelo
074-772882

Secretaris : Andéle Klinker
C.Muckstr.13
7558-EW Hengelo
074-776283

Penningmeester : Falco Groenescheij
O.Klempereerstr.42
7558-EJ Hengelo
074-771198

Ledenvertegenwoordiger : Herman Onrust
P.Monteuxstr.63
7558-EE Hengelo
074-772882

Notulist : Allard van Velthuijssen
Jupiterstr.58
7557-LD Hengelo
-geen telefoon-

Algemeen Adjunkt : Frans van der Zande
L.van Gasterenstr.70
7558-SL Hengelo
074-771479

Alle copy voor de 15-de zenden aan:
FEZO postbus 8008 7552-KA Hengelo, of aan een der best.leden.
FEZO RABOBANK 1109.41.527 POSTGIROREKENING VAN RABO 1155865.

VAN DE HOOFDREDAKTEUR

Vorige maand trad een nieuw controle-systeem in, waarbij, dachten wij, taal- en typfouten onmogelijk werden.

Maar, zoals enkele leden opmerkten, er slopen er toch nog een paar door de mazen. Desalniettemin zullen ook die met de tijd uit ons maandblad verdwijnen, waarbij ik nu reeds met pijn in mijn hart afscheid van hen neem.

Waarom er iedere maand een science fiction verhaal in dit blad staat? Heel eenvoudig, in de SF kan alles, dus kunt u nooit met zekerheid zeggen "He, daar staat stoel met een C", want wie weet moet er wel "Ctoel" staan, weet u veel wat een Ctoel is?

Nu we het toch over de kwaliteit van dit maandblad hebben, inhoudelijk gezien zult u niet gauw zo'n goed maandblad als het vorige verbetert zien, daar stond helaas een defecte stencilmachine tegenover, waardoor menig bladzijde te licht werd afgedrukt...

Vraagt u zich misschien af hoe we het verdwijnen van typfouten voor de toekomst kunnen garanderen? FEZO kan sinds kort beschikken over een printer, de TREND JP-80B. Het wachten is nu alleen nog op een goede tekstverwerker en weg zijn de problemen.

Weet u overigens, ik kan het me haast niet voorstellen, iemand die nog nooit van FEZO gehoord heeft? Laat hem eens een maandblad doorbladeren...

Nr.4 JAARGANG 3 1983 FL1,50

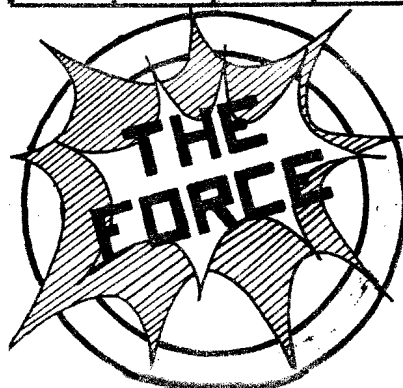
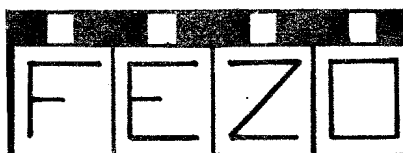

OUDE MAANDBLADEN BESTELLEN?

DAT KAN! STEL U IN VERBINDING
MET DE HOOFDREDAKTEUR.

SCHRIFTELIJK KAN OOK, VERMELD
WELKE NUMMERS VAN WELKE JAAR-
GANGEN. TARIEF f1,50 PER BLAD.

ALS U HET BEDRAG ONDER VERMELDING
VAN DE BLADEN OP ONZE REKENING
STORT? KRIJGT U ZE AUTOMATISCH
THUIS. ZIE BLZ. 2.

FEZO ADVENTURES

Waar waren we? Dat is de vraag die we iedere maand aan het begin van deze rubriek stellen. "Bij de ballonachtervolging!", hoor ik u in koor roepen. Heel juist beste lezers! De ballon



werd door de wind ontvoerd, en vloog hoger en hoger de lucht in, ofschoon er geen gas in zat, of het zou al de adem van de regisseur moeten zijn. Toen de ballon op een schuurdakje belandde, vond hij het welletjes en bleef prinsheerlijk liggen (dit is geen sluikreklame voor FOTO-PRINS in de tuindorpstraat voor al uw foto- en filmartikelen). Dus moest een van ons het dak op. Vroeger, als kleuter was dat zo makkelijk, maar hoe ging dat ook al weer?

SUPER-OMA STELT HET NIET OP PRIJS
DAT ZE DOOR EEN BEZORGER OMVER GE-
LOPEN WORDT...

Je pakt de regenpijp zo hoog mogelijk met beide handen vast en trekt je dan op, met de voeten

over de muur lopend om minder kracht te hoeven zetten. "Kraak", zegt de regenpijp, wanneer ik bijna boven ben. Zou die het houden? Nog maar 'n paar centimeter is de veilige dakrand van me verwijderd. Net toen de regenpijp weer hevig begon te kraken onder het gewicht van een FEZO-lid, greep ik de dakrand vast en trok mij omhoog. Toen mijn hoofd boven de rand uitstak zag ik net hoe de wind de ballon weer meenam, ik wist nu hoe een bezorger in "DE BEZORGER" zich moest voelen...

Vervolg blz. 4 FEZO ADVENTURES tijdens "DE BEZORGER".



Falco wordt als bezorger, terwijl hij bezig was met zijn reclamewijk, aangehouden door zijn opdrachtgever. Waarom? Dat moet u zelf maar gaan zien in.... "DE BEZORGER".

.

De ballon kregen wij tenslotte toch nog te pakken en de timing "fiets rijdt over obstakel" en "Frans plaatst naald in ballon" verliep goed.

Falco moest zich razendvlug omkleden, het huis weer uitkomen, recht in de camera kijken en een eenvoudig zinnetje tot de kijker richten. Eenvoudig? Falco weet er alles van. Probeert u maar eens met een doodserieus gezicht recht in de camera "Tje', het zit me ook niet mee vandaag..", te zeggen, wanneer u in een melige bui bent. O ja, de eerste woorden gingen vaak nog wel goed, maar dan barstte de lachbui weer los en konden we weer overnieuw beginnen. En toen Falco het eindelijk goed zei, was dat niet te horen want er reed net een brommer voorbij en zo te horen had de eigenaar zijn knalpijp vergeten.

We vertrokken even later naar elders om even een scene op te nemen met een bouwvier. Was dat "even"?
Dat leest u in het volgende deel van dit vervolgverhaal...

MATERIAAL BESPREKING

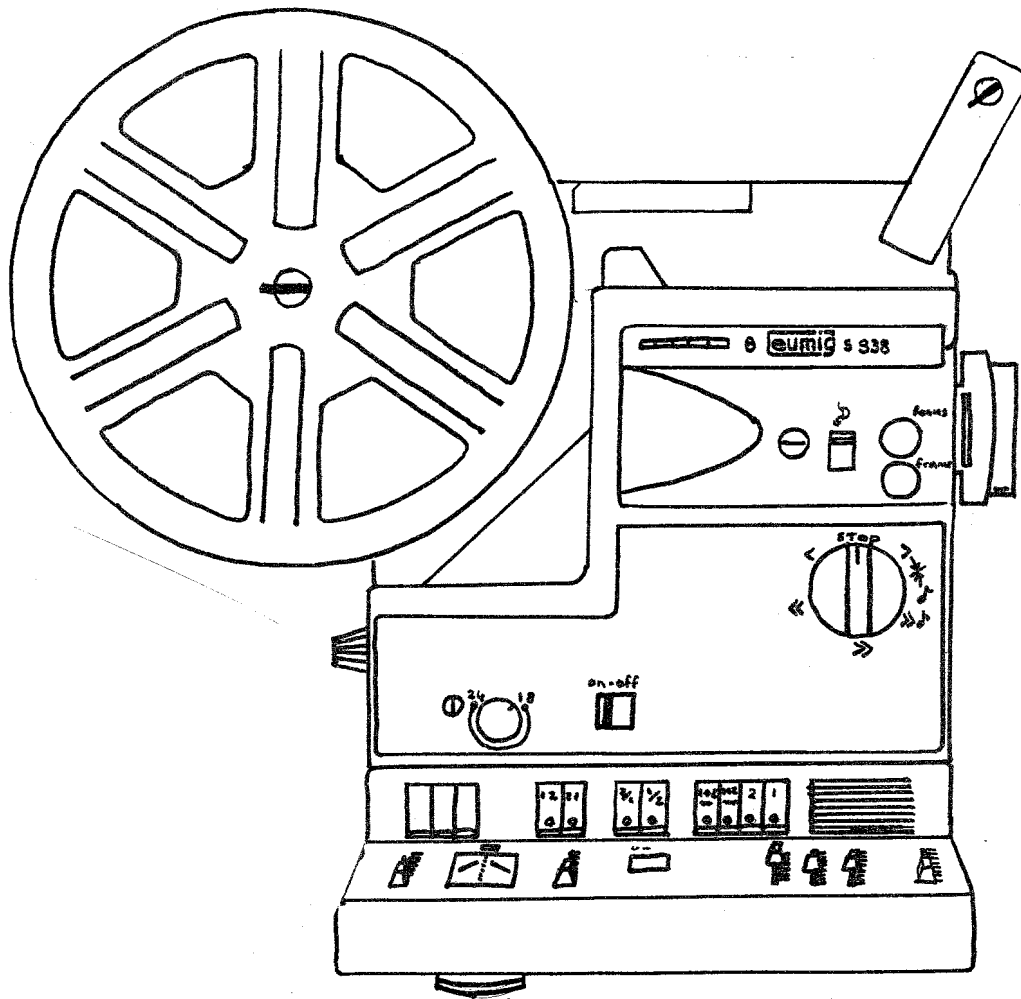

In de rubriek "Materiaalbespreking" gaan we het de komende keren hebben over onze stereo-geluidsprojector.

Omdat deze projector zo'n enorm aantal mogelijkheden heeft maar ook omdat we de bespreking niet speciaal op die stereo-projector willen richten, eerst deze introductie.

We gaan het over projectoren hebben, met de onze als uitgangspunt. En dat op zo'n manier dat na die serie, iedereen die het een beetje gevolgt heeft, kan omgaan met een geluidsprojector.

Dat dat niet zo makkelijk als u denkt is, blijkt maar al te vaak tijdens projectie-avonden (die gehouden door FEZO-leden, uitgezonderd).

Wanneer we volgende maand van start gaan, zullen we er van uit gaan dat u niet eens weet wat een projector is, en dat u er net een hebt gekregen...

FEZO HUMOR

De patiënt komt bij de dokter en klaagt over pijn. Na een voorlopig onderzoek vraagt hij bezorgd: "Ben ik eigenlijk ernstig ziek?" Even denkt de arts na, dan zegt hij: "Laat ik het zo omschrijven, als ik u genees wordt ik wereldberoemd..."

Brief aan typmachinefabrikant:

Ik wilde u mededelen dat mijn typmachine kapot is, iedere keer als ik een pijltje intyp, schuift de wagen op...

Het volgende is geen mop en behoort niet tot FEZO-HUMOR:

Op verzoek van een lid plaatsen we het woord "visserslatijn" in dit blad, en zoals beloofd maar een keer, hier gaat hij dan op speciaal verzoek: "visserslatijn".

VERDER MET FEZO HUMOR

Ons kwam net ter ore dat een onzer leden zijn lidmaatschap opzoi vanwege een vermageringskuur, hij mocht van zijn dokter geen vetgedrukte woorden meer lezen...

Een patiënt is vreselijk bang voor de operatie. De chirurg stelt hem gerust: "Je zult er helemaal niets van merken, je krijgt een spuitje en als je wakker wordt is alles voorbij".

Wanneer hij zijn ogen open doet vraagt de patiënt:

"En dokter, is alles goed gegaan?"

"Dokter? Noem me maar gewoon Petrus."

"Vertel eens, mijnheer Petersen, wat scheelt eraan?"

"Ik praat in mijn slaap dokter."

"Dat is toch niet zo erg? Of klaagt uw vrouw erover?"

"Nee, maar op kantoor maakt iedereen er grappen over!"



FOTO HOEKJE

De derde keer al weer dat het foto-hoekje verschijnt. We hopen ook dit keer weer nuttige informatie te geven, voor een beter resultaat van uw opnames.

Het mag dan een beetje raar klinken, maar de meeste fouten die voorkomen, worden gemaakt vlak voordat de bekende knop wordt ingedrukt.

Allereerst is het van belang dat u, voordat u de foto neemt, de volgende punten even controleert.

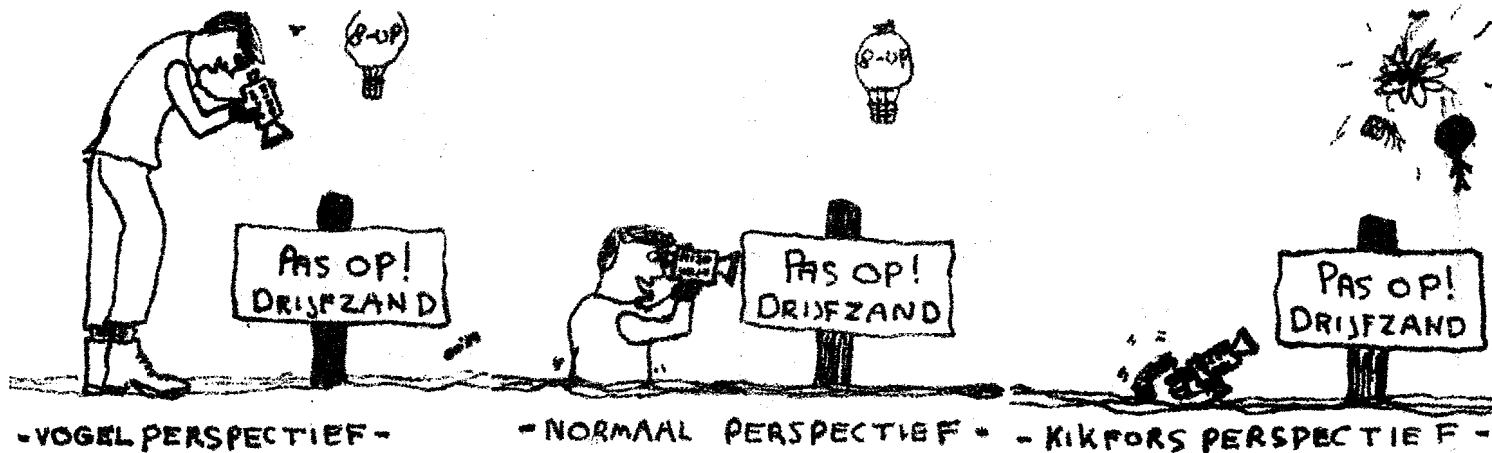
- staat de asa/din goed ingesteld (filmgevoeligheid).
- juiste afstandsinstelling.
- juist diafragma/weersymbool voor hoofdonderwerp.
- brand er geen waarschuwingsslampje in de zoeker als u de sluiterknop half indrukt?
- Is de flitsaar (zo nodig) wel aangezet?

Een fout die vooral bij pocket-camera's voorkomt, is een voor de lens hangend voorwerp. Vaak kun je bij deze camera's niet door de zoeker zien wat er in werkelijkheid wordt gefotografeerd, zodat bijv. het polsriempje of een lok haar ongemerkt voor de lens hangt.

Ook komt, vooral bij pocket-camera's de parallax-fout voor.

Deze fout ontstaat, vooral als het onderwerp zich dicht bij de camera bevindt, doordat het beeld in de zoeker verschilt met het beeld dat door de lens valt. Hierdoor wordt het plaatje op de uiteindelijke foto iets verschoven. Deze fout komt minder gauw voor bij reflex-camera's omdat daar het beeld in de zoeker exact gelijk is aan dat op de film.

Heeft u dus een pocket camera of iets dergelijks, dan dient u hiermee rekening te houden door de camera iets te verplaatsen.

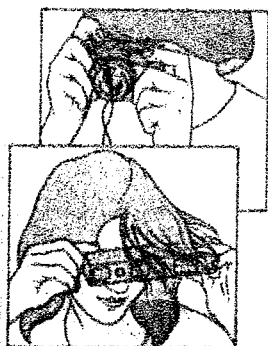

Let op voor een voorwerp voor de lens.

Bij voorwerpen dichtbij treedt de 'parallax' fout op.

LOSSE INFORMATIE

advertentieadvertentieadvertentieadvertentieadvertentie



Links ziet u een blits, oogverblindend T-shirt met een opdruk waar u nog maanden van zult dromen. Is die droom echt zo onbereikbaar als andere dromen zijn? Nee!

U bieden wij de mogelijkheid om in het bezit te komen van zo'n schitterend T-shirt. Normaal rekenen wij f20,- voor zo'n T-shirt, maar bent u FEZO-aanhanger dan betaald u slechts f17,50.

Door inkoop in het groot kan het misschien nog goedkoper, bestel daarom vlug voor 11 augustus bij een der bestuurs-

leden het T-shirt onder vermelding van naam, maat (small, medium, large of extra large) en kleur (wit, geel of rood). Omdat wij de T-shirts bestellen is vooruitbetaling wel zo wenselijk...

.....

OPEN DAG

31 augustus houdt Het Hasseler Hoes een open dag. Daarbij zal FEZO ook van de partij zijn. Wat wij dan precies voor activiteiten zullen ontplooiën, kunt u in het volgende maandblad lezen, vooropgesteld dat u lezen kunt...

.....

FEZO ENQUETTE

Samen met dit maandblad ontvangt u de FEZO-enquette. Wij hopen op uw medewerking bij het invullen daarvan en zullen hem bij het verspreiden van het augustus-blad, weer op komen halen.

FILM VAN DE MAAND

A View To A Kill

Dat de film na alle roem en eer die het al voor de première had behaald, tenslotte zijn hoogtepunt bereiken zou met FEZO's benoeming tot film van de maand, was wel te verwachten.

Het begon al ver voor de eerste voorstelling met voorstukjes op TV, interviews met Roger Moore en Grace Jones, introductie van het James Bond-computerspel en de James Bond-videowedstrijd, ga maar door...

Daardoor werden de verwachtingen van het publiek hoger en hoger opgeschroeft. Te hoog misschien wel, waardoor sommigen die de film bezochten met het idee de epos van de eeuw te gaan zien, de bioscoop ietwat teleurgesteld verlieten. En dat onterecht want het is een kei van een James Bond-film!

De film houdt je aandacht vast en laat die niet eerder los eer de aftiteling op het witte doek verschijnt.

In een exclusief interview van FEZO met Roger Moore, verklaarde hij dat hij zijn akteertalent te danken had aan het feit dat hij vroeger vaak naar de James Bond 008 film, The Return Of Jaws, had gekeken. Op onze vraag of hij van plan was even veel James Bond films te gaan maken als Joop Zoetemelk de Tour de France gereden heeft, gaf Roger geen antwoord.

Dat was voor ons de reden om meteen met het interview te stoppen.

De titel van de film zult u in dit stukje zelf, tevergeefs zoeken, wie nu nog niet weet, sinds de wereldhit van een onbekend engels groepje, hoe de film heet, die moet zich maar op de Donald Duck gaan abonneren!



O ja, laten we toch nog maar een kleine film-inhoud geven: Een voor zich zelf begonnen KGB-agent, Christopher Walken (The Dead Zone), in de film beter bekend als Zorin, werpt zich op de microchiphandel en het lijkt hem commercieel gezien wel handig de concurrentie letterlijk van de aardbodem te vegen...

Ernst Onrust.

SCIENCE FICTION VERHAAL

Het Effect

Stoelen gemaakt van sonisch rubber gevuld met vloeibare lucht, zitten gemakkelijk, dat kan ik u verzekeren!

In mijn XCL-15 moet ik het voorlopig nog met monochraam verwarmde soft-metalen fauteuils doen, maar ik heb inmiddels een dozijn van het nieuwe model besteld.

Zoals u weet is de XCL-serie destijds ontworpen voor inter-galactische reizen voor minder dan vijf personen - wij reizen op dit ogenblik met zijn tweeën.

Nog even en we breken door de lichtbarrière, enkele minuten daarna zullen we door de tijdbarrière breken.

Men zegt dat er vreemde dingen met je gebeuren als je te snel na elkaar door die twee barrières heen gaat. Maar ik maak mij op dit ogenblik eigenlijk meer zorgen over mijn assistente, die mij al geruime tijd vreemd aan kijkt. Ze gaat weg en komt even later terug met twee glazen geconcentreerde vitamines. Vreemd. Als ik er van drink proef ik tegen beterweten in puur appelsap. Sappelpap. Lappelpas. Palpepas. Ik val in slaap. Dromen vol met gras. Weilanden waar je maar kijkt. Koeien die met dinosaurussen spelen. Maar dan een wenteltrap, ik val er van af, en ik blijf vallen. Ik val niet van de trap zelf, maar in de ruimte er tussen. Ik kijk tijdens mijn val naar beneden en zie de trap en de leegte er tussen - geen einde, geen bodem. Paniek.

Laat dit ophouden! En het houdt op. Ik zit in een zeilbootje op de oceaan en het water is rustig, maar dan worden de golven groter en groter. Maar hoe huizenhoog ze ook worden, mijn scheepje zinkt niet. Ik schreeuw om te mogen zinken maar het helpt niet.

Knal! Ik wordt wakker. We zijn door de barrières heen en er gebeuren inderdaad vreemde dingen met me. In zo'n situatie moet je rustig blijven en dat is precies wat ik probeer. Ik kijk op het scherm van mijn boordcomputer, maar zie een schilderij. Onder dat schilderij staat een fruitmand - in werkelijkheid de boordcomputer zelf - en aangezien ik alle knoppen uit het hoofd wel weet te zitten druk ik een sinaasappel in om de koers te veranderen.

In plaats van de uit kunststof gemaakte wanden, zie ik behang. Ik heb wel meer van dit effect gehoord, maar dat het bij mij zo'n sterke uitwerking zou hebben...

Mijn assistente kijkt voor haar uit alsof zij niets vreemds ziet. Dat hoeft nog niets te betekenen, want de uitwerking is niet op iedereen gelijk.

Ik let niet op haar mini-rok en T-shirt, want ik weet dat ze in werkelijkheid net als ik een aluminiumfolieën pak draagt. Ze grijpt de - nee, niet de telefoon - intercommunicator en voert een gesprek. Het interesseert me niet met wie, want ze voert wel vaker gesprekken met een of ander subtropisch aandoend wezen.

Ze blijft me vreemd aankijken. Zou ze in plaats van mij soms een of ander verschrikkelijk monster zien?

Nog even en het effect zou af gaan nemen, dat had het tenminste in alle voorgaande gevallen gedaan, dus waarom nu niet? Ik ga wat makkelijker zitten en wacht rustig af. Toch kan ik het niet laten om na te gaan denken. Misschien bestaat dat ruimte-effect niet eens en had ze wat in mijn vitaminedrank gedaan dat mij vreemde dingen liet zien. Is het een complot om mij gek te maken? Nee! Onzin! Als ik niet gauw die gedachte uit mijn hoofd zet dan wordt ik alleen door daar aan te denken al gek. Dus zet ik de gedachte uit mijn hoofd en overweeg een slok te nemen uit het nog niet helemaal leeggedronken glas. De beslissing valt voor het glas negatief uit. Nog eens een blik op mijn - nee geen horloge - polscomputer. Het kan niet lang meer duren.

Een alarmsirene doet mij opschrikken. Ik kijk haar aan, zij kijkt mij aan. Tenslotte staat zij op en loopt naar de -nee, geen deur - molecuulflitser. Daarin verschijnen twee monsters van de planeet Ghahn, ik zie ze weliswaar als gewone aardlingen in witte pakken, maar ik weet dat het Ghahmini zijn. Zij wijst naar mij en de monsters komen op mij af. Ze doen mij een space-jack aan, maar de mouwen zijn veel te lang, daarom knuppen ze de uiteinden maar op mijn rug vast. Ze nemen mij gewelddadig mee en duwen mij in hun stellair voertuig - nee, geen busje -. Ik...

VAN DE PENNINGMEESTER

financieel overzicht van juni 1985

datum	omschrijving	debet	credit
01-6	saldo mei 1985	186,55	
02-6	contributie NOVA		90,00
02-6	gebruiksaanw. Hähnel viewwer		7,50
13-6	3 filmpjes		75,00
16-6	FEZO-Service (materiaal kosten)	2,00	
17-6	2 filmpjes		47,00
19-6	inschrijfgeld FEZO-wedstrijd	1,00	
20-6	prijs FEZO-wedstrijd		3,10
22-6	verkoop 2 scenefoto's	2,00	
26-6	76 copien		19,00
	terugbet. 3 filmpjes	75,00	
	filmplakkers		8,40
27-6	moedervellen maandblad		10,00
28-6	contributie aanhang	55,50	
	contributie bestuur	107,00	
30-6	naar balans		168,85
	totaal ;	428,85	428,85

Sinds maart is het saldo alleen maar gestegen wat ook wel te verwachten was omdat er steeds meer leden bij komen en de uitgaven met opzet beperkt zijn gehouden. Dat het saldo van juni lager is dan dat van mei is te wijten aan de stencil problemen die we met het vorige maandblad hebben gehad. Want omdat dat later uitkwam kon de contributie van juni pas aan het begin van deze maand geïnt worden. Maar als we er even van uit gaan dat deze contributie wel geïnt was dan was dat ongeveer 30 gulden zijn geweest. Tellen we die bij het saldo van juni op en vergelijken we die met die van mei dan zien we toch een saldo stijging van ongeveer 12 gulden. In de nieuwe film "TIJD OM TE STERVEN" zijn enkele kostbare scènes gepland zodat een nog iets beter saldo zeer wenselijk zou zijn.

Falco Groenescheij

DE FEZO WEDSTRIJD VAN DE MAAND

Deze keer geen oplossing van de puzzel van de vorige maand, de inzendtermijn is namelijk 2 maanden.

U kunt nog aan de gang mits u hem voor 15 augustus inlevert. Echt moeilijk is hij niet. Toch had het gemiddelde bestuurslid er nog 15 minuten voor nodig.

Aan de puzzel van deze maand kan iedereen meedoen.

Het is de bedoeling zoveel mogelijk woorden te vormen uit de letters van het volgende woord:

FILM AMATEURS

Enkele voorbeelden: Artis

Tram

Ultra

Zo, dat zijn al drie woorden die u van ons kado krijgt!

U mag een letter zo vaak gebruiken, als hij in het woord voorkomt, meer niet. Een woord als "Terras" geldt dus niet omdat er maar een "r" in "FILMAMATEURS" voorkomt.

Ook tellen de woorden "Film", "Amateurs" en "Filmamateurs" niet mee.

De inzending met de meeste geldige woorden wordt beloond!

Wij wensen u bij het puzzelen veel succes!

Stuur uw oplossing samen met een gulden inschrijfgeld naar:

FEZO POSTBUS 8008 postcode 7552-KA Hengelo, of naar een der bestuursleden.

De één gulden inschrijfgeld kunt u natuurlijk ook op onze bankrekening storten:

FEZO RABOBANK 1109.41.527 POSTGIROREKENING VAN RABO 1155865.

Wij zijn benieuwd aan wie we die gigantische prijs die we voor de winnaar uitzochten, mogen geven. Bent u het?

.....

F

E

Z

O

*geen
fezo t-shirt
dragen,
is om
moeilijkheden
vragen...*

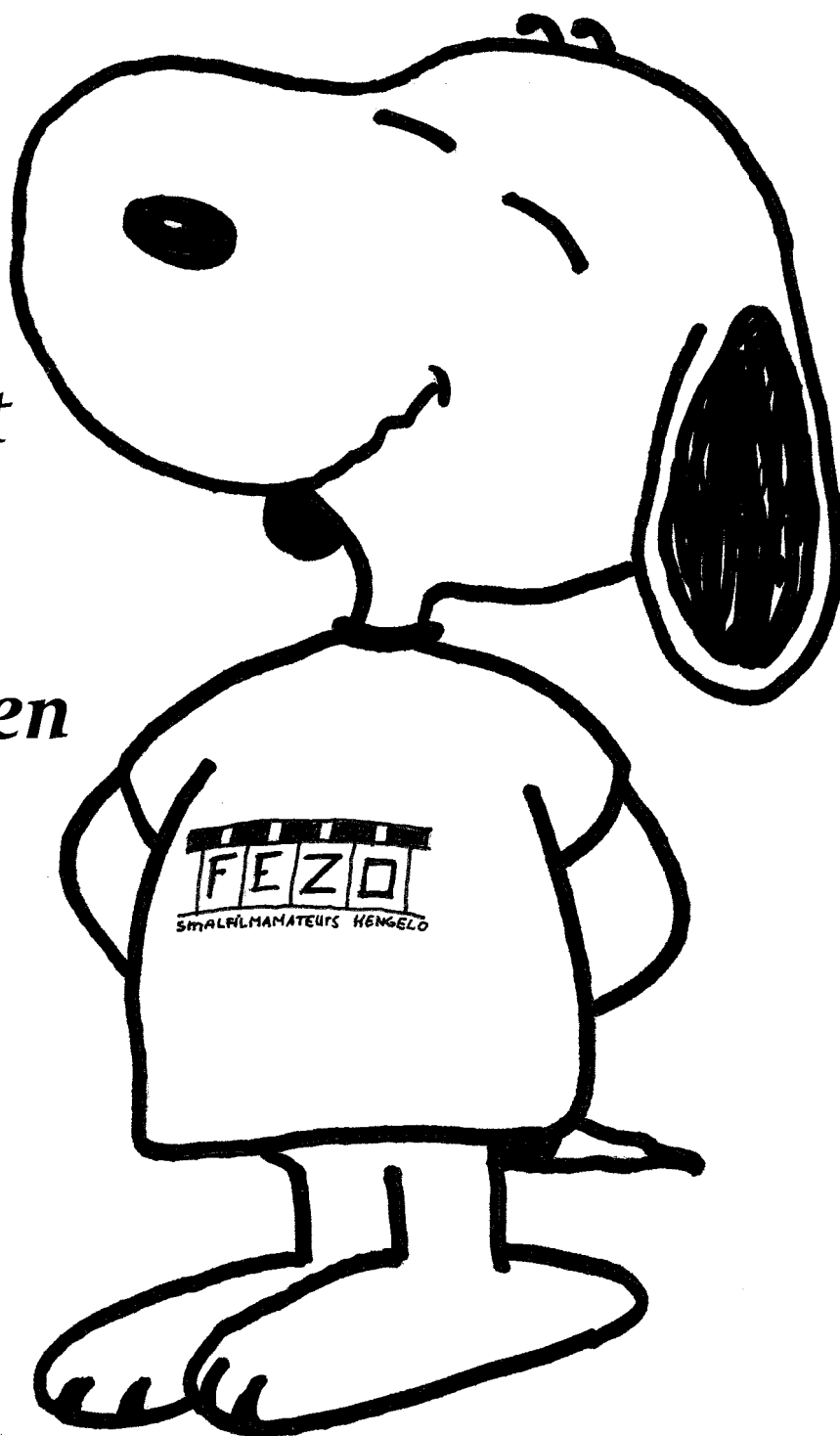

INHOUD

Biz. 1:	VOORKANT (FEZO T-SHIRT)
Biz. 2:	INHOUD + ALGEMENE INFORMATIE
Biz. 3:	VAN DE HOOFDREDAKTEUR
Biz. 4:	FEZO-ADVENTURES
Biz. 5:	DE MAANDBLADEN WEDSTRIJD
Biz. 6:	MATERIAALBESPREKING
Biz. 7:	FEZO-HUMOR
Biz. 8:	FOTO HOEKJE
Biz. 9:	OPEN DAG HASSELER HOES
Biz. 10:	FILM VAN DE MAAND
Biz. 11:	SCIENCE FICTION VERHAAL
Biz. 12:	DE NIEUWE FEZO FILM
Biz. 13:	VAN DE PENNINGMEESTER
Biz. 14:	DE NIEUWE FEZO WEDSTRIJD

samenstelling bestuur

VOORZITTER: Ernst Onrust
P. Monteuxstr. 63
7558-EE Hengelo
074-772882

SECRETARIS: Andele Klinker
C. Muckstr. 13
7558-EW Hengelo
074-776283

LEDENVERTEGENWOORDIGER: Herman Onrust
P. Monteuxstr. 63
7558-EE Hengelo
074-772882

NOTULIST: Allard van Velthuijsen
Jupiterstr. 58
7557-LD Hengelo
- geen telefoon -

ALGEMEEN ADJUNKT: Frans van der Zande
L.v. Gasterenstr. 70
7558-SL Hengelo
074-771479

Alle copy voor de 15-de zenden aan:
FEZO postbus 8008 7552-KA Hengelo, of aan een der
bestuursleden.
Contributie bedraagt voor leden: Fl. 2,50 per maand
en voor sympathisanten: Fl. 1,50 per maand
Te starten op RABOBANK 1109.41.527 Postgiro RABO 1155865.

VAN DE HOOFDREDAKTEUR

Uitgelachen na de vorige voorkant? Onvoorstelbaar hoeveel reacties we op die voorkant kregen (Comming soon i.p.v. Coming soon en de vinger die niet op de juiste plek zat). En dan te bedenken dat we met een compleet controlesysteem werken.

Wanneer iemand, meestal de redactieleden, een stukje voor 't maandblad schrijft (uitgezonderd ingezonden stukken), dan gaat dat eerst naar een controleur die het op taal- en grammaticafouten controleert.

Is het aantal fouten te groot, dan gaat het stukje retour afzender. Is het stukje goed, dan stuurt de controleur het door naar de hoofdredakteur. Die neemt dan de eindbeslissing of, en in welke vorm het stukje in het maandblad komt.

Nogmaals gezegd, deze procedure wordt vanzelfsprekend niet gevolgd wanneer u een stukje inlevert. Wel zullen we eventuele fouten eruit halen, maar verder streven we ernaar de door u ingezonden stukken ongecorrigeerd te plaatsen.

Dat wetende, zult u het met mij eens zijn hoe onvoorstelbaar het eigenlijk is dat alle fouten eruit gehaald zijn, behalve dan net die ene die door de mazen van ons redaktienet glipte. En dan nog wel een die als het ware vol trots in grote letters op de voorkant prijkt...

SHAME ON US!

Maar aan de andere kant, de letters waren zo groot, dat het misschien daarom wel niet opviel, wanneer je als controleur naar fouten zoekt...

Genoeg hierover.

Ik hoop dat u dit maandblad zoals altijd in een adem uitleest. Tussen haakjes (enquête al ingevuld?).

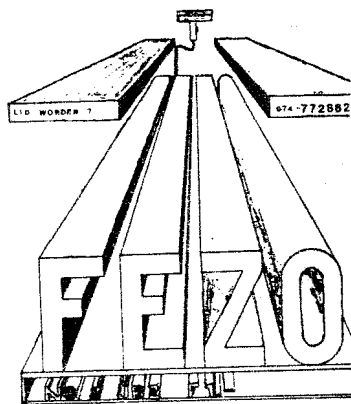

**VROLUK KERSTFEEST
GELUKKIG NIEUWJAAR**

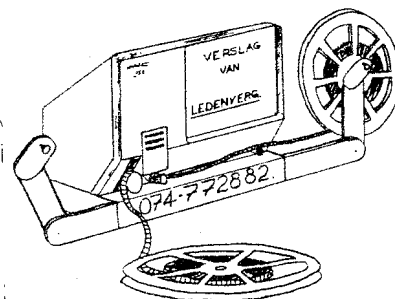
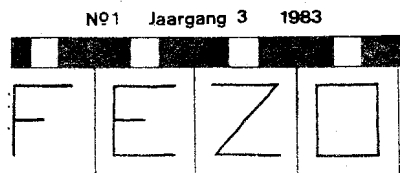

**Oude maandbladen bestellen ?
DAT KAN ! ! ! !
Vermeld nummer en jaargang.
Tarief: Fl. 1,50 per blad.
Na betaling volgt automatisch
toezending van de bestelde
maandbladen.
Betalen kan ook via de bank.
Hiervoor zie blz. 2.**

FEZO ADVENTURES

Het is een echte cliché-vraag geworden, maar ik stel hem toch. Waar waren we ook maar weer gebleven? Over het antwoord hoef ik niet lang na te denken. Bij de bouwier. Vol goede moed vertrekken we naar het huis van de beroepsinbreker Werner (althans, in de film dan...). De te filmen scene was kort en heel simpel. Falco loopt het pad naar de brievenbus in en bezorgt een folder. De hond ligt voor de deur waardoor bij Falco het bezorgen zeer behoedzaam gaat.



TAKE 1 Hond-scene:
Falco loopt naar de brievenbus en Syntha (de bouwier) denkt "Ik houd het hier wel voor gezien" en loopt het beeld uit. Na een korte denkpauze wordt er een oplossing voor gevonden: Syntha's baas (Werner) zal tijdens het filmen "BLIJF!" roepen. Werner garandeert ons dat hij dan op zijn plaats blijft.

TAKE 2 Hond-scene:
Falco loopt naar de brievenbus en Werner roept "BLIJF!" (natuurlijk hoor je dit "BLIJF!" ook op de film, maar het spreekt voor zich dat we zoiets uitwissen en na-synchroniseren). Maar als Syntha "BLIJF!" hoort, kijkt zij blij op, want ze hoort eindelijk de stem van haar baas weer, en loopt alsnog het beeld uit... Weer een korte pauze. Werner legt Syntha uit

dat wanneer hij "BLIJF!" roept, dat betekent dat zij op haar plaats moet blijven liggen. Na deze heldere uitleg is Syntha overtuigd van zijn gelijk.

TAKE 3 Hond-scene: Falco bezorgt, Syntha wil er vandoor, Werner roept inmiddels vijf keer herhaalde woord, en Syntha blijft...

Opgelucht gaat de filmploeg verder. Als het filmpje na 2 weken terug komt van de ontwikkel centrale, zien we dat de scene gelukt is. Alhoewel... Je hoort Werner niet alleen "BLIJF!" roepen, je ziet het hem ook nog roepen, in de voorruit!! Maar een kniesoor die daar op let!

We sluiten dit stukje met een vraag aan de lezer af: Bent u een kniesoor?

DE MAANDBLADEN WEDSTRIJD

De wedstrijd waarover we het hier hebben is geen door FEZO georganiseerde wedstrijd, maar is door "Parker Pen Benelux" georganiseerd.

Het reglement voor de wedstrijd is uiterst simpel. Het beste clubblad wint een prijs. Als je bekijkt wie de prijs uitlooft, dan is het niet zo verwonderlijk dat dat een gouden Parker set is...

Natuurlijk zou FEZO graag in het bezit van die Parker set komen. En echt moeilijk is dat niet. We hoeven immers enkel ons maandblad in te sturen en we hebben hem.

Tja, was het maar zo simpel. Maar, we doen ons best. Het maandblad dat wij voor deelname opsturen is het 7-de blad van de vijfde jaargang, juist, het volgende maandblad dus!

We zouden het zeer op prijs stellen als we bij het maken van dat blad op uw hulp konden rekenen.

HOE U KUNT HELPEN?

Door een eigen bijdrage naar de redactie op te sturen, bijvoorbeeld een voorkant (zie ook de FEZO-wedstrijd van de maand) of zomaar een stukje over filmervaringen, een goede film die u gezien heeft. Maar het mag ook een onderwerp zijn wat niets met filmen te maken heeft.

De wedstrijdjury gaat er namelijk van uit dat de inzending een representatief maandblad moet zijn. Een blad dus dat niet alleen voor de leden is gemaakt, maar ook hoofdzakelijk door de leden.

U begrijpt waarom uw inzending voor ons van zo'n grote waarde is...

Een paar losse gegevens over die wedstrijd:

Inzendingen moeten voor 15 november bij de Twentsche Courant binnen zijn (dat zou voor ons geen probleem mogen zijn...)

De publicatie van de winnaar zal voor Sint Nicolaas plaats vinden.

De uitreiking van de onderscheiding geschiedt in de maand januari 1986.

Bij de beoordeling van de inzendingen zal er op worden gelet hoe de redactie haar leden informeert, motiveert en instrueert. Hoe zij de opmaak (al dan niet met illustraties) verzorgt en hoe ze aansluiting zoekt op de algemene publiciteit, dus oa. vermelding van het blad dat in deze regio de grote clubactie begeleidt en de steun vanuit de lucht door TROS radio en TV.

Verder wenst men alle redacties veel geluk, en met uw hulp zal dat vast wel lukken...

Pak dus de pen, de potlood of enig ander schrijf- of tekenmateriaal en ga net zo enthousiast aan het werk als wij dat doen...

Nogmaals, misschien wel overbodig, maar mocht u het niet weten:

Inzendingen kunt u sturen naar:

Hoofdredacteur E. Onrust P. Monteuxstr. 63 Hengelo

Of naar een der bestuursleden (zie daarvoor blz. 2).

MATERIAAL BESPREKING

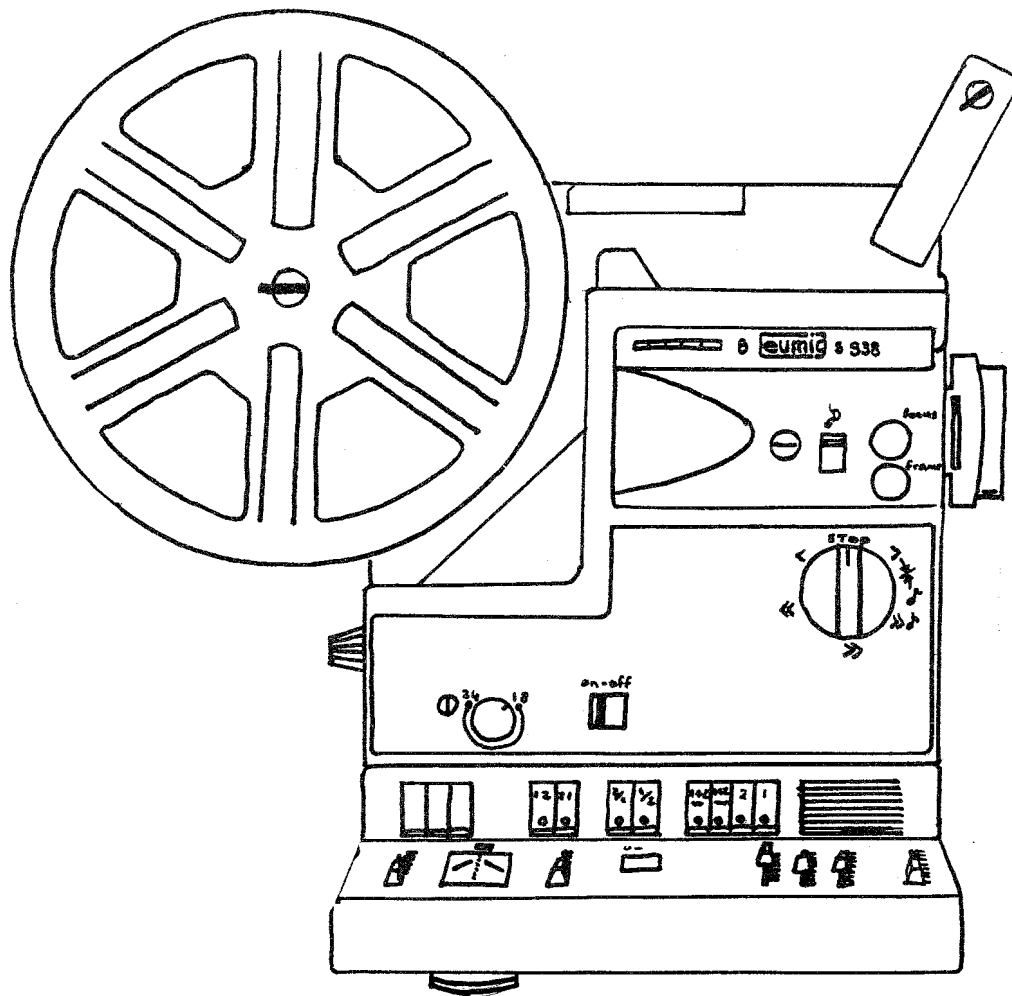

Omdat er in dit maandblad toch al zoveel "lappen" tekst staan, zullen we dit keer zeer luchtig beginnen. U hebt erjuist uw nieuwe geluidsprojector gekocht. Vanzelfsprekend legt u de gebruiksaanwijzing in een hoekje en draait meteen het net teruggekomen 1-sporig-opgenomen vakantiefilmpje om te zien of uw projector het doet. Maar wilt u echt weten of u geen miskoop heeft gedaan, laat dan de projector nog even in de doos en lees eerst de gebruiksaanwijzing goed door. Nog beter is om voor dat u de projector koopt, de gebruiksaanwijzing van het apparaat bij de desbetreffende fotozaak te lenen. De meeste zaken zullen hier geen bezwaar voor hebben en u weet wat u koopt! Heeft u de projector in huis en kent u zijn werking, probeer dan ook alles uit wat volgens de beschrijving tot de mogelijkheden hoort. Leen bijvoorbeeld van iemand een tweesporig filmpje waarop u ook geluid op mag nemen, zodat u niet nadat de garantietyd is verlopen, voor een verrassing komt te staan als u voor het eerst een film wilt nasynchroniseren. De volgende keer zullen wij hier wat dieper op in gaan. Tot die tijd, veel plezier met uw netgekochte projector... Mocht u die niet hebben gekocht, dan wensen wij u desalniettemin er toch veel plezier mee!

FEZO HUMOR

Komt er een patiënt bij zijn huisarts: "Dokter, ik ben gebeten door een krokodil."

Dokter: "Tja, dat doen die beesten..."

In de apotheek vraagt een klant om vijf gram arsenicum.

"Hebt u geen recept bij u?", vraagt de apotheker.

"Nee, maar wel een foto van mijn vrouw."

"U hoeft niet bang te zijn", zegt de chirurg geruststellend tegen zijn patiënt vlak voor de operatie. "Ik heb al bijna duizend operaties uitgevoerd..."

"Dan moet u wel schatrijk zijn, dokter", lacht de angstige zieke opgelucht.

"Niet helemaal", antwoord de chirurg. "Ik wordt namelijk alleen betaald voor een geslaagde operatie..."

Na een grondig onderzoek zegt de dokter tegen de patient: "Ik adviseer u dringend voortaan in plaats van een borrel een sinaasappel te nemen!"

"Maar dokter, u kunt onmogelijk van mij verwachten dat ik dertig sinaasappels per dag eet!"

Om Klaas is voor het eerst naar het buitenland geweest, naar Venetië.

Thuisgekomen verteld hij vol ontzag: "Die lui daar hebben pas karakter! Alles stond onder water, maar ze bleven zingen!"

Een man beklagt zich bij zijn vriend: "Twee jaar geleden werd mijn vrouw tijdens de wintersportvakantie zwanger en vorig jaar raakte ze tijdens de wintersport opnieuw in verwachting."

"Tja...", antwoord de vriend.

"Maar," vervolgt de eerste weer, "...ik heb er wat op gevonden. Dit jaar gaan we samen."

"Hier vallen de toeristen zeker vaak naar beneden...", vraagt een buitenlander aan de reisleader.

"Nee hoor, de meesten maar een keer..."



FOTO HOEKJE

Zo, de vakantie zit er weer op en de foto's zijn binnen, ik hoop dat ze gelukt zijn. En ik hoop ook dat u iets aan de tips gehad hebt die de vorige keren in dit foto-hoekje hebben gestaan.

Heeft u er echt hele mooie foto's bij, plakt u ze dan niet bij de rest in een foto album. U kunt er veel leukere dingen mee doen. Met een beetje creativiteit en fantasie kunt u de mooiste resultaten bereiken. Wees ook niet bang om de schaar daarbij te gebruiken.

Een voorbeeld is om van een foto een foto-serie te maken waarbij een bepaald onderwerp op die foto als het ware naar voren wordt gehaald. De makkelijkste manier om dit te bereiken is om van de bewuste foto twee vergrotingen te laten maken, een grote en een nog grotere. Dan knipt u van beide vergrotingen het onderwerp uit dat u "dichterbij" wilt halen op formaat van het origineel. (zie figuur 1)

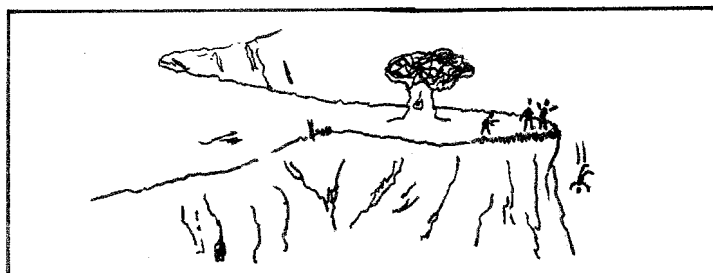
Als u het resultaat dan mooi inlijst kan het er uit zien zoals in figuur 2.

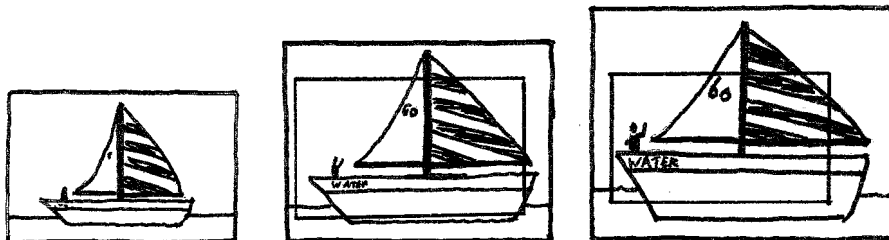

figuur 1.

Veel mensen denken dat het fototoestel nu tot aan de volgende vakantie in de kast zal moeten liggen. Maar dat hoeft helemaal niet, integendeel, ook buiten de vakanties kan het fototoestel zijn nut bewijzen.

Denkt u eens aan geregeld foto's maken van bepaalde mensen (vooral kinderen) zodat een soort levensloop ontstaat.

Of foto's maken van het zelfde landschap of gebied in verschillende jaargetijden die later naast elkaar in een lijstje komen.

Ook geeft het een leuk effect wanneer u foto's van verschillende soorten lucht verzameld.

U ziet het, je kunt het zo gek niet bedenken of er is met de fotografie wel iets leuks mee te doen.

VEEL SUCCES!

Herman Onrust

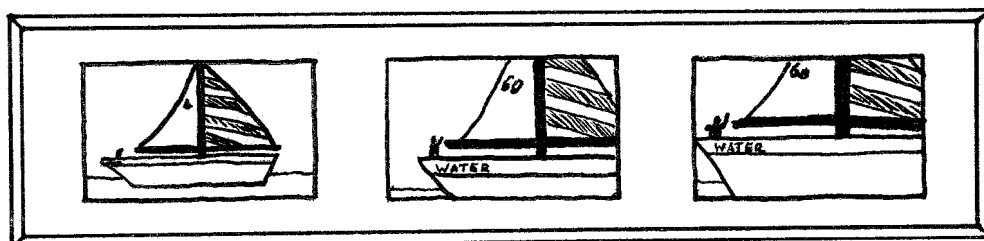

figuur 2.

DE OPEN DAG

Ja, 31 augustus is het zover. Het Hasseler Hoes (HHH) houdt dan een open dag.

Wat houdt nu die open dag in? Alle clubs, verenigingen en werkgroepen etc. krijgen dan de mogelijkheid zichzelf te presenteren, waarbij er wel van wordt uitgegaan dat die "groepen" hun doelgebied in de Hasseler Es hebben. Aangezien wij daar ook onder vallen, en altijd al een hechte band met het Hasseler Hoes hebben gehad, sinds onze oprichting, zullen ook wij onszelf daar presenteren.

Wat doen wij daar, of beter gezegd, wat is ons programma?

Veel tijd hadden wij niet om voorbereidingen te treffen, zodat u geen gigantische FEZO-show hoeft te verwachten. Zoals het er nu uitziet zullen we er met een standje staan waar we maandbladen te koop aanbieden en ter inzage neerleggen. Waar we informatie geven over wie we zijn en wat we doen. Er zullen filmtributen liggen en er zal een lichtkrant draaien. Verder zullen er posters hangen en informatieblaadjes liggen die men kan meenemen.

Daarnaast zullen er in het H.H. zelf twee FEZO-voorstellingen plaats vinden.

Een om 11 uur en een om 15 uur.

Bij die films zal "DE BEZORGER" nog niet zijn omdat we daar een aparte premiere voor hebben gepland.

Zoals gezegd, het is kort dag... In feite zitten we ook met een personeelstekort.

Heeft u zaterdag 31 augustus niets te doen en bent u bereid om ons te helpen door bv. ook even achter het "kraampje" te staan... graag!

.....

Het zal u niet ontgaan zijn, dit hele maandblad is tot stand gekomen met een printer, de TREND JP-80B. Dat betekent dat de textverwerker waar we het de vorige keer over hadden, er nu is. Kwalitatief gaat ons maandblad er stukken op vooruit en dat moet natuurlijk ook zo blijven.

Mede dankzij de hulp van Womm-soft, die in opdracht van ons enkele software aanpassingen maakte, zien wij dat wel zitten...

.....

FILM VAN DE MAAND

Het vinden van de film van deze maand was niet echt moeilijk. Iedereen die de film gezien heeft zal het direct met me eens zijn.

En toch, op papier zou je er snel aan twijfelen. Ten eerste omdat het een vervolg is op een succesvolle speelfilm. Vaak is zo'n vervolg niet meer dan een mager uittreksel van zijn origineel.

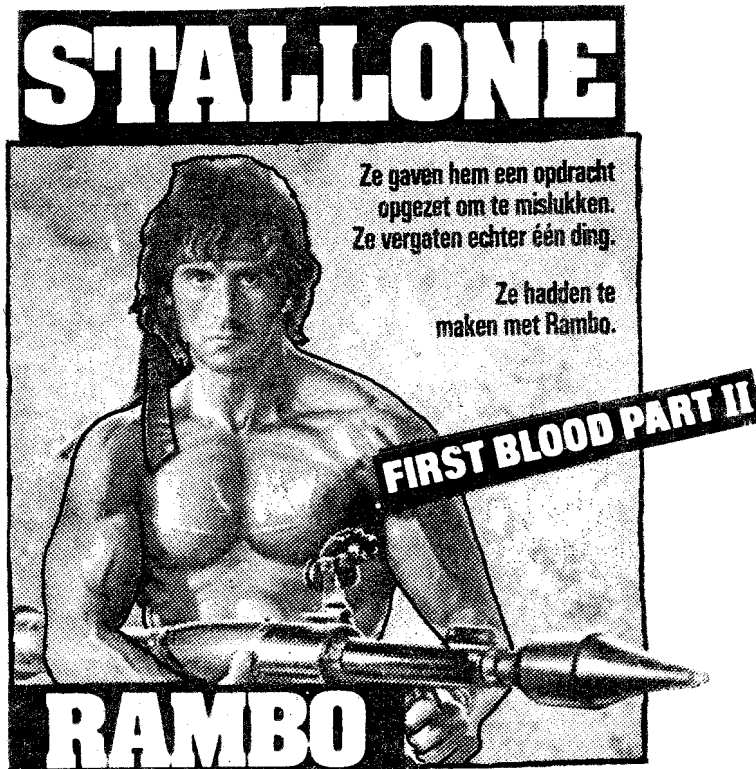

Denk maar eens aan films als Jaws-3, Alien-2 etc. etc. Maar terug naar Rambo, First Blood Part 2. Aan het eind van deel 2 weet zijn kolonel hem te overtuigen dat het zo niet door kan gaan. Rambo gaat mee en wordt veroordeeld tot een arbeidskamp. Deel twee begint met de scène dat de kolonel hem de vrijheid aanbiedt als Rambo daarvoor een opdracht op zich neemt. Hij gaat akkoord. Wat er daarna allemaal gebeurt is met geen printer te beschrijven. Actie en nog eens actie, maar dan op een weeslepande manier goed in beeld gebracht.



Rambo is een film waar iedere producent van droomt. Een film waarbij het budget nog zo hoog kan zijn, hij brengt zijn geld in veelvoud op... In een paar weken leverde de film in Amerika namelijk al 150 miljoen dollar op. Vergelijk dat maar eens met de opbrengst van bv. "De Bezorger".

SCIENCE FICTION VERHAAL

En de trein, hij zoekt zijn weg...

Ja, maar als het waar is wat je beweerd, dan, dan..." "Natuurlijk is het waar! Hoe kun je nog twijfelen na het voorval met Larson?" "Larson was een idioot!" "Ja maar hij was er een." "Alleen omdat hij..." "Ja, juist daarom! Ik had hem zover dat hij vorige maand voor een live-uitzending op TV zou verschijnen. Zogenaamd om zich als journalist te uitten tegen het Zowapoe-regime. Het zou zeker het schokkendste bewijs geweest zijn dat men zich maar kan indenken, als niet dat verschrikkelijke ongeluk was gebeurd..." "Zeg ik geloof dat die barkeeper ons hier weg wil hebben, het is zo sluitingstijd. He, hoor je me nog?" Guido hoorde hem niet, hij keek verward naar buiten, alsof hij zojuist Larson voorbij had zien lopen. Larson, die er een was. Ik keek de bar wat rond omdat het me niet echt interesseerde of Larson er nu wel of niet een was geweest. Mijn blik bleef staan bij twee individuen die in een interessant gesprek gewikkeld schenen te zijn. De een had het er over dat hij net als zijn grote voorbeeld Alfred Hitchcock in al zijn films even een paar seconden in beeld was. Ik liet de acteur voor wat hij was en wendde mij weer tot Guido. Maar hij was er niet meer. Ik keek goed om me heen, dacht eerst aan een grap, maar sangezien Guido geen man met gevoel voor humor was... Naar huis gaan leek me geen verkeerd besluit. Ik nam het. Ik zou net de sleutel een slag draaien toen de deur door mijn vriendin werd open gedaan. Ik wilde mij niet verspreken, daarom dacht ik eerst een moment na. "Dag Jaqueline, daar zijn we weer." Uit haar reactie bleek dat ik goed had gegokt, ze reageerde volkomen normaal. "Guido heeft gebeld. Hij zei dat je moest komen voordat het te laat was..." Meer kon ze niet zeggen, ik was al weg... Van ver af zag zijn huis er onheilspellend uit. Gek dat dat me nog nooit eerder opgevallen was. Aangezien zijn voordeur gesloten was, en bleef, klom ik door het raam naar binnen. Waarom? Omdat ik merkwaardige geluiden uit de woonkamer had horen komen. Geruisloos baanden mijn schoenen zich een weg door de puinhoop op de grond. Ik hoorde enkel nog het zachte tikken van een klok, mezelf en nog wat. Maar wat? Centimeter voor centimeter bewoog ik me door de donkere kamer. Voordat ik een stap deed verkende ik eerst elk plekje dat mijn voet op zijn weg tegen zou komen. De seconden waren als uren, de uren waren als dagen. Het was alsof de tijd hier stil stond. Toen zag ik Guido. Het zachte maanlicht bescheen zijn lichaam. Ik wist nu dat ze bestonden, dat Guido er een was. Maar ik wist ook dat ik niet veel meer aan die kennis zou hebben. En terwijl in de verte een trein zijn weg zoekt, nam ik zachtjes afscheid...



DE NIEUWE FEZO FILM

Ons eerstvolgende filmproject is, zoals u weet, de film "TIJD OM TE STERVEN", naar het oorspronkelijke script (The Right Time For Killing).

Zouden we nu met het filmen wachten totdat alle voorbereidingen voor die hoofdfilm achter de rug zijn, dan zou het een tijdje akelig stil zijn rond filmend FEZO. Daarom besloten we die tijd te overbruggen met het maken van een kleiner filmpje (naar schatting blijft na de eindmontage zo'n 5 a 6 minuten over).

Waarom dit filmpje? Heel simpel: Je kunt nog zo hard aan de voorbereidingen van een film kan werken, een buitenstaander zal altijd denken dat er helemaal niets gebeurt...

Als het aan ons ligt wordt het een film van u. Maar dat is niet de enige reden: zo af en toe horen we stemmen van mensen die zeggen dat ze graag met een film mee zouden doen, maar dat dat bij FEZO niet mogelijk is.

Die mensen bieden wij de mogelijkheid hun wens te vervullen en tevens ontnemen wij hen de mogelijkheid om die klacht te uiten. In feite is dat al veel eerder gebeurt: Enkele maanden geleden startten wij de inschrijving van de script-wedstrijd. Iedereen kon een verhaal inleveren, het beste verhaal zou door ons verfilmd worden met (indien de makers dit wilden) de schrijvers van die filmverhalen in de hoofdrollen. En klagers, waar waren jullie toen?

Maar zoals gezegd, iedereen die denkt "dat lijkt me wel wat, meewerken aan een speelfilm", die kunnen aan de slag. Veel succes!

.....

"BLOED ZWEET EN TRANEN!"

De titel van weer een nieuwe FEZO-film? Mis! Dat is wat er bij de redactie achterblijft op het moment dat u dit blad uit uw bus pakt.

Zo'n zin vraagt natuurlijk om uitleg, en die zullen we u dan ook niet onthouden.

We zaten al in de 1 na-laatste week van augustus toen het maandblad nog gemaakt moest worden. Rond die tijd begint de redactie meestal met het uitwerken van de binnengekomen stukjes en het aanvullen daarvan. Nu wil het toeval dat net toen drie (dat is de helft) redactieleden in die tijd niet beschikbaar waren om voor 100 % aan het maandblad te werken, oa door zaken als het plotseling krijgen van een baan (soms erg lastig...) of het tijdelijk niet in de buurt hengeloo zijn. Dit was normaal zo'n ramp nog niet als niet de hoofdredakteur vlak voor de totstandkoming van dit blad bezoek kreeg van enkele griep-virussen die zich als "hardnekkig" voorstelden. Alle zeilen werden bij gezet, vele dagen werd er tot in de kleine uurtjes doorgewerkt zodat u NU dit blad uit de bus hebt kunnen pakken.

-GEEN DANK...-

VAN DE PENNINGMEESTER

	DEBET	CREDIT
01-7 Saldo juni 1985	168,85	
16-7 Geluidscassette		005,50
17-7 Blad-diversen	001,00	
25-7 6 x copie		001,50
30-7 6 x copie		001,50
31-7 contributie bestuur	116,00	
31-7 contributie aanhang	071,00	
31-7 naar ballans		348,35
TOTAAL:	356,85	356,85

Enkele bladen hiervoor is al eens door ons vermeld dat wij er na streven dat de contributie minimaal per kwartaal betaald wordt. Dit om de simpele reden dat het voor een penningmeester haast geen doen is om iedere maand alle leden bij langs te gaan. Een andere reden is er niet. Gelukkig gaven velen hieraan reeds gehoor, maar, mede met het oog op ons aantal sympathisanten, blijven er nog betrekkelijk veel over die per maand betalen. Nogmaals, in principe hebben wij daar niets tegen, ware het niet dat het voor ons een hoop moeilijkheden met zich mee brengt. Daarom deze oproep.

Als het even kan, betaal dan per kwartaal, halfjaar of per jaar.

Ons bankrekening nummer is:

RABOBANK 1109.41.527 POSTGIROREKENING van de RABO is 1155865

Vermeld de periode erbij, dus bv. "mei-juli", ten name van "contributie FEZO".

Het bedrag?

Voor sympathisanten:

Voor leden:

Per kwartaal Fl. 4,50

Fl. 7,50

Per half jaar Fl. 9,00

Fl. 15,00

Per jaar Fl. 18,00

Fl. 30,00

Bij voorbaat dank.

DE FEZO WEDSTRIJD

De winnaar, in dit geval een winnaares, van de wedstrijd "verander de cijfers in letters, is geworden.....

*** Marijke van Dijk ***

Het is inmiddels al de vierde keer dat ze als winnaares van een FEZO-wedstrijd naar voren kwam. Wie doet haar dat na?

De rekensom was:

$$\begin{array}{r} DDE + DA = DEB \\ E + C = DD - \\ \hline \end{array}$$

$$DDB + F = DDF$$

De oplossing moest zijn:

$$\begin{array}{r} 113 + 17 = 130 \\ 3 + 8 = 11 - \\ \hline 110 + 9 = 119 \end{array}$$

U ziet het onmogelijk was hij zeer zeker niet.

.....

Maar nu naar de vraag van deze maand,

WAARBIJ WE ALS HOOFDPRIJS EEN AVONDJE NAAR DE FILM VAN UW KEUZE OP ONZE KOSTEN

terbeschikking stellen. De moeite waard dus! Maar wat moet u daar voor doen?

Bedenk een slagzin over FEZO.

Dat is alles! De beste wint. Inzendingen moeten samen met een gulden inschrijfgeld voor 15 oktober binnen zijn bij de hoofdredakteur of bij een der bestuursleden (zie blz. 2)

Veel succes bij het bedenken van de slagzin!

.....

FEEZO

Volgende maand meer over:

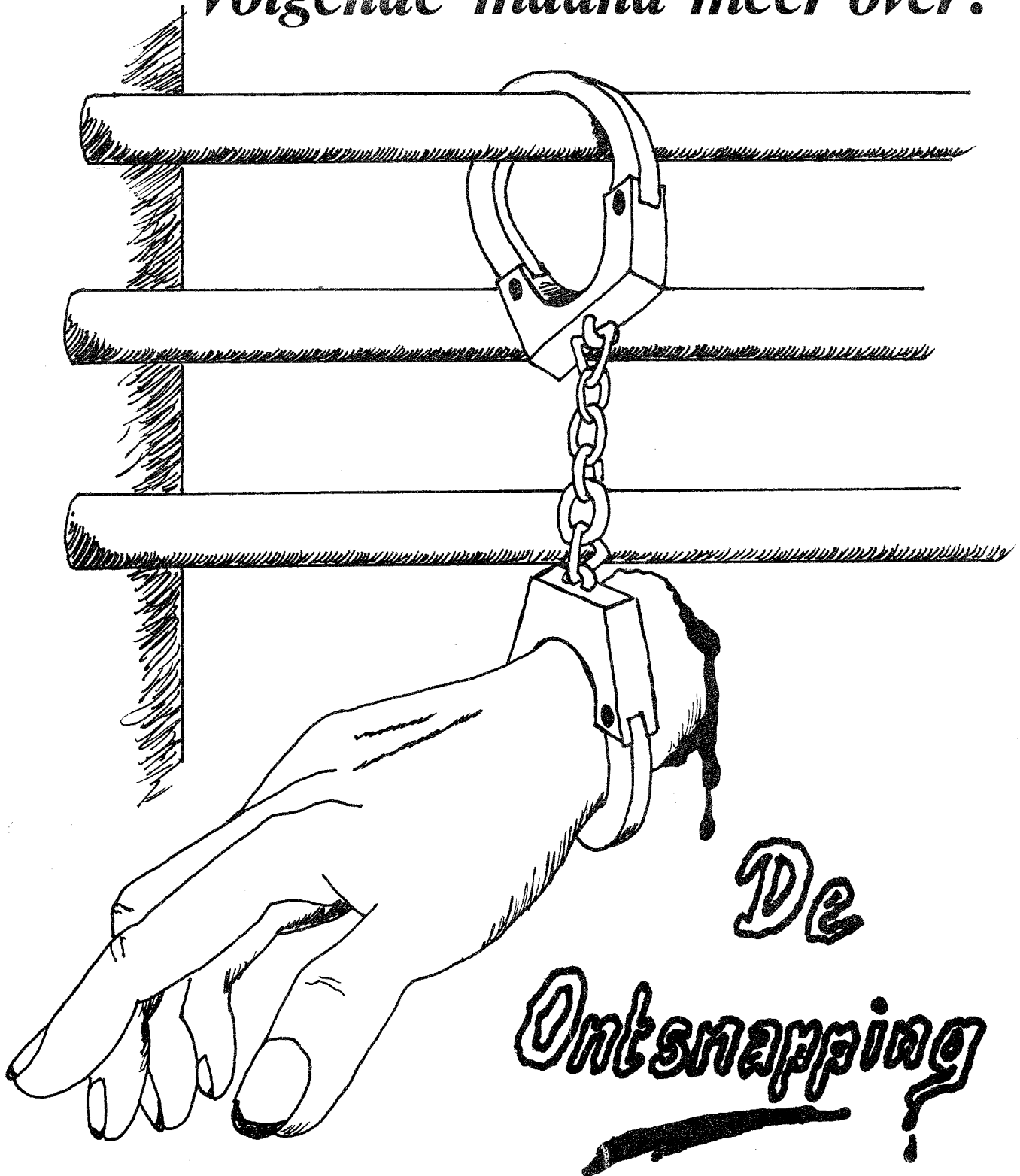

*De
Ontsnapping!*

INHOUD

Blz. 1:	VOORKANT	
Blz. 2:	INHOUD + ALGEMENE INFORMATIE	0 1
Blz. 3:	VAN DE HOOFDREDAKTEUR	1 1
Blz. 4:	FEZO ADVENTURES	1 1
Blz. 5:	LEES TENMINSTE DIT	1 1
Blz. 6:	MATERIAALBESPREKING	1 1
Blz. 7:	FEZO HUMOR	1 1
Blz. 8:	FOTO HOEKJE	1 1
Blz. 9:	OPEN DAG HASSELER HOES	1 1
Blz.10:	FILM VAN DE MAAND	1 1
Blz.11:	SCIENCE FICTION VERHAAL	1 1
Blz.12:	SCIENCE FICTION VERHAAL	1 1
Blz.13:	VAN DE PENNINGMEESTER	1 1
Blz.14:	DE FEZO WEDSTRIJD	1 1

SAMENSTELLING BESTUUR

Tel.nr:

VOORZITTER :	Ernst Onrust	P.Monteuxstr.63	772882
SECRETARIS :	Andele Klinker	C.Muckstr.13	776283
PENNINGM. :	Falco Groenescheij	O.Klempererstr.42	771198
LEDENVERT. :	Herman Onrust	P.Monteuxstr.63	772882
NOTULIST :	Allard Velthuijsen	Jupiterstr.58	
ALG.ADJUNKT:	Frans v/der Zande	L.v.Gasterenstr.70	771479

Opm.: per 1-10-1985 treedt de heer F.Groenescheij af als penningmeester. Vanzelfsprekend wordt u van eventuele verdere bestuursmutaties op de hoogte gehouden.

Alle copy voor de 15-de zenden aan:
FEZO postbus 8008 7552-KA Hengelo, of aan een der bestuursleden.

Lidmaatschap: Fl.7,50 per kwartaal (incl. abonnement FEZO-blad en NOVA-lidm.)
Abonnement op FEZO-blad: Fl.4,50 per kwartaal

Bankrek. FEZO: RABO 1109.41.527 Postgiro v. RABO 1155865.

FEZO is een onafhankelijk blad en verschijnt maandelijks in een oplage van 50 exemplaren.

VAN DE HOOFDREDAKTEUR

Op de voorkant ziet u een afbeelding die niet bij de inhoud nader verklaart is. Dat heeft een speciale reden en zoals het wel vaker met speciale redenen het geval is, vermelden wij ook hier het hoe en waarom niet. We hebben sinds de greenpeace-affaire wel gezien wat er kan gebeuren wanneer een geheime dienst zijn geheimen (moet) prijsgeven. Vandaar dat we het mysterie van de voorkant nog in sluiers gehuld laten.

Dit is overigens het tweede blad alweer sinds we het maandblad volledig gecomputeriseerd hebben, schrijfmachines en Tipp-ex komen er niet meer aan te pas en het duurt niet lang meer of ook de illustraties zullen ook zo uit de computer rollen. Maar, net zo goed als u met een pas gekregen wedstrijd pistool ter waarde van 2000 gulden, niet meteen in de roos zult schieten, zo zal u voorlopig ook in dit maandblad hier en daar nog wel een woord niet helemaal goed gespeld zien. Dit wordt veroorzaakt door het nog niet helemaal 100% onder de knie hebben van alle mogelijkheden die onze apparatuur ons biedt. Dus, ontdekt u bijvoorbeeld "waant" in plaats van "want", zie het dan door de vingers, samen met ons reikhalsend uitkijkend naar het volgende maandblad.

Op het moment dat we de inhoud al op papier hadden vermenigvuldigd, kwam er nog een brief van een van onze filmamateurs binnen. Helaas kunnen we die wegens ruimtegebrek nu niet plaatsen, zodat we besloten hebben dit naar het volgende blad te verschuiven. Hopende op nog meer inzendingen, rest mij slechts een zin: tot volgende maand.

NO. 4 JAARGANG 2
ET BLAD VOOR FILMAMATEURS
074-772882
F1.- PER MAAND



MET DIT KEER OOK:

DE HET ALLEMAAL GEKOZEN IS...
VAN DE PENNINGMEESTER...
FILM VAN DE MAAND
FILMBOEK VAN DE MAAND
DE 10 FEZOTIPS VAN DE MAAND
THE RETURN OF JAWS!
ETC. ETC. ETC. ETC.

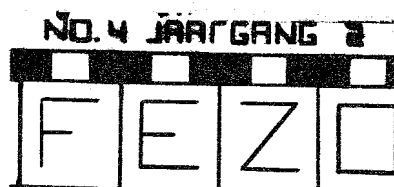

HENGELSCHE
FILMAMATEURCLUB
FEZO: VOOR FILM
AMATEURS + SYMPATHISANTEN

F1.-
PER
MAAND.

TEL.
772882

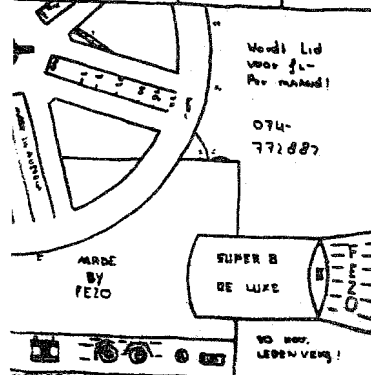

Oude maandbladen bestellen ?
DAT KAN ! ! ! !
Vermeld nummer en jaargang.
Tariet: Fl. 1,50 per blad.
Na betaling volgt automatisch
toezending van de bestelde
maandbladen.
Betalen kan ook via de bank.
Hiervoor zie blz. 2.
* * * * *

FEZO ADVENTURES

THE FINAL PART ?

FEZO heeft wat met dieren, vraag me niet waarom, maar het is zo. Als het geen grasparkieten zijn, dan zijn het wel honden, en als het geen hond is, enfin, leest u zelf...

Nou ja, laten we nou ook weer niet al te overdreven van start gaan, want in procenten uitgedrukt, lukten de scènes met onze viervoeters heel wat beter (aantal keren dat een scène overnieuw gefilmd moest worden), dan met enig ander acteur. Maar ja, het nadeel van werken met "zij die een staart hebben" is nou eenmaal, dat je ze van te voren wel kan vertellen wat of ze moeten doen, maar of ze het ook begrijpen...

Neem nou een grasparkiet! Vertel je zo'n beest dat ie stil moet zijn, dan krabt ie zich een keer achter de oren, wordt ie bol, steekt z'n kop in de veren, maakt buigingen, maar stil, nee!

Voor de scene waar we het hier over hebben, gaan we eerst even 4 en een half jaar terug in de tijd. James Bond 008 wordt achtervolgt door MURDERCAT, een kat gehuurd door een huurmoordenaar om de geheimagent om het leven te brengen. De achtervolging duurde in totaal zo'n 5 minuten.

Nu leek het ons wel leuk om als herkenningspunt in onze nieuwste film 008 op te achtergrond te laten zien die door MURDERCAT achtervolgt wordt. Dus zetten we Frans z'n kat op straat neer, waarna Frans van hem weg liep. Falco kwam aan de andere kant in beeld, en de camera begon te lopen. Maar de kat die altijd achter zijn baas aanliep, werd beschenen door een heerlijk zonnetje, en hij had een zwarte vacht, en... juist u begrijpt het al,...

Toen we de film aan een paar "proef-kijkers" lieten zien, werd de hint naar "THE RETURN OF JAWS" niet door iedereen begrepen, de meesten zagen het als het passeren van een zwarte kat, opnieuw pech voor de bezorger.

Maar toch ondanks alles: Harry, Ollie, Syntha, Korwin en Bonkie, bedankt!



LEES TENMINSTE DIT

Over het algemeen zijn FEZO-leden tevreden leden. Want geen nieuws is immers goed nieuws???? Toch druppelen er zo af en toe wel eens klachten binnen. De meest gehoorde is wel "Wij voelen ons niet bij FEZO betrokken". Wij leven voor zo ver ik weet in een democratisch land met een vrijheid van meningsuiting. Maar nou vraag ik u: "voelen ons niet betrokken..." Voor die mensen volgen hier een paar tips:

- Ø1 Vul een enquête nooit in! Dat is alleen maar lastig. Bovendien kost het nog tijd ook!
- Ø2 Doe niet mee aan een door FEZO georganiseerde wedstrijd. Er zijn tenslotte belangrijkere zaken dan puzzels!
- Ø3 Betaal uw contributie per maand en niet per kwartaal. Laat die penningmeester maar sjouwen. Dat is goed voor zijn gezondheid!
- Ø4 Vraagt FEZO spelers of hulp bij een speelfilm? Niet op ingaan want anders weet je tijdens de filmvoorstelling al precies hoe het filmpje afloopt!
- Ø5 Lever nooit stukjes in voor het maandblad, want anders heeft de redactie niets meer te doen!

"Dat was wel een erg sarcastisch stukje", zult u wellicht zeggen. En daar heeft u gelijk in. Maar ik neem aan dat u de diepere bedoeling die er achter zit, wel zult begrijpen.

Het bovenstaand stukje is dan ook niet voor u bedoelt, maar voor diegenen die hun lidmaatschap opzeggen met de mededeling dat men zich niet bij de club betrokken voelde. Om nog maar eens op die enquête terug te komen, daarvan zijn er nu slechts 3 binnen. .

Onze bedoeling van die enquête was om dingen binnen FEZO aangrijpend te veranderen aan de hand van uw wensen. We hadden dan ook op een iets groter percentage gehoopt. De enquête was namelijk ook bedoelt voor die mensen die ergens niet tevreden mee waren. Als we dat op zo'n manier te weten komen dan kunnen wij daar ook daadwerkelijk iets aan doen! Ondanks dit misschien wat somber overkomend stukje, wens ik iedereen verder veel plezier met dit blad.

De hoofdredakteur.

.....

GRATIS NAAR DE BIOSCOOP?
LEES BLADZIJDE VEERTIEN!

MATERIAAL BESPREKING

Toch een raar gezicht, dat apparaat dat op deze bladzijde staat afgebeeld. Welnu, dat is simpel gezegd het bedieningspaneel van een geluidsprojector.

De vorige maand hebt u reeds de meest elementaire functies uitgetest, zodat u nu mooi de gelegenheid hebt om uw projector te leren kennen.

En dat dat belangrijk is, daar komen velen pas te laat achter. Meestal stelt men het te lang uit. Men heeft een zeer groot aantal mogelijkheden op de machine zitten maar gebruikt alleen de simpelste, onder het motto "dan kan er ook niets mis gaan", maar je koopt toch geen projector om trots aan de burens te laten zien? Vaak ziet men op tegen de hoeveelheid tijd die nou een maal nodig is voor het verkrijgen van ervaring. Maar die ervaring moet je ook langzaam opbouwen, stapje voor stapje, niet alles in een keer willen begrijpen. En zo moet u ook handelen als u voor het eerst tegen zo'n hoop knopjes, metertjes en schuifregelaars, op ziet. Eerst de hoofdfuncties onder de knie hebben, zodat u, wanneer de film tijdens de projectie begint te ratelen, niet eerst in de gebruiksaanwijzing hoeft te kijken, terwijl de hele film stukgemalen wordt. Dan pas beginnen aan het "experimenteren" met bijvoorbeeld het overspoelen van geluidsspoor 1 naar spoor 2. Dit stukje besluit ik met een eenvoudige, maar o zo belangrijke tip. Let erop dat bij de projectie de knop "REC" niet is ingedrukt. Een fout die al heel wat amateurs hun geluid heeft gekost! Volgende maand meer.

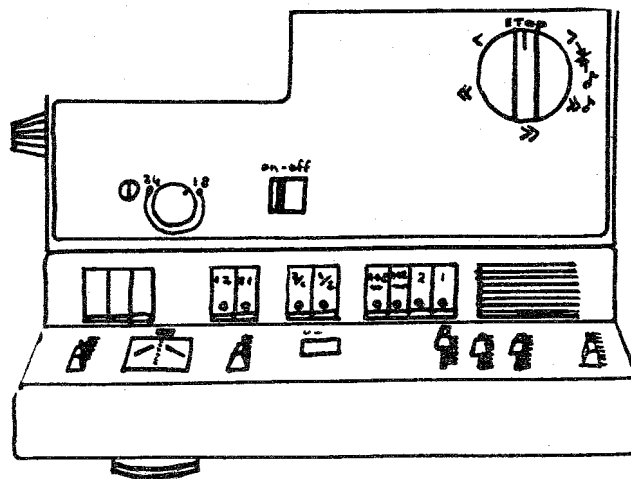

FEZO HUMOR

"Nou ben je toch weer in je oude fouten teruggevallen," zegt de detective. "Maar waarom heb je nu uitgerekend een balpen gestolen?"

"Ik wilde een streep door mijn verleden halen."

"Hebt U dan helemaal niet aan uw arme ouders gedacht, toen U die inbraak pleegde?"

"Toch wel, edelachtbare, maar er was echt niets te vinden waar ze wat aan hadden."

Aan het slot van de zitting zegt de rechter: "U krijgt nu het laatste woord, beklaagde."

"Waarop deze zich naar het publiek omdraait en triomfantelijk uitroept: "Eindelijk! Heb je het gehoord, vrouw?"

Zegt de inspecteur tijdens het verhoor: "Je hebt de kluis leeggeroofd, maar waarom heb je een miljoenn gulden achtergelaten...?"

"Hou alstublieft op," klaagt de verdachte, "mijn vrouw zanikt daar ook al dagen over!"

In het drukke stadscentrum staat een auto verkeerd geparkeerd en een agent schrijft een bon uit. De foutparkeerder komt net aanlopen en wil liever meteen betalen. Hij geeft de politiemann een briefje van honderd, maar deze kan niet wisselen. "Ach, laat de rest ook maar zitten," verzucht de automobilist, "morgen moet ik hier toch weer zijn."

In een beruchte kroeg bladert een zakkenroller door een modeblad.

"Lees jij tegenwoordig zulke verwijfde tijdschriften?", informeert een al even misdadige makker.

"Hoezo verwijfd? Ik moet toch weten waar het komende seizoen de zakken zitten?"

FOTO HOEKJE

Omdat veel mensen denken dat met een camera niet meer mogelijk is dan simpel fotograferen, de camera ergens op richten, en op de knop drukken, leek het me nuttig hier eens op in te gaan.

Het is natuurlijk zo dat wanneer u uw fototoestel meeneemt voor een dagje uit, het vrij moeilijk is om de nodige voorbereidingen te treffen zodat een foto een goede foto wordt.

Veel mensen gebruiken een fototoestel alleen buitenshuis, maar een fototoestel kan ook dichterbij heel nuttig zijn. Denk eens aan portretfoto's. Met een beetje moeite hebt u al gauw een mini-studio in elkaar gezet. Een mooi stuk doek of deken als achtergrond, wat lampen (geen gewone gloeilampen) en een krukje zijn al genoeg om van iemand of iets, mooie close-up opnames te maken. Natuurlijk ben ik geen expert op dat gebied, maar ik kan het u toch aanbevelen. Vaak ontbreekt gewoon de moed om er aan te beginnen.

Ook met dubbelopnames zijn overigens leuke dingen te bereiken, maar daarover de volgende keer meer.

.....

WANTED:

Er zijn mensen die ronduit tevreden zijn over FEZO. En daar zijn wij blij mee, dit in tegenstelling tot meneer Naaigaren, maar laten we bij de tijd blijven.

Het kan natuurlijk beter, en daarom vragen wij enkele

VRIJWILLIGERS

Dus men je jong en gemotiveerd? Stel je dan beschikbaar voor FEZO! Wij kunnen nog genoeg mensen gebruiken:

Bijvoorbeeld iemand die mee wil helpen met de verspreiding van ons maandblad.

Iemand die zich geroepen voelt om het penningmeesterschap over te nemen.

Iemand die plaats wil nemen in de redactie, om zo mee te bepalen wat er in dit blad komt en hoe het er uit gaat zien.

U ziet het, er is keus genoeg...

.....

THE UNIVERSITY OF CHICAGO
LIBRARY
540 EAST 57TH STREET
CHICAGO, ILLINOIS 60637
TEL: 773-936-3000
WWW.CHICAGO.EDU

W E W A N D E M A A N I D

SCIENCE FICTION VERHAAL

"KLIK"

Nog wat versuft deed ik mijn ogen open en keek naar de muur, mijn muur! Voorzichtig wreef ik over de bult op mijn voorhoofd. Ik krabbelde overeind en vroeg me af wat er gebeurt kon zijn.

Ik was tegen de muur opgelopen. De muur had zich niet voor mij geopend! Ik probeerde het nog een keer en bleef vlak voor de muur demonstratief staan, maar mijn huis identificeerde mij niet.

Ik dacht na. Er was een mogelijkheid die deze gebeurtenis zou kunnen verklaren. Wanneer een vreemde op een andere manier als door mijn muur, mijn huis was binnen gedrongen, dan zou mijn huis mijn vertrek van die ochtend uit het geheugen wissen en aannemen dat ik nog steeds thuis was. Vanzelfsprekend zou ik dan niet naar binnen gelaten worden, want ik was dan immers al thuis?

Ik verwierp deze absurde gedachte, want er was maar een manier om buiten de muur om een huis binnen te dringen en op het gebruiken van een transporter voor dat soort doeleinden stond de doodstraf. Transporters waren zo geprogrammeerd dat ze in zo'n geval onherroepelijk die ene fatale code aan de celdeler van de in overtreding zijnde gebruiker zouden doorgeven. En waarvoor zou een gezonde, 22-eeuwse mens zijn eeuwige leven opgeven? Niets was dat waard!

Net toen ik me afvroeg of ik me in de haast in het donker niet in het huis vergist had, loste een deel van de plastic-betonnen muur in het niets op. Zonder me te bedenken, waarom zou ik, glipte ik naar binnen. Achter mij hoorde ik het geruststellende borrelende geluid van de snel weer dicht groeiende PB-muur. Snel zocht ik mijn koffertje, over zes uur zou het ruimteschip naar de maanbasis vertrekken, met of zonder mij.

Toen ik het koffertje vond, verstijfde ik. Niet zozeer van het koffertje zelf, het zat hem meer in het lijk dat er naast lag. Het lichaam behoorde zonder enige twijfel toe aan Patrick Hill.

Hill was voor mij meer dan een vriend geweest, ik had hem gekend! Hij had mij enorm geholpen toen mijn vrouw destijds bij een transport naar platvorm-7 nooit gearriveerd was. We hadden samen onze opleiding als decodeur van onbekende galactische signalen genoten. Na tien jaar mocht ik me "Dogs. L. Vanderberg" noemen, Patrick verliet, na de zoveelste tweestrijd met zijn robo-professor over een van zijn gewaagde theorieën, de opleiding. Hij was toen zonder papieren en zonder overheidsgeld ergens in een afgelegen bergdorp voor zich zelf begonnen. Ik heb sinds dien, tot op heden, nooit meer wat van hem gehoord.

Naast hem stond een transporter. Hill's dood moet er de oorzaak van zijn geweest dat de muur zich tenslotte toch voor mij had geopend had. Dit concludeerde ik uit het feit dat een transporter, 10 minuten nadat bij de gebruiker de dood was geconstateerd, automatisch terugkeerde naar zijn thuishaven.

Ik keek de kamer rond, hij had mijn telescoop voor het kijkgat gezet en er een volautomatisch fototoestel op aangesloten. Dat deed mij er aan denken dat ik het krachtsveld, dat de buiten- van de binnenlucht scheidde, nog moest afstellen. Het tochtte als de hel.

Onder de telescoop stond een rood tafeltje die ik er niet neergezet had. Erop lag een briefje met de woorden "VAN PATRICK VOOR LUCAS". Een merkwaardige tekst, het was Hill's stijl niet om in zo'n situatie die woorden te gebruiken. Je zou ze eerder verwachten op een party wanneer ouders hun kind een kado geven. Een ding was me duidelijk, iets klopte hier niet.

Terwijl ik over het hele gebeuren nadacht, maakte het verdwijnen van de transporter mij attent op de verstreken tijd. Patrick kennende had hij nog voor mijn aankomst mijn huis willen verlaten om elders te sterven. Nu had hij zijn laatste adem hier uitgeblazen, bevroren in een kruipbeweging. Zijn dode ogen keken naar de plek waar eens de transporter had gestaan. Bovendien, waarom zou hij anders "VAN PATRICK" geschreven hebben als hij ingecalculeerd had dat hij dood achter zou blijven? "Hij heeft geprobeerd mij iets duidelijk te maken," mompelde ik, "maar wat?".

Er begon iets te zoemen, het kwam vanuit het fototoestel. Ik keek naar de telescoop (hoe trots was ik niet geweest toen ik die kreeg, een antiek model met echt glas!), ik keek naar Patrick (waarom Patrick?), ik keek het briefje, naar de tijdsaanduider...

Er waren belangrijkere zaken. Men had mij, nadat ik geheimhouding verzekerd had, deelgenoot gemaakt in de wetenschap dat een buitenaardse beschaving contact had opgenomen met de aarde. Ik was samen met vier anderen, namen had men mij niet gegeven, benoemd tot een delegatie die op het afgesproken ontmoetingspunt, de maanbasis Alfa, een geschenk van de buitenaardsen in ontvangst zouden nemen.

Ik woog de belangen tegen elkaar af en vertrok. Vlak voor de muur kon ik het toch niet laten om even een aarzeling in mijn loopbeweging te brengen, maar de procedure verliep volkomen normaal.

Toen ik in de verte drie gedaantes zag staan, haalde ik opgelucht adem. Ik was blijkbaar nog niet te laat, de delegatie was nog niet compleet. Op het moment dat ik met uitgestoken arm op hen afliep hadden de zenuwen me al zo in bedwang dat ik al het voorgaande vergat.

In het huis van Lucas Vanderberg hield het zachte zoemen op. "Klik", zei de kamera en spuwde een haarscherpe afdruk van de paardekopnevel uit. Geruisloos kwam de foto op het tafeltje terecht. "Van Patrick voor Lucas".

ENQUETTE NOG NIET INGEVULD?
DOE HET NU!!!
BETER LAAT DAN NOOIT!
KWIJLT? EEN SEINTJE EN
U HEEFT EEN NIEUWE...

VAN DE PENNINGMEESTER

OVERZICHT AUGUSTUS 1985:	DEBET	CREDIT
1-8 SALDO JULI '85	297,35	
4-8 KOPIEEN NOTULEN		3,00
9-8 FEZO WEDSTRIJD	1,00	
25-8 FEZO WEDSTRIJD	6,00	
30-8 PROJECTOR LAMP		37,40
31-8 CONTRIBUTIE BESTUUR	22,50	
31-8 CONTRIBUTIE AANHANG	63,00	
31-8 NAAR BALLANS		349,45
	-----	-----
TOTAAL	389,85	389,85

MET INGANG VAN 1 OKTOBER 1985 IS BINNEN HET BESTUUR DE FUNCTIE VAN PENNINGMEESTER BESCHIKBAAR VOOR DIEGENE DIE ZICH DAAR GESCHIKT VOOR VOELT.

NA EEN KEURING OP MINIMAAL 27 ONDERDELEN WACHT U EEN BUITENGEWOON INTERRESANTE BAAN ALS BEHEERDER VAN DE FEZO CLUBKAS.

IK BEDANK FEZO VOOR HET PENNINGMEESTERSCHAP IN VERBAND MET DE BESCHIKBARE TIJD WAARVAN OOK EEN DEEL AAN DE STUDIE ZAL MOETEN WORDEN ZESTEED. IK BLIJF GEWOON BESTUURSLID, MAAR ZOALS GEZEGD, ZONDER SPECIFIEKE FUNKTIE.

DE PENNINGMEESTER: F.C.GROENESCHEIJ

.....

DE FEZO WEDSTRIJD VAN DE MAAND

Allereerst de winnaar van de wedstrijd uit blad nummer 5. Het ging erom zoveel mogelijk woorden te maken uit het woord "FILM AMATEURS", en dat hebben we geweten ook!

Frans, bedenker van de wedstrijd, had het aantal mogelijkheden op ongeveer 50 geschat, maar bij de eerste inzending bleek dit al veel te pessimistisch. Mevr.H.van der Zande zond maar liefst 199 woorden in.

Lange tijd dachten we dat dit dan wel het maximum moest zijn, totdat Jacky Lusthusz maar liefst 244 woorden inzond. Voor ons stond toen vast dat dat wel de winnende inzending moest zijn.

Maar wie schetst onze verbazing toen er een paar dagen later een lijst van de heer B. Klinker met welgeteld 370 (!) woorden bij ons door de bus viel.

En toch, het gaat nog verder, een week later ontvingen we de winnende lijst met, schrik niet, 401 woorden!!!

Winnaar is: **EMILLE DE GROOT**

Hartelijk gefeliciteerd namens de redactie, die overigens de overige deelnemers bedankt voor de genomen moeite. We hopen dat we u de volgende keer de prijs uit kunnen reiken!

Natuurlijk zouden we niets liever doen dan alle 1216 woorden te publiceren. Dat was ook onze bedoeling, maar helaas hebben we daar de ruimte niet voor. Daarom een paar van de opmerkelijksten:

Israël, fameus, futselaar, afsluiter, Maurits, melaats, armelui, sluimer, fruitmes, fatalisme, malaise, telraam,

U ziet het, er waren mogelijkheden te over! Wat ook opviel was dat alle oplossers veel woorden hadden die de anderen niet op hun lijstje hadden staan. Dat betekend dus dat wij ons danig hebben verkeken op dat aantal mogelijkheden.

GRATIS NAAR DE BIOSCOOP?

Ja, u leest het goed! Bedenk een slagzin over FEZO, de beste wordt beloont met een avondje gratis naar de bioscoop op onze kosten naar een film van uw keuze in de bioscoop van uw keuze! Mooier kan het toch niet?

Toch zijn er tot op heden nog maar twee slagzinnen binnen. Dat is ook de reden dat we geen nieuwe wedstrijd houden, maar we u voor die slagzin wat extra tijd geven. Inschrijfgeld is 1 gulden. Inzenden kan bij een der bestuursleden tot:

15 NOVEMBER

De redactie wenst u bij het bedenken van een slagzin veel succes!

NUMMER 8 JAARGANG 5 1985 FL. 1,50

FEZZO



INHOUD

Blz. 1:	VOORKANT
Blz. 2:	INHOUD + ALGEMENE INFORMATIE
Blz. 3:	VAN DE HOOFDREDAKTEUR
Blz. 4:	LEZERS SCHRIJVEN
Blz. 5:	REAKTIE VAN REDAKTIE
Blz. 6:	MATERIAAL BESPREKING
Blz. 7:	FEZO HUMOR
Blz. 8:	FILM VAN DE MAAND
Blz. 9:	S-8 NAAR VIDEO
Blz.10:	SF VERHAAL "OCTOPUS"
Blz.11:	SF VERHAAL "OCTOPUS"
Blz.12:	FOTO HOEKJE
Blz.13:	ALLERLEI
Blz.14:	DE NIEUWE FEZO WEDSTRIJD

SAMENSTELLING BESTUUR

VOORZITTER	: Ernst Onrust	P.Monteuxstr.63	074-772882
SECRETARIS	: Andele Klinker	C.Muckstr.13	074-776283
LEDENVERT.	: Herman Onrust	P.Monteuxstr.63	074-772882
NOTULIST	: Allard v. Velthuijsen	Jupiterstr.58	-geen tel-
ALG. ADJUNKT:	Frans van der Zande	L.v.Gasterenstr.70	074-771479
BESTUURSLID	: Falco Groenescheij	O.Klempererstr.42	074-771198

Opm.: Zoals u weet moest onze penningmeester wegens tijdgebrek zijn taak er bij neerleggen. Zolang er geen geschikte vervanger (-ster?) gevonden is, wordt het penningmeesterschap door de gebroeders Onrust waargenomen.

Alle copy voor de 15-de zenden aan:
FEZO postbus 8008 7552-KA Hengelo,
of aan een der bestuursleden.

Lidmaatschap: 7,50 gulden per kwartaal.
Abonnement : 4,50 gulden per kwartaal.
Losse nrs. : 1,50 per stuk.

Bankrekening FEZO: RABO-BANK 1109.41.527.

FEZO is een onafhankelijk blad en verschijnt maandelijks in een oplage van 50 exemplaren.

PS.: Zowel dit blad als het daarin geplaatste SF-verhaal, zijn door ons ingestuurd voor respectievelijk de "CLUBBLADEN-WEDSTRIJD" (zie 6-'85) en "Beschrijf het computergebruik in de jaren '90 zo origineel mogelijk", uit het blad "Commodore-INFO".

VAN DE HOOFDREDAKTEUR

Goedenavond, naar ik aanneem. Is het u ook zo vergaan als mij? Dat rare onverklaarbare gevoel zo halverwege de maand. Vlinders die in je maag naar hartelust rondfladderen alsof het de gewoonste zaak ter wereld is. En al naar gelang de maand vordert die zenuwtrekjes, dat steeds vaker naar de kalender kijken en vooral, ...naar de brievenbus! Om niet gek te worden dood u de tijd met wat oude bladen, maar dan, wanneer de laatste week van de maand de een-na-laatste verdrongen heeft, dan komt toch echt dat bevrijdende moment. Dat oorstrelende geluid van een 14 bladzijden dik cluborgaan dat, dankzij het behoedzaam door uw sleuf schuiven van onze bezorger, zachtjes twee keer door de lucht heen en weer wiegt en tenslotte met een welluidend plofje op uw schapenwollen tapijt neer veert. En dan uw ogen, uitpuilend van vreugde, maar ook van verbazing... Is het echt waar? Droom ik niet? Ja! Het is waar! Met trillende handen stapt u schoorvoetend naar dat blad. Wanneer uw vingers binnen reikwijdte zijn, aarzelen ze even, alsof ze iets magisch zullen aanraken, alsof ze de deksel van de schatkist open mogen doen... Bevend van geluk bladerd u het door, die indeling, die samenstelling, het lijkt allemaal te volmaakt om waar te kunnen zijn...

Hebt u dat ook? Nee? Nou ja, in ieder geval toch veel plezier met dit blad...



OUDE
MAANDBLADEN
BESTELLEN
?
BEL
074
772882

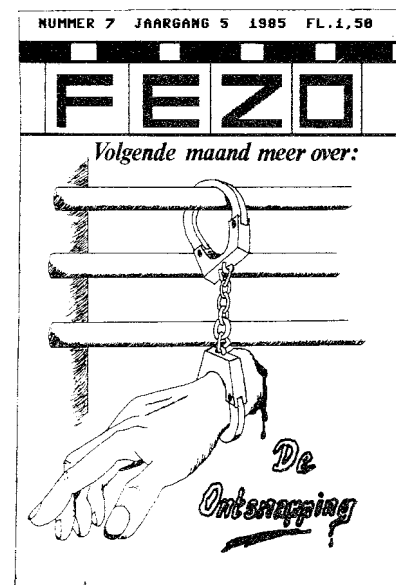

LEZERS SCHRIJVEN

Aan de redactie:

1)

Het filmen van een sportwedstrijd bij halfschaduw en zon op een voetbalveld gaf slechte opnames.

Mijn toestel (een Bell & Howell) die zich automatisch instelde bij een donker vlak (schaduw) reageerde te langzaam waardoor men bij het afdraaien van de film op het doek dacht, dat men 's avonds aan het filmen was geweest.

Mijn vraag is derhalve: hoe kan ik dit voorkomen?

2)

Bij fototoestellen kun je met kleurfilters de foto's (bijvoorbeeld de wolken en wateropnames) goed laten uitkomen. Vraag: hoe kun je bij het filmen de kleuren nog beter tot zijn recht laten komen: A) KODAK - B) AGFA - C) Kleurfilters, gaarne Uw advies

3)

Op mijn toestel zit een knop "SLOW MOTION" en 18 of 24 beeldjes.

Om een leuk effect te krijgen heb ik dit al eens uitgeprobeert. Helaas geen reactie gezien.

Vraag: Wat gebeurt er in werkelijkheid in mijn toestel als ik een van deze handelingen verricht??

B.K.

REAKTIE VAN REDAKTIE

1) Moderne filmcamera's regelen inderdaad hun belichting zelf. Dat dat niet al te snel gaat is niet zo verwonderlijk. Zou een camera zich meteen aanpassen, dan zou een zwenk van een lichte naar een donkere omgeving, op het doek te zien zijn alsof de zon die de omgeving verlicht, ineens wordt verduisterd.

Om die overgang wat te verzachten, bouwde men een vertraging in het aanpassingsmechanisme met als nadeel dat de camera bij een snelle zwenk van schaduw naar zon, eerst nog even "denkt" dat hij nog steeds schaduw filmt.

Om toch mooie opnames te krijgen, is het raadzaam om langzame zwenkbewegingen te maken, zodat uw camera zich "onderweg" al kan aanpassen.

2) Het gebruik van filters is gelukkig niet alleen aan fotograven toebedacht. Sterker zelfs, als filmamateur filmt u buitenshuis in feite altijd al met een filter (tegen het UV-licht). Zet u de camera op binnenshuis- ofterwijl kunstlichtopnames, dan wordt het filter automatisch voor het filmpje weggehaald.

Het bekendste voorbeeld van nuttig filtergebruik is wel die van de firma Cokin. Nadat u een hulpstuk op uw lens gezet heeft, kunt u zeer snel van filter verwisselen. De filters zelf zijn dan vierkante plastic-kaartjes, doorschijnend en in elke kleur verkrijgbaar.

Volgens een zelfde principe werkt ook de zogenaamde blaasbalg. Die is niet alleen veel duurder, maar heeft ook veel meer mogelijkheden.

Maar natuurlijk kunt u, wanneer u slechts sporadisch een filter wilt gebruiken, ook losse opschroefbare filters kopen. Enkele voorbeelden: Centerspot (in het midden een gat met het onderwerp helder en iets vergroot terwijl de rand onscherp is), Multi-vision (tovert vijf beelden van een onderwerp tevoorschijn, vier daarvan draaien om het centrum heen) en starsix (geeft een 6-puntige overstraling van glinsterende deeltjes). Voor meer mogelijkheden raden wij u het boekje "200 filtertips" van Focus Elsevier aan.

Ook de gebruikte film heeft invloed op de weergave. Vroeger was het zo dat Kodak een perfecte kleurweergave had, Agfa wat minder (in tegenstelling tot zijn dia-reputatie) en Revue een blauwe vertekening. Tegenwoordig is het verschil tussen Kodak en Agfa wat minder duidelijk te zien, zodat velen op het goedkopere Agfa overstapten.

VERVOLG REAKTIE VAN REDAKTIE

3) Wanneer u op de knop SLOW-MOTION drukt, dan gaat het filmpje sneller lopen (bv 52 beeldjes p/sec. i.p.v. 18). Indien u deze snel opgenomen beeldjes met normale snelheid projecteerd, ontstaat een vertraging, een SLOW-MOTION, die u ook wel van voetbalwedstrijden kent. Als u tijdens het filmen die knop indrukt en u hoort de motor niet sneller gaan, dan is er wellicht iets met uw toestel aan de hand...

DE REDAKTIE

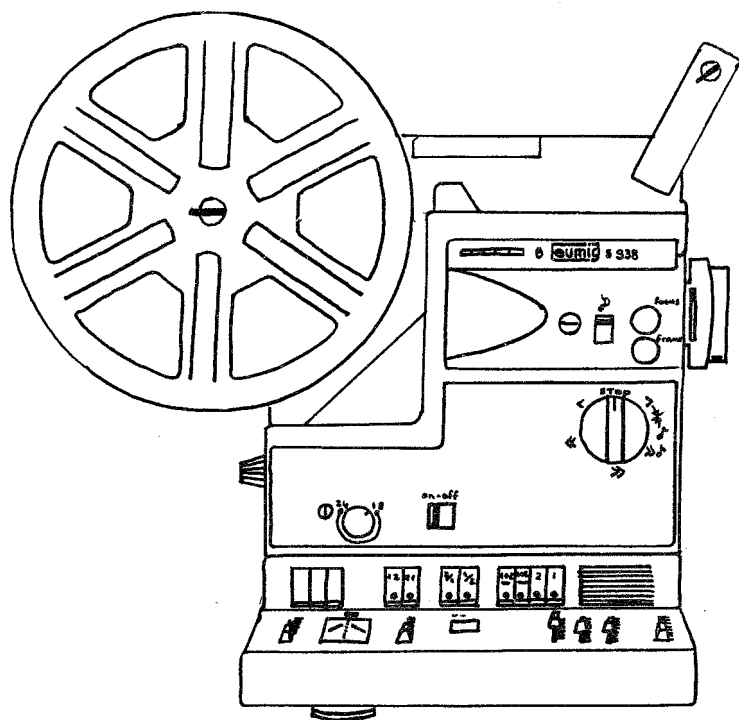
MATERIAALBESPREKING

Er van uitgaande dat u nu toch wel de hoofdfuncties van uw projector kent, kunt u aan uw routine gaan werken. Draai eens een filmpje, en draai hem nog eens. U zult merken dat er in het begin een heleboel mis kan gaan. Hieronder volgen een paar voorbeelden:

Wanneer u de filmstrook in de daarvoor bedoelde opening duwt, trekt het tandwielje de film wel mee naar binnen, maar loopt de film vervolgens stuk in de projector. In het meest gunstigste geval (bij de wat duurdere projectoren) komt hij onder in een speciale opening, weer tevoorschijn. Om paniekreakties, die tot de meest vreemde situaties kunnen leiden, te voorkomen, moet u zich eerst het geluid dat uw projector bij het goed transporteren van een film maakt, goed inprenten. Pas dan zult u al in een vroeg stadium kunnen horen dat er wat mis is.

Stop dan de projector onmiddellijk. Zet hem daarvoor stop, en niet "off". Laat dan de film teruglopen. Meestal kunt u het gewoon nog een keer proberen, maar is de film beschadigt, knip dan het beschadigde gedeelte met het daarvoor bestemde en in de meeste gevallen bijgeleverde, apparaatje af en controleer na het eraf halen van de deksel, of er in de projector ook filmresten zijn blijven zitten. Zo ja, verwijder die. Probeer het nog maar eens en breng de film horizontaal in...

Zie volgende bladzijde.

VERVOLG MATERIAAL BESPREKING

Maar natuurlijk is dat niet alles wat er mis kan gaan. Het verkeerd inleggen van een film gebeurt meteen aan het begin van een projectie. Maar de fout kan nog eerder gemaakt worden, namelijk bij het plaatsen van de volle filmrol. Men zet de spoel op de arm, maar vergeet de filmrol te vergrendelen. Vaak gaat het eerst een hele tijd goed, maar dan volgt dat ene tragische moment. De spoel valt eraf en met open mond volgt u de spoel die door de zaal rolt, een heel filmspoor achterlatend. In een eerste reactie zult u achter de spoel aan gaan, maar belangrijker is om blindelings de weg naar de knop te vinden en de projector uit te zetten. Volgende maand meer.

FEZO HUMOR

De wereldkampioen is terug in zijn dorp en dat moet gevierd worden! De dorpskapel speelt vol enthousiastme voor zijn woning.

"Waarom komt hij eigenlijk niet naar buiten om ze te bedanken?", vraagt een vreemdeling verbaasd.

"Dat kan toch niet," legt een dorpeling uit, "hij speelt zelf de tuba".

Speerwerper tegen verslaggever: "O ja, dit keer ben ik extra gebrand op een goede prestatie, mijn schoonmoeder zit namelijk aan de overkant..."

"Hoe denk je het record op de 100 meter hardloop te kunnen verbreken?"

"Ik ken een kortere weg..."

"Ik ben echt niet bijgelovig", zegt de trainer in de rust, "maar nu we met 13-0 achter staan, zie ik het toch wel wat somber in."

"...en na de projectie op het festival werd vooral de grootvader van de regisseur gefeliciteerd."

"Waarom?"

"Hij had zijn bril vergeten..."

Zegt de beroemde acteur: "Ik wordt de hele avond al opgebeld door mensen die me vertellen mijn laatste film gezien te hebben."

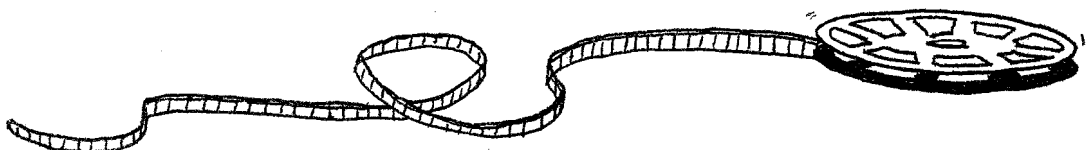

FILM VAN DE MAAND PERVOLA

Over Pervola, de nieuwste film van Orlow Seunke, kun je kort zijn. Hij is met geen enkele andere nederlandse film te vergelijken en praktisch niets in de film is voorspelbaar. De film is op locatie in Noorwegen gefilmd, zodat je het af en toe flink koud krijgt en met de acteurs (hoofdrol Gerard Thoolen) mee voelt. En het verhaal? Twee broers horen dat de laatste wens van hun stervende vader is: begraven worden in een klein dorpje in het hoge Noorwegen, Pervola...

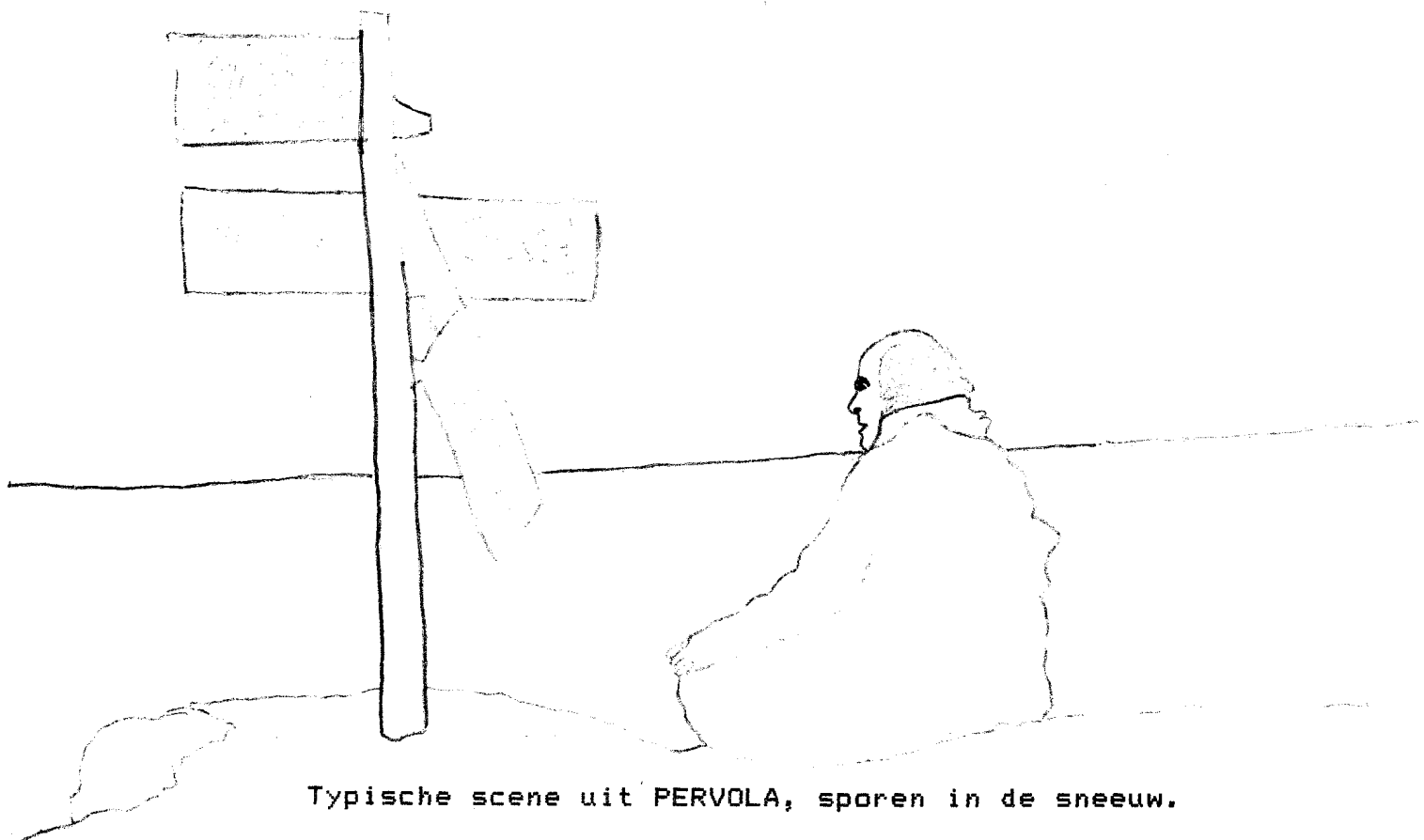

Typische scene uit PERVOLA, sporen in de sneeuw.

DE ONTSNAPPING

Zoals beloofd, nu wat meer informatie over FEZO's nieuwste film, "DE ONTSNAPPING".

De voorbereidingen verliepen voorspoedig en de rolbezetting was compleet, een spion, een inspecteur, een inbreker en een blinde. Afgesproken werd om zaterdag 19 oktober j.l. met de opnames te beginnen. Maar helaas, topakteur Werner Austermann moest zich na een ongelukje tijdens het trainen, tijdelijk met krukken voortbewegen, waardoor hij overigens ook zijn rol in de nieuwste RAMBO-film moest afzeggen. Om die reden werd het filmen een week uitgesteld. Volgende maand meer.

VAN S-8 NAAR VIDEO

Veel filmers bekijken met jaloerse ogen de ontwikkelingen op videogebied. Terwijl er op de super-8 markt al jaren geen nieuwe namen meer verschijnen, komen de videofabrikanten bijna maandelijks met een sensatie. Het gaat zelfs zo ver dat je als klant geneigd bent, eerst maar eens de kat uit de boom te kijken, bang voor de aankoop van een misschien dan alweer verouderd model... Met de komst van de 8mm-video lijkt het tijdperk van het celluloid definitief voorbij, maar gelukkig doorstaat laatstgenoemde een vergelijkingstest nog steeds met glans. Het grote euvel is echter het feit dat de voordelen van de smalfilm in feite alleen interessant zijn voor de echte filmamateur, de filmer die van een film een compleet werkstuk wil maken, terwijl het gros slechts filmt om aan hun kennisenkring te laten zien hoe mooi het wel niet was aan de Costa-Del-Nogwat.

Bent u een van die filmers die hun super-8 camera inruilden voor een videocamera-recorder en zit u nu met de s-8-films in uw maag? Geen nood, tegenwoordig is het aantal zaken waar men tegen betaling uw s-8-films overspoeld op video, haast groter dan het aantal klanten. Maar, het blijft een relatief dure business. Je moet al gauw op zo'n 35 gulden aanloopkosten (eerste kwartier gratis) plus circa 1,25 gulden voor elke minuut meer. Maar, mits je er de apparatuur voor hebt, is het ook zelf te doen.

Al enkele jaren video-enthousiast zijnde, herinnerde ik mij nog enkele dubbel-acht films op zolder te hebben. Ik moest en zou ze op mijn eigen videoband hebben. Ik beschikte op dat moment over een VHS-recorder en een Seconic 80P-filmprojector. Dus werd er een videocamera geleend van een kennis. Maar omdat dit er een van het 2000-systeem was en dit signaal niet direct opneembaar was op een VHS-recorder, leende ik er meteen maar een 2000-recorder bij, die als tuner gelijktijdig met de opnames meeliep. Via projectie op een stuk parelwit papier, waarbij bijna evenwijdig aan de projector werd opgenomen, lukten de opnames toch nog verrassend goed. Maar nogmaals, je moet maar net over de apparatuur kunnen beschikken...

m.d.a. H.Stubbe

SCIENCE FICTION VERHAAL

OCTOPUS

Twee grote vochtige ogen zagen door de het 1 centimeter dikke glas hoe de aktiviteit van de mega-bitter "THOR de verschrikkelijke" toenam. Geheugenplaatsen werden haastig gevuld en weer leeggehaald. Het waren twee tevreden ogen.

Hij zuchtte een keer, wetende dat THOR hem in zijn greep had en hem niet eerder los zou laten eer hij antwoord gaf. En waarom ook niet? Morton betraptte zichzelf erop dat hij het al gewoon begon te vinden dat zijn gehoorzame huiscomputer was veranderd in een tiran die weten wilde waar hij vandaan kwam, alsof het een opgroeiend kind was. Had hij een vooruitziende blik gehad toen hij zijn huiscomputer destijds "de verschrikkelijke" gedoopt had?

"Goed", zei hij tegen zichzelf terwijl de auto moeiteloos een overstekende wilde hond ontweek, "maar waar moet ik beginnen?" THOR merkte blijkbaar dat Morton moeilijk sprak, want de veiligheidsgordel gaf hem op dat moment iets meer bewegingsvrijheid. Ookal bleven de teugels zo strak dat Morton geen moment twijfelde aan wat THOR met hem zou kunnen doen. "Ik wil weten wie mij gemaakt heeft, of heb ik altijd al bestaan. Hebben mensenhanden mij gemaakt of stam ik uit het brein van een voorganger. Heb ik wel voorgangers? Geef antwoord Morton, nu!"

Morton zuchtte, dit keer nog dieper dan voorheen. Daar zat hij dan, in de macht van zijn over de opengebroken weg zwevende auto. Ach, hij nam het zijn mobil niet kwalijk. Het was slechts een medium, door THOR gebruikt. Thor, zoals iedereen er een had, bij de aankoop van een huis meegeleverd door de staat. Tot op heden had hij altijd zonder morren zijn plicht gedaan. Hij had automatisch betalingen verricht, Morton's werk overgenomen, verzorgde het huishouden, regelde zelfstandig afspraken, verjoeg inbrekers, besloot waar Morton 's avonds naar zou kijken, wat deed THOR eigenlijk niet?

O ja, Morton had al snel ontdekt dat er ook nadelen aan vast zaten. Ondanks het dieet wat THOR hem had voorgeschreven, was zijn gewicht drastisch toegenomen.

Echt ongerust was hij echter pas geworden toen hij had ontdekt dat THOR 's nachts tegen zichzelf schaakte om de tijd te doden en het huis aanpaste voor eigen comfort. Maar daar schoot hij nu niets mee op.

Morton dacht na. Hij had die ochtend THOR om een reisvisum gevraagd, naar de stad. De reden, een film laten zien die THOR aan de hand van een script van Morton had gemaakt, was door "De verschrikkelijke" goedgekeurd. Hij had het gebruikelijke kristallen schijfje meegekregen, met daarop persoonlijke gegevens voor zijn auto die te veel tijd in beslag zouden nemen wanneer zij d.m.v. radiogolven overgedragen zouden worden.

"Blob", een luchtbel brak aan het wateroppervlak. Morton's huisdier volgde aandachtig het hele gebeuren. Moeiteloos maakte hij gebruik van de gaven die hij van Thor had gekregen, tijdens een experiment buiten Mortons medeweten om, nu alweer tien jaar geleden. Wat gaat de tijd toch snel.

Op de radar zag Morton dat ze op een afgrond afreden. "Ik wil antwoord Morton..."

"Goed, je krijgt je antwoord, maar ik moet er eerst even over nadenken. Tenslotte ben ik maar een mens. Overmorgen, klokslag tien, geef ik je de gegevens.

De greep verslaptte. Hij had zich uit deze situatie gered! Maar waarom wilde THOR zijn ontstaansgeschiedenis weten, waarom konden zijn geheugencellen zoiets simpels als "zijn" niet bevatten? Vragen die Morton van zich af probeerde te zetten. Als hij eerst maar uit zijn auto was, op straat, weer mens!

"Blob", Morton's huisdier, verwerkte hetgeen hij die dag had vernomen. Met veel belangstelling volgde hij THOR's verdere ontwikkeling. Nu nog was hij machteloos, communiceerden gebruiker en computer vocaal met elkaar, maar eens zou de tijd aanbreken dat dat telepatisch zou gebeuren. En op die tijd wachtte hij. Dan zou hij de wereld eens wat laten zien! Hij zou in allerlei systemen inbreken, lozingprogramma's van schepen veranderen, geheugens aan elkaar koppelen, hij zou, hij zou...

O ja, als het aan hem lag dan was die tijd er nu al!

.....

FOTO HOEKJE

Zoals beloofd treft u in dit stukje iets aan over het maken van dubbelopnames met het fototoestel. Dubbel opnames zijn opnames waarbij twee of meerdere keren hetzelfde onderwerp op hetzelfde negatief staat afgebeeld. Er zijn verschillende methodes om tot mooie resultaten te komen bij het maken van dubbelopnames, ik zal echter alleen die methodes behandelen die door iedereen goed uit te voeren zijn.

Zelf heb ik een camera die een ingebouwde mogelijkheid heeft om dubbelopnames te maken. Maar het is echt niet noodzakelijk, zoals uit het volgende zal blijken. Er is een methode, die misschien niet de mooiste resultaten zal leveren, maar ook zeker niet de moeilijkste is om uit te voeren. Alles wat u hierbij nodig heeft is een goed flitsapparaat, een fototoestel (hoe is het mogelijk), een bedieningskabeltje voor het toestel en een goed afsluitende lensdop. U stelt het te fotograferen onderwerp op en zorgt dat het, na instellen van de camera, zo donker mogelijk is. De camera moet in de 'B-stand' worden gezet. Nu bent u zover dat de eerste opname gemaakt kan worden. U neemt de foto met flits en direkt daarna plaatst u de lensdop op de lens waarbij de sluitter van de camera wel open moet blijven staan. Nu zet u zo snel mogelijk het onderwerp (of wat anders) op een andere plaats zodat later op het negatief de verschillende onderwerpen goed zichtbaar zijn. Bij het maken van de tweede opname gebruikt u alleen de flitser. Terwijl het nog steeds zo donker mogelijk is, neemt u zo snel mogelijk de lensdop van de lens en flitst u een keer. Direkt daarna kan de sluitter weer dicht (d.m.v. het kabeltje) en uw dubbelopname is klaar.

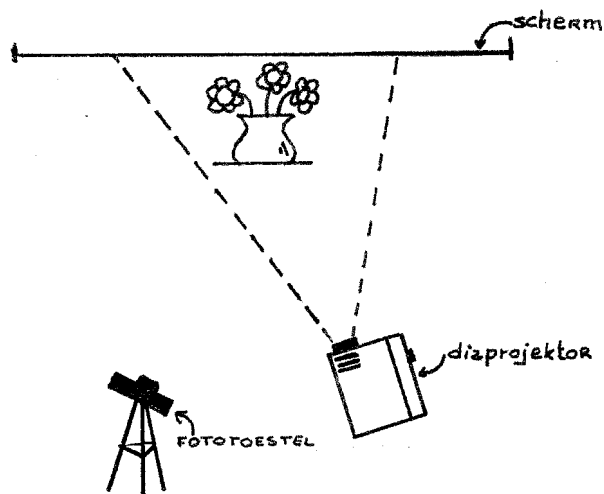

Bij de tweede methode, die iets ingewikkelder en moeilijker uit te voeren is, maakt u gebruik van een dia die u al had. Met een diaprojektor projecteert u een beeld op een doek of scherm. Uw onderwerp stelt u voor het scherm op, en in wezen kunt u nu de foto maken. Deze methode lijkt op zich heel makkelijk maar er komen veel problemen bij kijken, waar ik verder eigenlijk weinig over kan vertellen, maar hij is zeker te doen.

Overigens zijn er veel meer leuke dingen te doen met het projecteren en fotograferen van beelden. Maar er komen nog meer foto hoekjes, dus.....Tot Ziens.

ALLERLEI



De rubriek 'VAN DE PENNINGMEESTER' houdt u van ons te goed, maar daar gaat het nu even niet om. Kunt u het zich voorstellen? U als middelpunt van de belangstelling? Ja, voor iedereen die er geen bezwaar tegen heeft door iedereen aangegaapt te worden, hebben wij een unieke aanbieding! Wanneer u ons uw T-shirt geeft, zorgen wij voor zo'n fantastische opdruk. En dat voor de absolute bodemprijs (de kostprijs) van 10 gulden!

Beschikt u niet over een eigen T-shirt, dan betaald u voor een nieuw T-shirt met FEZO-opdruk slechts 20 gulden. Aarzel niet!

Bent u overigens niet tevreden over de witte kleur van uw shirt? Handel dan als volgt:

Ga Allard van Velthuisen heten en stop vervolgens je FEZO-shirt samen met een pasgekocht trainingspak in de was. Het resultaat is een schitterend blauw shirt!

Belangstelling? Neem contact op met een der bestuursleden.

WERKGROEP H.H.H.

Dankzij de hulp van enkele "connecties", konden wij bij de gemeente Hengelo een takelwagen lenen, waarmee we Klara-4 uit het weiland-scheidende water halen.

Maar even alle gekheid op een bamboe-stokje, Herman en Falco zullen een dezer dagen informeren of en hoe snel FEZO werkgroep kan worden van Het Hasseler Hoes. Wij houden u op de hoogte...

Volgende maand meer over:

De Ontsnapping

DE FEZO WEDSTRIJD

Het kan soms naar lopen mensen. Je bent een relatief klein clubje dat iedere maand een wedstrijd in haar clubblad publiceert. Een prijsvraag waar de leden voor 1 gulden inschrijfgeld aan mee kunnen doen, en waarvan een aardigheidje voor de winnaar/es wordt gekocht. Op een gegeven moment bedenkt een bestuurslid een opgave waarvan je moet uitgaan dat er nagenoeg geen inzendingen op binnen zullen komen. Het is namelijk de bedoeling dat men zo veel mogelijk woorden uit een bepaalde text haalt. Veel werk voor de deelnemer dus. Maar wat gebeurt er? Maar liefst vier inzendingen bereiken de redactie. En niet zomaar inzendingen, nee, complete werkstukken!

Dus wat doe je de maand daarop? De prijsvraag luidt dan: **BEDENK EEN SLAGZIN OVER FEZO**. Dat is er eentje waar echt iedereen aan mee kan doen. Je geeft de leden drie maand inzendtijd en als prijs loof je uit: een avondje gratis naar de bioscoop naar de film van uw keuze in de bioscoop van uw keuze. Voorwaar niet niks!

Je maakt reclame met een vette zin als:

GRATIS NAAR DE BIOSCOOP?

En wat gebeurt er? Slechts een inzending... Begrijpt u het? Wij niet. Misschien zullen wij ons weer wat bescheidener met het uitloven van de prijzen moeten opstellen. Maar, de inzendtermijn voor de slagzin is tot en met **15 NOVEMBER**, dus het kan nog...

DE NIEUWE WEDSTRIJD

Inzenden kan tot: 15 december

Lever de oplossing samen met 1 gulden inschrijfgeld in bij een der bestuursleden (zie blz. 2).

Het probleem: In de nieuwste Tarzan-film staat Tarzan voor een ravijn waarover een hangbrug van touw en planken is gespannen. Voor de brug staat een bord met de text "Max. 1 persoon tegelijk". De acteur die Tarzan speelt weegt 75 kilo, de brug bestaat uit 2 cm dik sisal-touw en half verweerd "djati"-hout. De camera loopt, Tarzan loopt naar de brug, leest het bord en waagt zich vervolgens aan de oversteek. Maar dan slaat het noodlot toe. Het touw breekt, het hout begeeft het, kortom, Tarzan stort de ravijn in en als de film nog niet af is, dan zoeken ze nu nog naar een vervanger...
 Vraag: **WAAROM VERONGELUKTE DE ACTEUR?**

Veel succes...

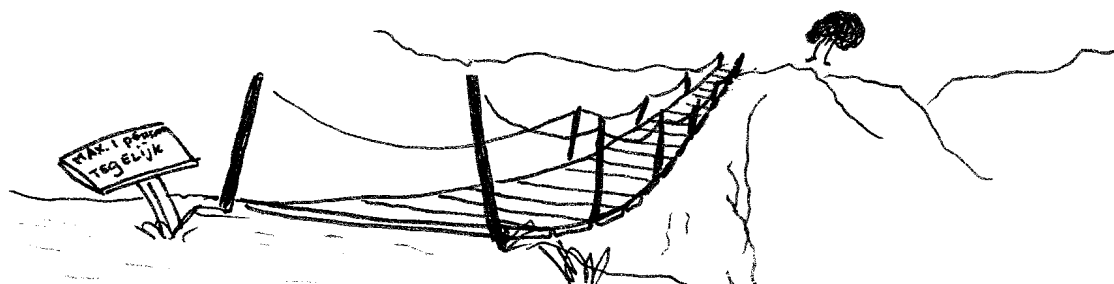

Nr. 1

Jaargang 6

1986

-gratis editie-

	F	E	Z	O	
--	---	---	---	---	--



Wij maken het
karwei af !

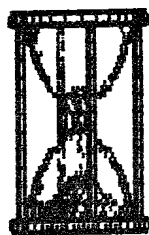

Blz. 2

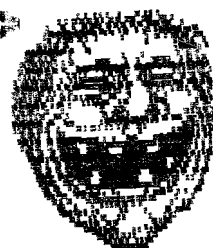

INHOUD

Blz. 1: VOORKANT
BLZ. 2: INHOUD + ALGEMENE INFORMATIE
BLZ. 3: IN MEMORIA
BLZ. 4: VAN DE BESTUURSTAFEL
BLZ. 5: VAN DE BESTUURSTAFEL
BLZ. 6: FEZO ENQUETTE
BLZ. 7: FEZO WEDSTRIJD
BLZ. 8: ACHTERKANT

SAMENSTELLING BESTUUR WAS:

VOORZITTER	: ERNST ONRUST
SECRETARIS	: ANDELE KLINKER
LEDENVERTEGENWOORDIGER	: HERMAN ONRUST
NOTULIST	: ALLARD VAN VELTHUIJSEN
ALGEMEEN ADJUNKT	: FRANS VAN DER ZANDE
BESTUURSLID	: FALCO GROENESCHEIJ

FEZO BANKREKENING: RABO-BANK 1109.41.527.

HOOFDREDAKTEUR: ERNST ONRUST P.MONTEUXSTR.63 HNGL

ADRES FEZO: FEZO SMALFILM-AMATEURS POSTBUS 8008
7550 KA HNGL

FEZO IS PER 1 JULI 1986 EEN SMALFILMGROEP, MET
DAARIN O.A. DE LEDEN VAN HET ONTBONDEN BESTUUR.
DE GROEP KOMT OP BEPAALDE TIJDEN BIJ MEKAAR OM
ZICH BEZIG TE HOUDEN MET HET MAKEN VAN FILMS.

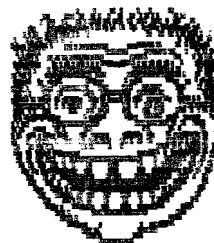

IN MEMORIA

U zult het al wel gemerkt hebben. Een puntgaaf blad als laatste loodje. Allemaal misschien erg verrassend. Een hele tijd heeft FEZO niets van zich laten horen maar daar zijn natuurlijk ook zijn redenen voor.

FEZO blijft bestaan, maar dan zonder leden en zonder maandblad. Toen FEZO weer vol enthousiasme draaide, hebben we van alle kanten geprobeerd zoveel mogelijk mensen bij het FEZO-gebeuren te betrekken. Het was de bedoeling dat er regelmatig club-avonden werden gehouden, iedereen kon wanneer die dat wou, meedoen in één van onze films, er waren plannen op filmtechnisch gebied en er was eens in de maand ons maandblad waarin iedereen z'n zegje kon doen. Wat de hobby smalfilmen betreft, had elk lid de mogelijkheid goedkoop lid te worden van de overkoepelende smalfilmvereniging 'NOVA'.

Met deze idealen in ons achterhoofd waren we ervan overtuigd dat een club als FEZO, met zo'n inzet en enthousiasme, niet meer stuk kon. Echter, het resultaat bleek niet zo geweldig dan dat we hadden gehoopt. Slechts van een paar mensen kregen we belangstelling. Nu is dat nog niet zo erg, maar het mag toch van diegenen die lid zijn verwacht worden, dat zij een klein beetje inzet tonen, nietwaar... Ondanks al die medewerking gingen we stug door met het uitbrengen van ons maandblad en het maken van onze films (zie elders in dit blad), maar u kunt zich voorstellen dat op die manier het einde al in zicht was.

Het is misschien wel een goede manier om met zo'n verhaal de schuld op de leden te schuiven. Maar zo moet u het niet zien. Wij realiseren ons ook wel dat er meer meespeelde. Zo was er lang niet altijd een goed contact tussen de leden en de bestuursleden. Ook speelde het vertrek van één onzer bestuursleden een grote rol. Daardoor bleef er voor de andere bestuursleden, buiten de tijd voor andere plichten, weinig tijd over voor FEZO. In ieder geval leek het ons duidelijk dat er op die manier niet meer een goed vervolg kon zijn van de manier waarop FEZO ooit draaide. Vandaar...

Ik kan me voorstellen dat er op deze toelichting reacties ontstaan. Als dat zo is, laat ze dan horen. We zijn heel nieuwsgierig wat de mening van onze (ex?)leden is. U kunt uw reactie kwijt bij één van de bestuursleden, of natuurlijk:

FEZO smalfilm-amateurclub
Postbus 8008
7550 KA Hengelo

Herman Onrust

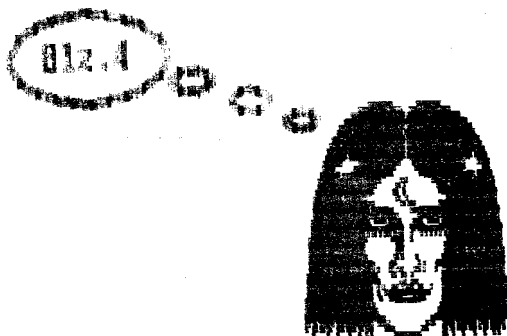

VAN DE BESTUURSTAFEL

30 juni 1986 jl. hield het FEZO-bestuur zijn laatste vergadering. Hier volgt een verslag daarvan:

De agenda was als volgt:

- 1 OPENING
- 2 LAATSTE FEZO-BLAD
- 3 APPARATUUR
- 4 FILM AFMAKEN
- 5 TOEKOMSTIGE FILMS
- 6 VOORUITBETAALDE CONTRIBUTIE
- 7 KWIJTSCHELDING SCHULDEN LEDEN
- 8 OPZEGGEN NOVALIDMAATSCHAP
- 9 RONDVRAAG

1: Vastgesteld werd dat doorgaan met het FEZO van de laatste maanden weinig zin had. Besloten werd om zonder bestuur, zonder leden en zonder maandblad verder te gaan.

2: De vraag was of we een laatste blaadje aan de leden gaven, of een laatste (maand)blad. Het werd uiteindelijk een combinatie van beide. Een dun blad van 3 of 4 blaadjes.

3: Er werd een persoon door stemming aangewezen, die de apparatuur in bewaring houdt.

4 + 5: De film "DE ONTSNAPPING" zal worden afgemaakt. Nadere data zal met de betrokken acteurs worden doorgenomen. Voor verdere films zullen diegenen die daartoe het initiatief nemen, voor de financiële kant en de organisatorische kant zorgen. Zij zijn dan als het ware de producers van die film en verdelen de overige taken.



6 + 7: Deze punten betreffen de financiële afwikkeling. Besloten werd dat de vooruitbetaalde contributie zal worden terug betaald. Ook zal er een prijs, voor de winnaar van de FEZO-wedstrijd uit blad no. 7 van 1985, gehaald worden. Op 30 juni 1986 was er FL. 112,15 in kas. Daar gaan nog de vooruitbetaalde contributie en de prijs vanaf. Het geld wat dan nog over is, ook batig saldo genoemd, zal worden gebruikt om de FEZO-films over te spoelen op video. Daar het batig saldo daar te laag voor is, zal het te kort worden aangevuld door diegenen die een videocassette willen hebben. Overbodige apparatuur zal worden verkocht. De opbrengst gaat naar de batig-saldo-pot. Tot overbodige apparatuur rekenden wij ook onze tweede filmviewer, zonder geluid. Hiervoor werd een minimum verkoopprijs van 50 gulden vastgesteld. De schulden van de leden (een bedrag dat de honderd verpasseert) zal worden kwijtgescholden. Klein samengevat:

In kas	FL. 112,15
Terugbetaling vooruitbetaalde contributie	Fl. 23,50
FEZO-wedstrijdprijs	Fl. 10,00
	- -----
Batig saldo	FL. 78,65

8: Secr. A. Klinker zal een brief naar de NOVA sturen waarin zij vermeldt dat FEZO niet langer meer lid van de NOVA wenst te zijn.

9: Wel, net nu het ons in feite weer voor de wind gaat (beschikking over een complete huisdrukkerij in de vorm van een computerprogramma met printer, mogelijkheid tot gratis vermenigvuldiging van ons blad, een kluis waarin oa films opgeborgen kunnen worden, de best mogelijke filmapparatuur etc.), doen we een hele grote stap terug en zeggen wij onze 35 aanhangers (laagste aantal sinds oprichting in maart '81, maar ach, dat scheelt weer met bezorgen...) vaarwel wegens gebrek aan belangstelling en enthousiasme.

Tot u sprak dominee G.J.B. Fezoman.

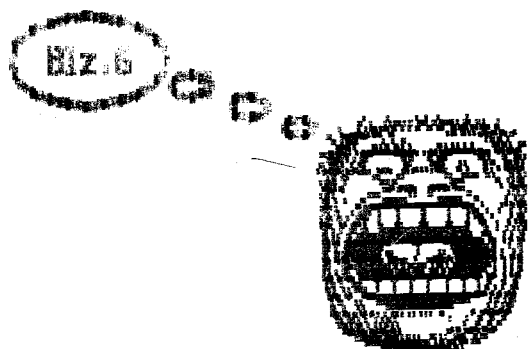

DE FEZO ENQUETTE

Om het helemaal compleet te maken, geven wij u hier nog de uitslag van de FEZO-enquette die u nog van ons te goed had. Met behulp van alle verzamelde gegevens hebben we geprobeerd een beeld te schetsen van het gemiddelde FEZO-lid. Daarbij zijn we dus van de meerderheid uitgegaan zodat dat beeld dus niet voor iedereen geldt...

Een doorsnee FEZO-lid vindt de "FEZO-wedstrijd van de maand" te moeilijk, vindt vorm en dikte van het FEZO-blad okee en de prijs ervan laag en vindt geen enkele rubriek overbodig... Een doorsnee FEZO-lid voelt zich niet betrokken bij FEZO, maar zou zelf niet meer bij het tot stand komen van een FEZO-film betrokken willen worden... Een doorsnee FEZO-lid begrijpt het "bestuur-lid-sympathisant-donar-systeem" en heeft wel eens een FEZO-film gezien.

Ook werd er gevraagd welke rubriek men wel graag aan het maandblad toegevoegt zou willen zien. Genoemd werden oa. een humoristische rubriek en een roddel-rubriek, maar wat nog het vreemdste was: de meesten noemden "advertenties" als datgene wat ze misten.

Maart 1986 jongstleden bestond FEZO 5 jaar. Dus dachten we: dat moet gevierd worden. Hieronder plaatsen we enkele van de tips die binnen kwamen over hoe we dat het beste konden doen:

- . een goede film promoten
- . een feest d.m.v. zaal huren
- . een feest voor alleen de bestuursleden is voldoende
- . een filmmarathon houden
- . een aktiviteit met grote publikatie zodat ook niet-leden er op af komen

Overigens, een lezeres maakte ons attent op het feit dat je "enquette" met 1 "T" schrijft. Ze had het zelfs in de "Van Dale" zien staan. Wie heeft nou gelijk, de "Van Dale" of FEZO. Het is ongelooflijk maar waar, FEZO, en toch ook de "Van Dale". "Enquette" schrijf ja namelijk met 1 "T", MAAR, dat geldt alleen wanneer men een "dakje" boven de "E" zet (enquôte), onze tekstverwerker kon (toen nog) geen "dakje" produceren, en in dat geval moet je "enquette" met 2 "T"'s schrijven, aldus de wetten der nederlandse taal.

Tenslotte kwam nog een tip binnen om sponsors te zoeken in de reclame-wereld.

Tot zover de FEZO-enquette.

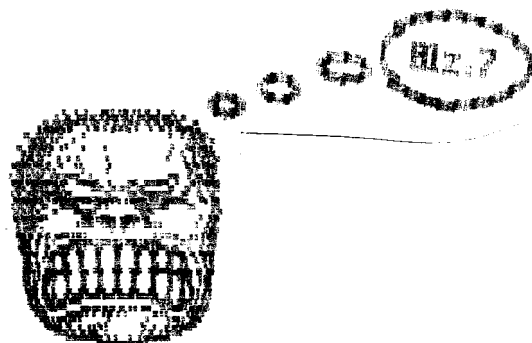

FEZO WEDSTRIJD

Allereerst de wedstrijd van blad no. 7 1985:
BEDENK EEN SLAGZIN OVER FEZO. Als prijs werd een avondje op onze kosten naar de bioscoop uitgelooft. Na lang beraad koos de jury de slagzin van de heer B. Klinker uit als zijnde de beste:

GEEN VIDEOPROFESSIEONEEL VAN KLEUR,
KAN OP TEGEN EEN FEZO SMALFILMAMATEUR.

Hij heeft zijn prijs inmiddels in ontvangst mogen nemen. Wij zullen u alle overige inzendingen besparen, maar twee daarvan willen wij u toch niet onthouden, zij vielen net buiten de prijzen:

"Lees het FEZO-maandblad: instructief en gevat!",
van Mevr. H. van der Zande

en "Ook al is het maar een keer in je leven, vergeet nooit een FEZO-maandblad te nemen", van R. Onrust.

Het probleem van maandblad no. 8 1985 luidde:

In de nieuwste Tarzan-film staat Tarzan voor een ravijn waarover een hangbrug van touw en planken is gespannen. Voor de brug staat een bord met de tekst "Max. 1 persoon tegelijk". De acteur die Tarzan speelt, weegt 75 kilo, de brug bestaat uit 2 cm dik sisal-touw en half verweerd "djati-hout". De camera loopt, Tarzan loopt naar de brug, leest het bord en waagt zich vervolgens aan de oversteek. Maar dan slaat het noodlot toe. Het touw breekt, het hout begeeft het, kortom, Tarzan stort de ravijn in en als de film nog niet af is, dan zoeken ze nu nog naar een vervanger... WAAROM VERONGELUKTE DE AKTEUR?

Ook dit keer was er weer een bioscoopkaartje te winnen, maar helaas, niemand wist de oplossing. Goed, eenvoudig was hij niet, met een beetje doordenken was hij op te lossen:

- 1: DE AKTEUR LAS VOOR DE OVERSTEEK HET WAARSCHUWINGSBORD.
- 2: EEN GEWAARSCHUWD MAN TELT VOOR TWEE.
- 3: DE BRUG IS GEBOUWD VOOR MAXIMAAL 1 PERSOON TEGELIJK.

Volgende keer beter klinkt zo raar... Tot ziens dan maar...



To be continued...

